

Министерство образования и науки Российской Федерации
Федеральное государственное бюджетное образовательное учреждение
высшего профессионального образования
«Хакасский государственный университет им. Н. Ф. Катанова»

ОТ УЧЕБНОГО ЗАДАНИЯ – К НАУЧНОМУ ПОИСКУ. ОТ РЕФЕРАТА – К ОТКРЫТИЮ

*Материалы
V Всероссийской студенческой научно-практической конференции
с международным участием*

Абакан
2016

**Печатается по решению Редакционно-издательского совета
ФГБОУ ВПО «Хакасский государственный университет
им. Н. Ф. Катанова»**

Редакционная коллегия:

Надеева Н. В., кандидат педагогических наук, директор Колледжа педагогического образования, информатики и права ХГУ им. Н. Ф. Катанова, научный редактор;

Реутов Е. В., кандидат исторических наук, преподаватель Колледжа педагогического образования, информатики и права ХГУ им. Н. Ф. Катанова, ответственный редактор;

Чудаева Н. Л., кандидат педагогических наук, преподаватель Колледжа педагогического образования, информатики и права ХГУ им. Н. Ф. Катанова, ответственный редактор;

Деревягина О. В., преподаватель Колледжа педагогического образования, информатики и права ХГУ им. Н. Ф. Катанова;

Никифорова Т. А., преподаватель Колледжа педагогического образования, информатики и права ХГУ им. Н. Ф. Катанова;

Иванова Е. В., лаборант Колледжа педагогического образования, информатики и права ХГУ им. Н. Ф. Катанова.

От учебного задания – к научному поиску. От реферата – к открытию: материалы
О80 V Всероссийской студенческой научно-практической конференции с международным участием /
науч. ред. Н. В. Надеева, отв. ред. Е. В. Реутов, Н. Л. Чудаева. – Абакан: Издательство ФГБОУ
ВПО «Хакасский государственный университет им. Н. Ф. Катанова», 2016. – 324 с.

В сборник вошли тезисы докладов участников V Всероссийской студенческой научно-практической конференции с международным участием «От учебного задания – к научному поиску. От реферата – к открытию». Тематика докладов охватывает социально-политические, экономические и правовые проблемы, а также исследования в области психолого-педагогических, филологических, информационных, естественнонаучных дисциплин.

Сборник представляет интерес для преподавателей и студентов учреждений высшего и среднего профессионального образования.

УДК [00137] (063)
ББК 72+74я5

© ФГБОУ ВПО «Хакасский государственный университет
им. Н. Ф. Катанова», 2016

© Колледж педагогического образования, информатики и права
ФГБОУ ВПО «Хакасский государственный университет
им. Н. Ф. Катанова», 2016

СОДЕРЖАНИЕ

РАЗДЕЛ I. ГУМАНИТАРНЫЕ НАУКИ

<i>Асочакова Р. В. Характеристика особенностей эмоционально-экспрессивной окраски текстов деловой корреспонденции (на материале немецкого языка)</i>	8
<i>Беккер А. А., Зауэр К. А. Портрет слова «баня»</i>	9
<i>Бондарева Е. В. Антиутопия в малых жанрах русской литературы XXI века</i>	11
<i>Воложанина Ю. А., Сухарь С. А., Контанистова А. Ю. Портрет современного читателя – студента «Хакасского колледжа профессиональных технологий экономики и сервиса»</i>	13
<i>Вольф О. А. К вопросу о соотношении понятий «сдвиг», «каламбурная рифма» и «составная рифма» в стилистике</i>	14
<i>Григорьев Д. С. К вопросу о переводческих трансформациях</i>	16
<i>Грищева Е. С. Эффективная и неэффективная речь: на материале современной рекламы</i>	18
<i>Дворко А. В. Философский анализ творчества Пьера Абеляра</i>	20
<i>Житников И. С. История России в картинах русских художников</i>	21
<i>Иванова Е. А. Изображение дома праведниц в рассказах русских писателей 2-ой половины XX века (по рассказам А. И. Солженицына и Ю. П. Казакова)</i>	22
<i>Камалитдинова А. Б. Изучение фонетических явлений в начальной школе</i>	23
<i>Корицунова А. А. Сравнительный анализ происхождения английских и русских фамилий</i>	25
<i>Кравцова Р. Д. Лики их земных воплощений (сквозные темы и образы в творчестве Сергея Есенина и Валерия Майнашева)</i>	27
<i>Кудрина И. В. Реклама в прессе Хакасии: взгляд через четверть века</i>	28
<i>Кухаренко Е. К., Варанкина Э. М. Сравнительный анализ пословиц и поговорок на русском, английском и немецком языках</i>	30
<i>Лебедева В. С. Язык SMS</i>	32
<i>Лимбах В. А. Речевой портрет радиоведущего Дмитрия Мишакова</i>	32
<i>Миниханова Р. Р. Изучение глагола в контексте формирования языковой культуры</i>	33
<i>Мухина А. А. Воспитание толерантного языкового поведения у студентов как цель PR–проекта</i>	35
<i>Недопекина Е. О. Сложности перевода юридических текстов</i>	38
<i>Пачина А. Н. Присутствие феномена «оскорбление словом» в текстах СМИ, представленных в национальном корпусе русского языка</i>	39
<i>Петерсон М. А. Тема родины и природы в интерпретации русского художника XIX века И. И. Левитана и русского поэта XX века С. А. Есенина</i>	42
<i>Путинцева В. Е. Человек на войне в творчестве Иона Дегена</i>	44
<i>Романова Е. А. Влияние завоеваний на развитие английского языка</i>	46
<i>Семенова О. Р. Особенности новостных выпусков на региональном радио (на примере радио «Хакасия ФМ»)</i>	47
<i>Сычева Е. А. Роль фразеологических единиц в романе Ф. М. Достоевского «Преступление и наказание»</i>	48
<i>Тиминая Д. В. Психология журналистики: восприятие текста читателем (на примере городской газеты «Наши Костанай»)</i>	49
<i>Хомушук А. О. Особенности персонажей английских и тувинских народных сказок о животных</i>	50
<i>Чербу Н. А. Оратор как главное действующее лицо политического дискурса (историческая составляющая термина)</i>	51
<i>Чистякова Н. А. Язык казахстанских Интернет СМИ</i>	53
<i>Шарапова Е. Ю. Международный фестиваль «Чир Чайаан» как средство развития культурного туризма в Хакасии</i>	54
<i>Штанг С. В. Тема денег в русской литературе как отражение общественных ценностей 18–19 веков</i>	56

РАЗДЕЛ II. БЕЗОПАСНОСТЬ ЖИЗНЕДЕЯТЕЛЬНОСТИ

<i>Петров И. А. Влияние занятий рекреативно–оздоровительным спортом на здоровье и физическую подготовку студентов</i>	58
<i>Рязанцева А. Г. Организация занятий йогой детей старшего дошкольного возраста</i>	60
<i>Сарыглар О. С. Использование национально–региональных составляющих при разработке занятий по физической культуре в старшей группе</i>	62
<i>Тутманов И. С. Формирование культуры безопасного поведения младших школьников на дорогах</i>	63
<i>Худякова В. И. Формирование компетентности здоровьесбережения у младших школьников во внеурочной деятельности</i>	65
<i>Шепелева М. А. Влияние пословиц и поговорок на развитие здорового образа жизни у младших школьников</i>	67

РАЗДЕЛ III. ЕСТЕСТВЕННЫЕ И ТОЧНЫЕ НАУКИ

<i>Астахова А. В.</i> Софизмы, фокусы и иллюзии в математике	70
<i>Габова Е. Н.</i> Экспериментальный метод определения геометрических размеров и формы физического тела, находящегося в «черном ящике»	71
<i>Имамвердиева С. В.</i> Результат одной затяжки	72
<i>Колесникова В. Е.</i> Изучение пригодности воды из природного родника, расположенного вблизи с. Белый Яр, для питьевых нужд	74
<i>Морозова З. Д.</i> Влияние удобрения «Суперфосфата двойного» на процессы развития томатов сорта «Бычье сердце», выращенных в условиях центральной части Минусинской котловины	75
<i>Отыргашева А. А.</i> Методы решения уравнений и систем уравнений с параметрами	76
<i>Сухарева А. И.</i> Изменение растительного покрова участка степи к северо-востоку от с. Белый Яр после пожара 12 апреля 2015 года	77

РАЗДЕЛ IV. ИНФОРМАЦИОННЫЕ ТЕХНОЛОГИИ

<i>Авсеевич Т. В.</i> Разработка люксметра на базе макетной платы Arduino Pro Mini	79
<i>Артемова Н. Д.</i> Сравнение профессиональных и полупрофессиональных звуковых карт различных фирм	80
<i>Вергунов А. А.</i> Развитие робототехники	82
<i>Гаврилова А. В.</i> Автоматизация учета успеваемости студентов Института информационных технологий и инженерного образования	83
<i>Граборенко Н. А.</i> Разработка электронного средства учебного назначения по разделу «Оптика» дисциплины «Физика» для студентов I-ых курсов	84
<i>Грудинина П.</i> Разработка программного обеспечения автоматизированного рабочего места мастера по ремонту техники для ООО «Софт-сервис»	86
<i>Губин П.</i> Исторический и современный этапы развития компьютерных вирусов	86
<i>Деньгаева А. С.</i> Подготовка к ЕГЭ по информатике в части решения задания типа 25	88
<i>Дубовицкий Я. В.</i> Система счисления будущего	91
<i>Жукова М. Ю.</i> Организация обработки числовых данных классным руководителем колледжа	92
<i>Максимов М. А.</i> Использование средств Delphi 7 и Incomedia WebSite X5 для разработки электронного средства учебного назначения по предмету «Физика»	94
<i>Михалкин И. В.</i> Fundamentals Of Hard Disk Drive Recovery	95
<i>Осадченко Л. А., Чигров М. Н.</i> Разработка программного средства для учёта и аналитической обработки данных дорожно-транспортных происшествий с участием несовершеннолетних	98
<i>Рязкин И. С.</i> Интерфейсы пользователя	99
<i>Семочкина Е. В.</i> Роль информационных потоков в реализации связи «власть–общество»	100
<i>Скипина О. В.</i> Использование электронных образовательных ресурсов (ЭОР) на уроках в начальной школе	102
<i>Суханов Н. А.</i> Сравнительный анализ графических систем AutoCAD и КОМПАС-3D при создании твердотельных моделей	103
<i>Топоева Е. А.</i> Разработка электронного средства учебного назначения по разделу «Кодирование информации» дисциплины «Информатика и ИКТ» для МБОУ «Ариановская СШ»	105
<i>Топчий В. А.</i> Разработка программного обеспечения автоматизированного рабочего места менеджера ООО «Авторынок» магазина №13 г. Абакана	106
<i>Тюкпиекова Т. К.</i> Разработка программного обеспечения автоматизированного рабочего места главного хранителя МБУК «Музей под открытым небом «Усть-Сос»	107
<i>Тюлюш К. О.</i> Intel vs. Amd: which processor is the best?	108
<i>Филиппова К. И.</i> Эффективность обучения английскому языку при помощи компьютерных технологий	110
<i>Чаркова В. В.</i> Матричный алгоритм сравнения строк одинаковой длины	111
<i>Шутова В. О.</i> Creation of booklets in the program Microsoft Office Publisher	113
<i>Шутова В. О.</i> Применение законов Кирхгофа	114

РАЗДЕЛ V. ИСТОРИЯ, ПОЛИТОЛОГИЯ И СОЦИОЛОГИЯ

<i>Айвазян Р. Б.</i> Геноцид армян	116
<i>Галашиова Т. А.</i> «Пермь–36» – музей истории политических репрессий	117
<i>Григорьева А. В.</i> Из Татарска напрямиком в «ночные ведьмы»: страницы истории 78-й учебной авиаэскадрильи	119
<i>Дегтярева К. А.</i> Женщины в культуре Хакасии	120
<i>Денисова Л. С.</i> Роль миграционных процессов в экономике России	121
<i>Ким С. С.</i> Саяногорское городское казачье общество и его роль в жизни нашего края	123
<i>Куданенко И.</i> История Родного города	125
<i>Лескова С. А.</i> Проблема «северных территорий»: История вопроса и современное состояние (к 70-летию окончания Второй мировой войны)	127
<i>Петерсон М. А.</i> Коллаборационизм как одна из проблем истории Второй мировой войны	129
<i>Рязкин И. С.</i> Внешняя политика России в период третьего срока президентства В. В. Путина (2012	130

– 2015 гг.): основные направления, новшества, проблемы

Сазалакова В. О. Семейные праздники хакасов, посвященные первому году жизни ребенка	131
Шахаева Е. В. Роль социологического опроса в мониторинге целевой аудиторией при планировании PR-кампании	134
Штанг С. В. Куклы детей войны	135
Юцев С. О. Сибиряки, защищавшие Москву. История 41-ой отдельной стрелковой бригады	136

РАЗДЕЛ VI. ПСИХОЛОГИЯ И ПЕДАГОГИКА

Абрамкин А. А. Анализ мотивации подростков, занимающихся бально-спортивными танцами	139
Акимова П. А. Импровизация в системе обучения младших школьников изобразительному искусству	140
Аникина С. С. Использование творческих домашних заданий в познавательной деятельности младших школьников	142
Ахпашиева Т. В. Использование элементов театральной педагогики в деятельности учителя начальных классов	143
Банькова А. В. Игра в процессе нравственного воспитания младших школьников	145
Богатикова Н. А. Внеклассная работа на уроках русского языка как средство формирования познавательного интереса к предмету	147
Богданова Е. В. Проблемы внимания младших школьников на уроках	149
Буксман А. Н. Использование аппликации в развитии осязания и мелкой моторики у детей старшего дошкольного возраста с нарушением зрения	151
Бурова А. В. Психологическая подготовка спортсмена к соревновательной деятельности как способ достижения успешного результата	153
Былохова О. Б. Развитие логического мышления у младших школьников в процессе обучения математики	155
Вазизов Н. Н. Оздоровительный лыжный туризм как средство социальной адаптации детей с нарушениями в развитии	156
Васютина А. А. Методические основы формирования этнокультурной компетентности младших школьников в процессе ознакомления с хакасскими топонимическими легендами	158
Верещагина Е. В. Лингвометодические подходы к реализации технологии языкового «портфеля» младших школьников	160
Винокурова А. Направления и формы воспитания гражданской идентичности во внеурочной деятельности начальной школы	162
Возякова Ю. А. Формирование коммуникативных универсальных учебных действий у младших школьников посредством сказкотерапии	164
Воложанина Ю. А. Декоративные цветы в одежде как элемент творческого воображения девочек дошкольного возраста	165
Гладченко К. Н. Духовно – нравственное воспитание учащихся начальных классов в процессе изучения произведений устного народного творчества (сказок)	167
Граф Т. А. Тест как подготовительное средство в написании словарного и творческого диктантов	169
Грибова Ю. А. Изучение чувства страха перед публичными выступлениями у школьников старших классов в МБОУ «Белоярская СШ»	171
Данильченко В. С. Педагогический потенциал внеурочной деятельности в экологическом воспитании младших школьников с ОВЗ	173
Диденко К. Е. Помогают ли песни в изучении английского языка?	174
Донгак С. О. Внеурочная деятельность как часть образования в современных условиях	176
Доспан-оол Д. В. Представления студентов о браке	178
Заварзина К. А. Возможности технологии портфолио в формировании общих и профессиональных компетенций студентов педагогического колледжа	180
Заворохина Н. Е. Педагогические основы сотрудничества семьи и школы в воспитании положительного отношения к природе младших школьников	182
Иванова К. О. Творческие работы как фактор развития полноценного восприятия художественного произведения младшими школьниками	184
Ищенко Э. С. Свободный диктант как средство развития связной письменной речи младших школьников на уроках русского языка	186
Капитанова Р. В. Методика лечебной гимнастики в реабилитации детей с двигательными расстройствами	187
Катаева Т. О. Патриотическое воспитание младших школьников как условие формирования общей культуры гражданина	189
Коктоякова Е. Н., Савченко В. В. Использование национальных символов при изучении симметрии в начальной школе	191
Колпакова А. Н. Проблема религиозного терроризма в Казахстане: психологический аспект	192
Колчанова В. А. Соблюдение санитарно – гигиенических требований как условие сохранения работоспособности младшего школьника	193
Константинова К. Л. Использование загадки в формировании монологической речи у детей	

<i>предшкольного возраста</i>	195
Кудашова И. А. Проектная деятельность как средство достижения нового образовательного результата	197
Кыргыз Д. Х. Мультимедийные фильмы по мотивам тувинских сказок как средство духовно–нравственного воспитания дошкольников	197
Лашова Н. С. О роли математики в развитии логического мышления у младшего школьника	199
Левина С. В. Особенности сюжетно–ролевых игр мальчиков и девочек старшего дошкольного возраста	200
Леонтьева М. В. Интерактивная доска Smart Board как средство работы учителя начальных классов во внеурочной деятельности	202
Лисицкая Е.А. Освоение технологии выполнения эстампа во внеучебной деятельности студентов	203
Михайлова Е. А. Опрос на уроках языка как средство формирования предметной компетенции	205
Михаль Т. А. Ознакомление детей старшего дошкольного возраста с первоначальными астрономическими представлениями в ходе проектной деятельности	206
Монгуш Х. Х. Тувинские сказки как средство экологического воспитания детей дошкольного возраста	209
Мухамедярова С. В. Использование разнообразных методов обучения детей дошкольного возраста на занятиях по изобразительной деятельности	210
Некрасова Е. В. Лингвистические основы изучения лексики в курсе русского языка как условия формирования коммуникативной компетентности младших школьников	211
Немолочнов Е. В. Анализ мотивации участников проектной деятельности	213
Никифорова Е. О. Профилактика межличностных конфликтов младших школьников	215
Норылкова Г. Д. Проблемные задания как средство формирования интереса к математике у младших школьников	216
Ооржак Ш. О. Духовно–нравственное воспитание дошкольников в Республике Тыва	217
Орлова Д. О. Детский музыкальный фольклор как средство нравственно–эстетического воспитания младших школьников с умственной отсталостью	219
Осипова Н. В. Гендерные особенности формирования нравственной культуры у младших школьников	220
Сажнёва С. В. Творческие задания на уроках русского языка как средство формирования коммуникативной компетенции обучающихся начальных классов	221
Сат Б. Р. Развитие чувства ритма детей младшего школьного возраста средствами музыкально–дидактических игр	222
Сафонова С. Н. Лингвистические задачи как средство формирования познавательного интереса на уроках русского языка у младших школьников	224
Семенова Д. С. Формирование предметных результатов по литературному чтению в начальной школе посредством использования интерактивной доски Smart Board	225
Сиджаева З. К. О проблеме лидерства в педагогике	226
Сусоева Т. В. Игра на детских музыкальных инструментах на уроках музыки как способ развития чувства ритма у младших школьников	228
Терентьева Э., Армеева М. Влияние социальных сетей на современную молодежь	230
Тюлюш Х. Б. Особенности этнического самосознания детей 6 лет (на материале исследования русских и тувинский этнических групп)	231
Фролова Т. Н. Наглядность как средство развития произвольного внимания у первоклассников на уроках математики	233
Хамзина А. Б. Методика обучения прыжкам в длину с разбега школьников 6–х классов	235
Хулер–оол Ч. В. Восприятие мультфильма дошкольниками	237
Цыпленкова К. Методология формирования у младших школьников семейных ценностей	239
Черкасова В. В. Обучение учащихся приемам работы с учебными текстами на уроках русского языка	241
Чистякова Г. Использование кроссвордов на уроках истории как способ развития познавательного интереса	243
Шагивалиева Г. Ю. Этнографический лагерь как одна из современных форм краеведческой внешкольной работы с учащимися младшего школьного возраста	245
Шаимурина А. Возможности различных видов музыкальной деятельности в духовно – нравственном воспитании младших школьников	246
Шибяева П. Организация взаимодействия учащихся младших классов в процессе коллективной творческой деятельности	248
Шутова Л. Ю. Самооценка учащихся как средство формирования внутренней мотивации познавательной деятельности	249
РАЗДЕЛ VII. ПРАВО	
Байкалова А. В. Правовая основа формирования и расходования Фонда социального страхования Российской Федерации	252
Баранова Е. А. Понятие и значение страхового стажа в праве социального обеспечения	254
Бедина Е. А. Договор займа	255

<i>Гесс А. В.</i> Проблемы применения законодательства в сфере использования материнского (семейного) капитала на приобретение жилого помещения	257
<i>Князева К. В.</i> Социальная ипотека как способ решения жилищной проблемы (опыт регионов Сибири)	259
<i>Коробейникова А. А.</i> Меры социальной поддержки жертв политических репрессий	260
<i>Котельникова М. А.</i> Социальные лифты: проблемы и перспективы реализации через призму уголовно–исполнительной системы	262
<i>Лебедева Я. В.</i> Организация работы с личными делами в кадровой службе	264
<i>Луковенко Н. С.</i> Справочно–информационная система в деятельности заведующего производственной практикой Колледжа педагогического образования, информатики и права ФГБОУ ВПО «ХГУ им. Н. Ф. Катанова»	265
<i>Надеждина Т. А.</i> Ведение документации по охране труда	267
<i>Ракин Д. А.</i> Алиментные обязательства супругов (бывших супругов): сущность и способы освобождения от уплаты	269
<i>Салагаешева А. В.</i> Виды и характеристика договоров обязательного медицинского страхования в Российской Федерации	271
<i>Семенова К. С.</i> Проценты по заемному обязательству	273
<i>Ситников Е. С.</i> Защита прав потребителей по договору розничной купли–продажи	275
<i>Сычев А. А.</i> Правовое обеспечение социальной защиты населения Республики Хакасии	277
<i>Толоконникова О. А.</i> Место льгот и поощрений в системе правового регулирования	278
<i>Тупяков А. Н.</i> Конституционный контроль в Российской Федерации и его проблематика	281
<i>Филиппова А. Е.</i> Особенности правосознания детей, оставшихся без попечения родителей, в процессе реализации их прав	282
<i>Ясинская Н. Н.</i> Роль юридического образования в сфере спортивного права	284

РАЗДЕЛ VIII. ЭКОНОМИКА

<i>Арланов А. С.</i> Механизмы эффективного использования инвестиционных ресурсов на примере Самарской области	286
<i>Ахметов А. Р.</i> Организация работы службы занятости в Республике Хакасия	287
<i>Билак Е. С.</i> Организация работы с плановыми и отчетными документами	289
<i>Гнедова Н. И.</i> Влияние введения санкций в отношении России на ассортимент медикаментов иностранного производства	291
<i>Грунина С. И.</i> Управление инновационно–инвестиционными рисками	292
<i>Деменова П. С.</i> Основные направления профессиональной реализации выпускников специальности «Парикмахерское искусство»	293
<i>Десятников Е. Н.</i> Сравнительный анализ отношения к ведению бизнеса представителей предпринимательской среды дореволюционной и современной России	296
<i>Лесина И. А.</i> Перспективы развития российских курортов	398
<i>Медведева Е. А.</i> Анализ организации обслуживания на предприятии общественного питания (кафе «7 Lir» г. Саяногорск)	300
<i>Мельдер К. А., Смирнова К. А.</i> Проблемы формирования семейного бюджета в условия чрезвычайных ситуаций	302
<i>Павлов М. С.</i> Финансово–правовые основы деятельности Пенсионного фонда Российской Федерации	303
<i>Рулевская Е. П.</i> Маркетинговые исследования рынка общественного питания г. Абакана	305
<i>Савостин Д. А.</i> Государственная поддержка инновационной активности малого бизнеса	307
<i>Сидоренко А. Р.</i> Развитие религиозного и паломнического туризма в Республике Беларусь: сущностные аспекты	308
<i>Тастанов Н. С.</i> Маркетинговое исследование вторичного рынка автомобилей в Республике Хакасия	310
<i>Таитандинова Я. В.</i> Проблема бедности в современной экономике России	311
<i>Тюлинева И. В.</i> Выявление примеров использования Event–маркетинга для продвижения банковских услуг	313

РАЗДЕЛ IX. ПРОЕКТИРОВАНИЕ

<i>Антонова А. А.</i> Разработка проекта озеленения МБОУ СОШ № 3 г. Абакана	316
<i>Константинова А. Ю.</i> Техника «канзаши» как оригинальный способ декорирования детской одежды дошкольного возраста	317
<i>Савельева В. Н.</i> Использование техники узелкового плетения макраме при изготовлении современных моделей одежды	319
<i>Смирнова Н. Н.</i> Разработка проекта озеленения участка в парке «Победа» г. Абакан	320
<i>Сухарь С. А.</i> Анализ декоративных элементов и их применение в современной одежде для девочек	322

**ХАРАКТЕРИСТИКА ОСОБЕННОСТЕЙ ЭМОЦИОНАЛЬНО–ЭКСПРЕССИВНОЙ
ОКРАСКИ ТЕКСТОВ ДЕЛОВОЙ КОРРЕСПОНДЕНЦИИ (НА МАТЕРИАЛАХ НЕМЕЦКОГО
ЯЗЫКА)**

Р. В. Асочакова

Научный руководитель – С. Г. Попова

ГБПУ РХ «Хакасский колледж профессиональных технологий экономики и сервиса»

Актуальность работы обусловлена необходимостью поиска эффективных путей письменного делового общения, которые определяются рядом социолингвистических факторов, среди которых важную роль играет учет особенностей делового документа. Объект исследования – деловая корреспонденция. Предмет исследования – экспрессивная окраска писем деловой корреспонденции. Цель настоящего исследования состоит в выявлении особенностей текстов деловой переписки на наличие в них экспрессивной окраски.

Речевой сферой официально–делового стиля является административно–правовая действительность. Стиль разделяется на три подстиля: законодательный, дипломатический и административно–канцелярский. В частности, административно–канцелярский подстиль существует в двух формах: устной (деловая речь) и письменной (общеадминистративные документы), к которым относится и коммерческая корреспонденция. Это различные по структуре и содержанию тексты:

– документы общего характера: просьбы, заявления, жалобы, предложения, удостоверения, декларации;

– справочно–информационные документы: протоколы, доклады, докладные записки, отчеты, справки, автобиографии, а также организационно–распорядительные документы, к которым относятся инструкции, указания, решения, распоряжения.

С определенностью можно сказать, что центральным понятием официально–делового стиля является документ.

Главной особенностью служебного документа является точность и понятность (ясность). Текст делового письма должен быть точным, ясным и понятным, что обеспечивает однозначность его восприятия адресатом, исключает всякую двусмысленность, недомолвки. Служебный документ должен иметь, с одной стороны, предметную точность, с другой стороны коммуникативную точность, или точность содержания. Предметная точность изложения может быть достигнута при помощи использования монологического высказывания, устойчивых оборотов – языковых формул, исключением образных слов и выражений, использованием уточнений, дополнений, оговорок в виде вводных слов и оборотов, причастных оборотов. Другой важной характеристикой общения посредством документов является точная адресность документа. Это общая особенность официально–делового стиля речи, отличающая его от других стилей. Документ направляется по точному адресу, конкретному лицу или ряду лиц, в определенную организацию или учреждение.

Можно отметить неличный, а, следовательно, неэмоциональный характер делового общения. Общение несет личный характер в немногих жанрах (приказы, заявления, доклады). Нейтральный тон изложения документа – это норма официального делового общения. Управленческая информация – официальная по своему характеру, что свидетельствует о деловой основе взаимоотношений между адресантом и адресатом, подчеркивает их неличный характер, наличие определенной дистанции между ними. Именно это предусматривает формально–логический стиль изложения материала без эмоционально–экспрессивной или политической оценки ситуаций и фактов.

Однако деловые письма несколько отличаются от остальной управленческой документации именно тональностью повествования. Принято разделять деловые письма по их тональности на два вида: строго официальные письма и полуофициальные. Тон, в котором пишется письмо, зависит от многих факторов: от конкретной ситуации, излагаемой в письме, от занимаемой должности адресата и адресанта, от степени знакомства с адресатом и характера деловых отношений, от индивидуальной манеры пишущего и т. д. Различная тональность в деловом письме приводит к использованию различных в языковом плане формул речевого этикета. Например, при написании письма строго официального характера не должно быть фраз с излишней эмоциональностью: подобострастием или фамильярностью; грубостью или избыточной вежливостью. Подобные языковые конструкции затрудняют восприятие текста, лишают его необходимой строгости и официальности.

Анализ текстов деловых писем показывает, что для официально–делового стиля не характерна эмоционально–оценочная лексика, а также использование разговорных, просторечных, диалектных слов и фразеологических оборотов. Это не означает, что стиль изложения в официальном документе всегда должен быть только нейтральным. Стиль деловых документов сферы коммерции может нести на себе часто личностную окраску: при выражении просьбы, благодарности, предъявлении требований и так

далее. Однако, в любом случае, в деловой корреспонденции в первую очередь должны использоваться средства логической, а не эмоционально-экспрессивной оценки ситуации и фактов.

Степень эмоциональной окрашенности официально-деловых текстов определяется не столько спецификой функционального стиля, сколько конкретными условиями коммуникативно-речевого акта, особенно спецификой официального учреждения или официальной роли лиц, выступающих в качестве коммуникантов.

Эмоционально-экспрессивное содержание текстов официально-делового стиля является также основанием эстетической функции конкретно речевого жанра, которое с одной стороны выступает в своём прямом назначении оказать воздействие на получателя информацией, с другой решает задачи оптимизации практической функции высказывания.

Определенную эмоционально-экспрессивную окраску текстам деловой корреспонденции придает наличие имён прилагательных в текстах деловых писем. Как известно, имена прилагательные предназначены для определения качеств предметов и явлений, то есть служат для «украшения речи», если их избегать, то высказывания не потеряют своего смысла. Например, если убрать в следующем предложении имена прилагательные, то смысл останется тем же:

Ich werde Ihnen in den nächsten Tagen unseren interessanten Katalog schicken, der unser reichhaltiges Angebot an Frühjahrsmodellen zeigt.

Однако, результаты анализа деловых писем показывают наличие определенного количества имён прилагательных, которые служат, на наш взгляд, для выражения экспрессивности: *An dem Bausektor haben wir uns mit rationellen, kostengünstigen und pfiffigen Lösungen einen Namen gemacht.*

К стилистическим особенностям стиля деловой корреспонденции относится также интенсивное употребление аналитических глагольных соединений, которые придают идеографические и стилистические оттенки содержанию: *in Abzug bringen, zur Anwendung bringen, Bestätigung zukommen lassen, in Erfahrung bringen, In Kenntnis setzen.*

Стилистическую окрашенность несут на себе также клише и выражения, используемые в деловых письмах. Они подчеркивают неличный характер официально-делового стиля. Например, формы обращения в деловых письмах, когда не указывается имя получателя: „*Sehr geehrte Damen und Herren, ...*“, формы прощания „*Mit besten Grüßen*“ или формуляры деловых писем, различных справок, банковских счетов.

Стилистические нормы официально-делового стиля предполагает исключение экспрессивной лексики. Однако стиль деловых документов сферы коммерции часто несёт на себе личностную окраску, например, при выражении просьбы, благодарности, предъявлении требований и так далее. Но прежде всего используются средства логической, а не эмоционально-экспрессивной оценки ситуации и фактов.

© Асочакова Р. В., 2016

ПОРТРЕТ СЛОВА «БАНЯ»

А. А. Беккер, К. А. Зауэр

Научный руководитель – Н. Л. Чудаева, канд. пед. наук

ФГБОУ ВПО «Хакасский государственный университет им. Н. Ф. Катанова»,

Колледж педагогического образования, информатики и права

Цель работы: используя словари, научно-популярную литературу и др. источники, собрать разнообразную информацию об истории, значении, употреблении слова **баня** в русском языке, фольклоре и литературе.

Задачи:

1. Проанализировать дефиниции слова «баня» в основных толковых словарях русского языка.
2. Изучить употребление слова *баня* в русских фразеологизмах, пословицах и поговорках.
3. Проанализировать словообразовательное гнездо с исходным словом *баня*.
4. Рассмотреть особенности сочетаемости слова *баня*.
5. Описать некоторые особенности употребления слова *баня* в фольклоре и художественной литературе.

Данный исследовательский проект ориентирован на комплексное описание одного из ключевых понятий русской культуры.

Этапы работы над проектом

Этнографическая страница	Изучив литературу, описать значение данного предмета (понятия) в русской культуре
Лексикографическая страница	Сопоставить толкования данного слова в различных толковых словарях русского языка
Этимологическая страница	Собрать сведения о происхождении слова, обратившись к

	этимологическим словарям и справочникам
Словообразовательная страница	Используя словообразовательные словари, определить, какие новые слова образуются от изучаемого слова, какие ни имеют значения, к каким областям знания относятся
Фразеологическая страница	Обратится к фразеологическим словарям, сборникам пословиц и поговорок, чтобы найти выражения, включающие описываемое слово
Искусствоведческая страница	Рассказать о фольклорных, литературных произведениях, произведениях живописи или музыки, в которых важную роль играют образ рассматриваемого предмета

Этнографическая граница

В славянской традиции – *баня* (*мельня, мовня, мовь, влазня, байна*) была в обиходе у славян уже в V–VI в.в. Еще скифы, жившие на территории России, использовали горячую воду и пар. Лет 800–900 тому назад в городах России, Волжской Болгарии и на других европейских территориях уже строили каменные бани, сочетающие местные традиции с восточными. В 1090 году в Переславле по указанию епископа Ефрема, ставшего затем киевским митрополитом, была построена большая каменная баня. На месте города Буглар – столицы Волжской Болгарии – в IX–XIV веках обнаружены остатки пяти каменных бань. Но всё же основное население в этих краях пользовалось деревянными банями.

Баня в фольклоре

Человек рождается – как обойтись без жарко натопленной *бани*? Справляют свадьбу – молодые должны непременно пройти обряд очищения. Собираются в дальний путь – обязательно попариться перед дорогой. Большинство болезней лечили в бане. Считалось, что если больной и после бани не поднимается, то уже не поправится. Не миновали бани и когда провожали в самый последний путь. Именно поэтому баня считалась местом чистым и нечистым одновременно.

Баня играет важную роль в совершении различных семейных обрядов. Она всегда была неотъемлемой частью быта наших предков и средством от множества болезней, снятия порчи и других наваждений вредоносных сил. Баня выполняла не только свою непосредственную лечебно-гигиеническую функцию. В сознании крестьян она служила и для тесно взаимосвязанных утилитарных и обрядовых действий. Реальный взгляд на баню смешивался с чем-то сверхъестественным. В крестьянском быту баня выступала в роли языческого святилища, ведь без неё не обходились ни родинские, ни свадебные, ни похоронные, ни поминальные обряды.

Покровители *бань* в Греции считался Геркулес – символ силы, здоровья и мощи. Такое покровительство как бы гарантировало, что каждый, кто парится в бане, обязательно приобретет такую же силу, как у Геркулеса.

Лексикографическая страница

Слово *баня* мы рассмотрели в двух толковых словарях: в словаре С. И. Ожегова и В. Даля.

Например, мы находим в словаре В. Даля следующее понятие данного слова: *Баня* – баньки мыть чистить водою;

На Дону говор. *Банить бельё, банить полы, посуду*; вообще: *банить ноги, мыть, купать в теплой воде; банить коренную (т. е. соленую) рыбу, вымачивать и промывать*;

Банить пушку, чистить её внутри банком, меховою щеткою или шваброю; на одном конце банника щетка эта, на другом прибойник.

Баниться, в том же значении мыться; Баня, байня, байна паровая, русская баня, строение или покой, где моются и парятся, не просто в сухом тепле, а в пару. Поэтому важнейшая часть бани: каменная печь с булыжником (каменка) или с ядрами и чугуном боем (чугунка), или с колодой, в виде опрокинутого котла с приступками и подголовьем, на котором парятся, лавки вокруг стен, на которых моются; чаны с горячею и холодною водою или краны для этого стене; шайки (тазики) для мытья и оката, вехотки (мочало) для мылки, веники (дубовые или березовые). При порядочной бани есть передбанник, где раздеваются, отдыхают, запивают баню квасом.

Баня юж. И запад. Шар, мыльный пузырь (банька умал.), купол свод; круглая обвершка || баньки, глаза, шары, талы, буркалы; || Дутая стеклянная посуда, пузатый бутыль;|| банька, кольцо для прикрепления косы.

Это только малая часть толкования данного слова.

В толковом словаре С. И. Ожегова очень краткое описание слова:

Баня – специальное помещение, где моются, парятся. Задать баню кому-нибудь, (перен.: сильно разбранить кого-нибудь; Разг.)

Этимологическая страница

Баня – общеславянское заимствованное, из народной латыни, где *banea* (balnia – видоизменение *balneum* «баня, купальня» < «ванна» (отсюда слово бальнеология). Лат. *Balneum* – из греческого *Balnein*.

Литература: Этимологический словарь Фасмера.

Фразеологическая страница

Баня – *задавать баню кому–нибудь*. 1. Сильно ругать, бранить кого–либо, давать духу кому, задавать пару кому. «Эк, какую баню задал» Смотри, какой ты!» «Тут много было посулено Ноздрёву всяких нелегких и сильных желаний: попались даже и нехорошие слова» (Н. В. Гоголь, «Мертвые души»). «Бывало, задаст такую баню, и бумаги все по полу разбросает и раскричится» (А. И. Герцен, «Долг прежде всего»). 2. Жестоко побить, поколотить кого–либо. «Контактисты частенько вперед сговаривались, человек десятков, задать баню врагу» (В. Н. Никитин, «Многострадальные»).

Словообразовательная страница

Интересные наблюдения можно сделать, рассматривая слово на фоне однокоренных слов. Наглядно словообразовательные связи слова *баня* можно представить в виде словообразовательного гнезда. Словообразовательное гнездо – это все однокоренные слова, расположенные с учетом последовательности их образования.

Приведем фрагмент словообразовательного гнезда с исходным словом *баня* (по данным словообразовательного словаря русского языка Елынцева И. В.)

Баня→
Бань–ка
Бан–щиц–а
Бан–ник || *Веник*. См. *Банник*
Перед–бан–ник → *Передбаннич–ек*
Бан–н(ый)
Банн–о– прачечный см. *прачка*
Бан–и–ть || *банить* см. *банник* → *Банить–ся*
По–банить
Баня → *прачечная* см. *прачка*
Банник → *Щетка*. *Банник* СМ. *баня*
Вы–банить
Выбан–ива–ть
Пробан–ива–ть
Баня→–*прачечная*
Банн–о–прачечный

Данная работа представляет «портрет» (описание) полного слова «*баня*», которое мы часто слышим в своей речи. Она поможет носителям языка полно представить образ известного всем слова; учащимся начальных классов представится возможность на уроках словесности (русского языка, литературы) использовать знания, полученные из разных словарей русского языка; учителям будет полезно данное исследование при работе с учащимися.

© Беккер А. А., Зауэр К. А. , 2016

АНТИУТОПИЯ В МАЛЫХ ЖАНРАХ РУССКОЙ ЛИТЕРАТУРЫ XXI ВЕКА

Е. В. Бондарева

Научный руководитель – П. С. Летова

*ФГБОУ ВПО «Хакасский государственный университет им. Н. Ф. Катанова»,
Колледж педагогического образования, информатики и права*

Современные антиутопии разнятся между собою «и по панорамности воспроизводимых картин будущего, и по идеологическому заряду, и по художественному уровню, что позволяет критике одни произведения отнести к качественной или миддл–литературам, а другие отправить в зону масскульта» [1]. Действительно, за последнее десятилетие не только именитыми русскими писателями, но и журналистами, литературоведами написано множество рассказов–антиутопий различной тематики, поэтому среди данного жанра велика вероятность, в первую очередь, прочесть большое количество детищ массовой литературы.

Сатирическое обличение социальных проблем мирового масштаба – характерная черта постмодернистической антиутопии. Многие рассказы представляют собой политический памфлет, направленный против того или иного государственного строя. Например, рассказ философа и публициста, общественного деятеля, участника акций протеста в России, Михаила Харитоновна «Маленькая жизнь Стюарта Кельвина Забужко» (2003 г.).

Произведение представляет собой дневниковую запись неграмотного модифицированного ребенка, живущего в Западной Украине, мечтающего о карьере в Большой Европе – цивилизованном мире, где живут «золотые люди», называемые иначе «Золотым миллиардом». Украина пока имеет статус отсталой страны, поэтому ее гражданам жить на территории цивилизованной страны запрещено. Малыш расскажет о «москализме» на своей родине (ненависть ко всему русскому), о создании модифицированных людей, управлять сознанием и поведением которых можно с помощью специальной конфеты. «Когда все люди

будут Модифицированные, то Цивилизация сможет с помощью еды держать в порядке весь мир!» [2, с. 361]. Создав, казалось бы, антиутопию, Михаил гротескно описал реальный мир. Зомбированное телевидением и фастфудами население, снисходительный взгляд «золотого миллиарда» на «отсталую Россию», заискивание Украины перед западными властями. Парадоксально, но, написав рассказ в 2003 году, автор предсказал события на Украине, называемые «Евромайданом» 2013 года, приведшие к кровопролитной гражданской войне и вражеским настроениям по отношению к России, продолжающимися в настоящее время.

Яркой личностью современности является Дмитрий Быков – писатель, поэт, литературный критик, журналист, политический и общественный деятель, имеющий нестандартную точку зрения на исторические процессы прошлого и настоящего нашей страны. Антиутопические рассказы писателя – «Обходчик» и «Можарово», входящие в состав сборника «Прощай, кукушка» (2011 год). В рассказе «Обходчик» Дмитрий Быков представляет читателю Россию, для жителей которой традицией стал глобальный уход в зимнюю спячку. Сон охватывает все сословия: от бомжей до верховной власти. Постапокалиптическая Россия предстает в рассказе «Можарово» станцию, на которой обитают одичавшие люди-мутанты, брошенные на произвол судьбы глобальной урбанизацией страны, разорившей деревни. Рассказ в жанре ужасов обличает те самые национальные проекты, строящие светлое будущее на костях своих жертв. Очередной политический памфлет на российское общество. По словам писателя, «российская реальность отвратительна, сделать революцию очень хочется, но это решительно ни к чему не приведёт...» [3].

Владимир Семенович Маканин является автором антиутопий более художественной направленности, нежели публицистической. Советский и русский писатель, издал в 2011 году сборник под названием «Антиутопия», включающий 6 произведений. Большая их часть написана в 90-х годах, а в начале двухтысячных – повесть «Однодневная война», повествующая о ядерном конфликте между США и Россией. В чужих конфликтах виноватой остается Россия. Желая наказать страну, Запад атакует. Россия атакует ответно, но никто не ожидает от нее такой мощи. Получившие импичмент оба президента – русский и американский, живут под конвоем, а рядом лишь любимая собака.

Писатель-фантаст, поэт и юморист Леонид Каганов в рассказе «Далекая гейпарадуга» (2012 г.) обращается к сути бредовых утопичных идей в обществе. На уроке физики молодая учительница, рассказывая о свойствах магнита, показывает, как разноименные его полюса соединяются, а одноименные отталкиваются. Слова педагога воспринимаются заучем, как преподавание нетерпимости к однополым бракам – начинается скандал. Для решения проблемы к делу привлекают академика, который объясняет, что гомополусные стороны магнитов смогут соединиться только за Горизонтом событий внутри Черной дыры. Для ее возникновения необходимо переоборудование Новосибирского коллайдера на сумму 4 млрд. долларов. Идея превыше конца света, поэтому президент выделяет средства на создание черной дыры на планете. Данный рассказ – «смех сквозь слезы» над манерой человечества отстаивать бредовые идеи, стремлением идти против природы: клонирование, вредоносная селекция, генномодифицированные продукты и др.

Юная писательница Анна Старобинец в 2013 году пишет рассказ о трансгуманном обществе – «Злачные пажити». Стремясь победить смерть, люди переселяются в чужие, оцифрованные (очищенные от воспоминаний предыдущего владельца) тела. Происходит обесценивание понятия человеческой личности и души. В обществе беспредел: людей казнят без причины или похищают, чтобы добыть тело. Писательница все же верит в бессмертие духа: один из героев постоянно слышит отголоски чужой души в своем теле. Однако в этом нет никакой надежды на спасение человечества.

Литературный критик Л. Данилкин, ежегодно обозревая русскую литературу, отмечал одержимость антиутопических произведений современности идеями государства и диктатуры. Большая часть произведений, действительно, обращена к политическим вопросам. Писатели так же размышляют о проблемах войны, абсурдных и противоречивых идеях в жизни общества, человеческой нравственности и души. Отличие антиутопии 21 века от антиутопии прошлого столетия точно определил Сергей Чупринин: «антиутопии лишь укрупняют и зачастую доводят до сатирического гротеска те явления и тенденции, что уже присутствуют в нашей действительности» [1]. Антиутопия теперь описывает реальные явления общества в преувеличенной, гротескной форме, которая, тем не менее, предупреждает человечество о том, чего нельзя допустить.

Библиографический список

1. Чупринин С. И. *Русская литература сегодня. Жизнь по понятиям.* – М.: Время, 2007. – 564 с.
2. Харитонов М. Ю. *Сочинения в 2 томах.* – СПб.: Издательство «Владимир Даль», – 2010. – 232 с.
3. Быков Д. Л. *Два Ленина // Профиль.* – 2013. Интернет-публикация.

ПОРТРЕТ СОВРЕМЕННОГО ЧИТАТЕЛЯ – СТУДЕНТА «ХАКАССКОГО КОЛЛЕДЖА ПРОФЕССИОНАЛЬНЫХ ТЕХНОЛОГИЙ, ЭКОНОМИКИ И СЕРВИСА»

Ю. А. Воложанина, А. Ю. Контанисова, С. А. Сухарь

Научный руководитель – Н. Ю. Кравченко

ГБПОУ РХ «Хакасский колледж профессиональных технологий, экономики и сервиса»

Проблемам чтения, читателей и продвижения книжной культуры в современной научной литературе уделяется много внимания. Им посвящены как крупные исследования [1, 2], так и статьи по частным вопросам, в том числе исследовании конкретных читателей, подобные нашей работе. Так, Центр чтения Российской национальной библиотеки имеет многолетнюю традицию проведения международных и всероссийских конференций, результатом которых являются сборники, включающие как собственно материалы конференций, так и ряд статей других специалистов, рассматривающих современные проблемы чтения и читателя с позиций разных наук: библиотековедения, филологии, социологии, психологии, педагогики, культурологии [4]. Популярность таких конференций среди специалистов из разных регионов России и зарубежных исследователей свидетельствует об актуальности темы исследования. Снижение читательского интереса у студентов отмечают и преподаватели нашего колледжа, этим определяется актуальность нашего исследования.

Объектом исследования являются студенты ХКПТЭС.

Предметом – литературные предпочтения студентов ХКПТЭС.

Цель нашего исследования – выявить литературные предпочтения студентов ХКПТЭС, их представление о хорошем читателе и попытаться составить портрет современного читателя.

В ходе исследования мы решали следующие задачи: 1) провести опрос студентов, 2) обработать полученный материал, 3) сравнить полученные нами результаты с результатами и комментариями В. В. Набокова по подобному опросу, 4) сформулировать выводы и представить результаты исследования.

Мы опросили 122 студента пяти академических групп. Для заполнения им были предложены две карточки. Первая содержала вопросы о литературных предпочтениях студента: о любимом писателе, произведении, жанре; предпочитаемой форме книги (бумажная, электронная, аудио); об отношении к экранизации произведений литературы; сколько, что и для чего читают вообще.

Вторая карточка представляла собой материал для характеристики хорошего читателя в понимании студента. Необходимо было из десяти пунктов выбрать четыре, на их взгляд, основных качества.

В результате проведенной работы мы можем представить портрет современного читателя из числа студентов нашего колледжа.

Наибольший интерес у опрошенных вызывает русская литература. Только русскую литературу предпочитают 50 человек, а 68 студентов из 122 в равной степени интересуются и русской, и зарубежной литературой. И только четверо из общего числа опрошенных больше любят зарубежную литературу.

Внимание обучающихся ХКПТЭС привлекают и любовные, и исторические романы, и детективы, но особой популярностью пользуется фантастика. Скорее всего, это объясняется молодым возрастом, стремлением к открытию новых горизонтов, желанием окунуться в другую реальность, почувствовать себя частью нового, сказочного мира.

Несмотря на стремительное распространение новых технологий, и в связи с этим появления новых форм книг, 70 % студентов не за что не променяют бумажную книгу на электронную или на аудиокнигу. По их мнению, бумажная книга имеет свой неповторимый запах, приятный шелест страниц при перелистывании, создает особую атмосферу погружения в произведение. А 23,5 % респондентов объясняют свой выбор электронной книги доступностью любого электронного текста в сети Интернет, быстрым поиском, не требующим выхода из дома. 8 человек (6,5 %) свою любовь к аудиокнигам объясняют отсутствием времени на чтение, а аудиокниги удобны тем, что дают возможность слушать произведения даже в транспорте по дороге в колледж или из него.

Читают не только произведения, заданные преподавателем, большинство (82 %) читают для души, из-за собственного интереса, молодые люди признают, что это необходимо для развития их речи, памяти, грамотности, расширения кругозора, но бывает, что читают так, для «промотки времени». К сожалению, читают мало, как правило, менее 10 произведений в год.

Огромная популярность кино отразилась и на экранизациях литературных произведений. 74 % опрошенных предпочтут экранизацию произведения прочтению текста. Основные доводы студентов: занимает меньше времени, проще воспринимается. На наш взгляд, это из-за плохо развитого воображения, неспособности видеть и понимать скрытый подтекст. Как писал В. В. Набоков: «...на знакомство с книгой необходимо потратить время. У нас нет физического органа (такого, каким в случае с живописью является глаз), который мог бы разом вобрать в себя целое, а затем заниматься подробностями. Но при втором, третьем, четвертом чтении мы в каком-то смысле общаемся с книгой так же, как с картиной» [3, с. 26].

Из полученных нами в результате опроса по вторым карточкам данных мы составили портрет хорошего современного читателя, т. е. определили четыре главных, по мнению молодежи, качества, присущих хорошему читателю в наше время. Он должен обладать хорошим воображением,

художественным чувством, хорошей памятью и уметь отождествлять себя с героем или героиней произведения.

Такой же небольшой опрос в свое время провел В. В. Набоков среди студентов одного колледжа, в котором ему довелось читать лекции. «Я предложил десять определений читателя; студенты должны были выбрать четыре, каковой набор, по их мнению, обеспечит хорошего читателя» [3. с. 25].

Хороший читатель, по мнению самого В. В. Набокова, – тот, кто располагает воображением, памятью, богатым словарем и некоторым художественным вкусом. Его студенты же в качестве ключевых характеристик хорошего читателя отметили отождествление себя с героем, предпочтение произведения с действием и диалогом, сосредоточенность на социально-экономическом и историческом аспектах. А представления наших студентов о том, каким должен быть хороший читатель, практически полностью, за исключением одного качества (наличия художественного вкуса), совпадают с представлением В. В. Набокова.

Хороший читатель, к сожалению, сейчас редкость, но всё не так уж и плохо, как некоторые считают. Он располагает воображением, памятью, богатым словарем и во время чтения отождествляет себя с героем произведения. В ответах студентов на вопросы о любимом писателе и произведении на первых строчках рейтинга фигурируют названия и имена, не так давно ими изученные в школе. Однако если их отбросить, то станут явными произведения действительно любимые и оставившие след в душе, хоть и не столь популярные, зато у каждого свои.

В завершении нашего исследования мы пришли к выводу, что критика читательской активности молодежи полностью оправдана: читают очень мало. А учитывая то, что абсолютное большинство респондентов заявляют, что читают они из-за собственного интереса, делаем вывод, что интерес этот крайне низкий. По ответам на опросник В. В. Набокова видно, нашим читателям сейчас не достает и художественного вкуса, отсюда и распространяющаяся нелюбовь к классическому искусству. Значит необходимо прививать любовь к литературе и развивать художественный вкус, а в этом юным читателям могут помочь преподаватели, родители, друзья и, безусловно, сами книги.

Библиографический список

1. Есина Т. А. *Социальное портретирование как метод изучения читателей библиотек: диссертация кандидата педагогических наук.* – Москва, 2010. – 241 с.
2. Мелентьева Ю. П. *О чтении (Размышления о теоретических аспектах чтения).* – М.: Издательство «Канон+», 2015. – 184 с.
3. Набоков В. В. *Лекции по зарубежной литературе / Пер. с англ. под ред. Харитонова В.А.; предисловие к русскому изданию Битова А. Г.* – М.: Издательство Независимая газета, 1998. – 512 с.
4. *Современный читатель: взгляд специалистов книжной культуры: сб. статей / Рос. нац. б-ка, сост.: А. С. Степанова, В. В. Ялышева.* – СПб, 2011. – 192 с.

© Воложанина Ю. А., Контанистова А. Ю., Сухарь С. А., 2016

К ВОПРОСУ О СООТНОШЕНИИ ПОНЯТИЙ «СДВИГ», «КАЛАМБУРНАЯ РИФМА» И «СОСТАВНАЯ РИФМА» В СТИЛИСТИКЕ

О. А. Вольф

*Научный руководитель – И. В. Пекарская, докт. филол. наук, профессор
ФГБОУ ВПО «Хакасский государственный университет им. Н. Ф. Катанова»
Институт филологии и межкультурной коммуникации*

В настоящее время нет единой, общепризнанной системы элокутивных средств, и в связи с этим в некоторых случаях нет, соответственно, и устоявшейся стилистической терминологии. Поэтому соотношение и разграничение многих стилистических понятий до сих пор является актуальной проблемой в лингвистике. В данной статье мы рассмотрим соотношение таких стилистических понятий, как «сдвиг», «каламбурная рифма» и «составная рифма».

Известный футурист А. Е. Крученых говорил о теориях «фактуры» и «сдвига» в своей книге «Сдвигология русского стиха». Звуковым сдвигом он называл «слияние двух звуков (фонем), или двух слов как звуковых единиц, в одно звуковое пятно», и приводил примеры:

И шаг (ишак) твой землю тяготил...

(В. Брюсов) [2, с. 5].

В данном примере стоящие рядом слова при произнесении сливаются в одно, полностью изменяя лексическое значение фразы, что приводит к созданию комического эффекта там, где автор к этому вовсе не стремился. Далее А. Е. Крученых замечает, что «составных рифм (вернее сказать – сдвиговых) бесконечное множество у всех современных поэтов...» и приводит, например, следующие строки:

Недели вышли навстречу

Похоронными клячами в перьях

Вьюг. От этой встречи
Не отчужаюсь **теперь я**.
(Н. Бенар) [2, с. 13].

Данный пример наглядно демонстрирует, что автор называет составной рифму, которая построена на явлении сдвига.

А. П. Квятковский в своем «Поэтическом словаре» определяет сдвиг как «акустико–фонетическое явление в художественной речи, преимущественно в стихе, когда конец одного слова и начало следующего за ним или два стоящих рядом коротких слова образуют как бы новое слово, изменяющее смысл фразы; происходит лексическая деформация фразы» [1, с. 254]. Автор приводит пример:

Слыхали *ль вы* (львы) за рощей глас ночной
Певца любви, певца своей печали?
(А. Пушкин).

В данном случае два слова при произнесении фразы сливаются в одно (*ль вы – львы*), при этом значение фразы изменяется. Лексическая деформация в этих и других примерах, приведенных в статье «Сдвиг», происходит вследствие авторской глухоты, а не намеренного использования, в связи с чем становится понятно, что автор определяет сдвиг не как стилистическое средство, а как ошибку, недочет.

Каламбурные рифмы А. П. Квятковский определяет как «рифмы, построенные на омонимических словах или на сочетаниях, представляющих игру слов». Автор приводит примеры, в которых прагматический эффект достигается с помощью явления, имеющего тот же механизм построения, что и сдвиг. Ср.:

Даже к финским *скалам бурым*
Обращаюсь с *каламбуром*.
(Д. Минаев) [1, с. 129].

Несмотря на то, что каламбурная рифма определяется автором через омонимические слова, примеров с обыгрыванием в рифме двух слов–омонимов (а также омофонов, омоформ или омографов) в данной статье не приводится; все иллюстрации построены только на сочетаниях слов, которые при совместном употреблении дают эффект полного или частичного созвучия с другой группой слов.

Составной рифмой А. П. Квятковский называет рифму, составленную «из двух или трех слов», и приводит пример из творчества В. Маяковского:

Дети,
 чего испугались крови?
Отмойте
 папе
 от крѳви щекѳ!
Строить лёгочь
 небесных кровельь
папе,
 небесному кровельщику [1, с. 277].

Здесь же автор замечает, что комизм каламбурной рифмы «заключается в точности составной рифмы» [1, с. 277]. Очевидно, что А. П. Квятковский определяет каламбурную рифму как разновидность составной и относит к ней только случаи, когда рифма создается путем сдвига.

В «Литературном энциклопедическом словаре» термина «сдвиг» нет. В словарной статье «Каламбур» говорится о том, что это «игра слов, использование многозначности (полисемии), *омонимии* или *звукового сходства слов* с целью достижения комического эффекта» (курсив наш – О. В.) [3, с. 145], однако ни в приводимой классификации по способу образования каламбуров, ни в примерах явление сдвига не фиксируется. Лишь в словарной статье «Рифма» вскользь упоминается, что «по лексическим и грамматическим признакам» выделяются составные рифмы [3, с. 357]. Единственный приведенный пример такой рифмы («*где вы – девы*») характеризуется как раз наличием сдвига; вероятно, авторы словаря отождествляют эти понятия.

И. В. Пекарская характеризует сдвиг как «фонетическую или текстовую фигуру, построенную по принципу контаминации способом синкретизма, когда 1) конец одного слова и начало следующего за ним слова или два стоящих рядом коротких слова образуют как бы новое слово, изменяющее смысл фразы, а также 2) перераспределение морфемного состава в рамках словосочетания или предложения, вследствие чего происходит семантическая деформация фразы, вызывающая прагматический эффект» [5, с. 117]. Автор замечает, что «сдвиги служат ярким материалом для создания каламбуров» [5, с. 115], что позволяет сделать вывод о том, что автор считает сдвиг–фигуру одним из способов образования каламбура.

В целом соглашаясь с определением сдвига Пекарской И. В., считаем необходимым скорректировать его и внести следующие поправки:

1. Сдвиг строится не только по принципу контаминации, но и одновременно – по принципу алогизма.

2. При образовании сдвига может использоваться более двух слов, поэтому мы считаем целесообразным при определении сдвига–фигуры говорить о морфемном перераспределении нескольких стоящих рядом слов или их частей. Ср.:

Одна кобра, добрая,
Пощадила, однако, брадобрея.
(Л. Кац. <http://www.iqfun.ru/articles/koroli-rifmy.shtml>).

Таким образом, **сдвигом** называем фонетическую или текстовую фигуру, построенную по принципам контаминации и алогизма, представляющую собой перераспределение морфемного состава двух или более стоящих рядом слов (или их частей) в рамках словосочетания, предложения или даже целого текста, вследствие чего происходит семантическая деформация фразы, вызывающая прагматический эффект.

Характеризуя составную рифму, «один из рифмантов которой представлен не менее чем двумя словами», В. П. Москвин явление сдвига не упоминает, хотя два из трех приведенных им примера построены именно таким образом: «В год за три щелчка тебе **по лбу**, Есть же мне давай вареную **полбу** (А. С. Пушкин), <...> к скалам **бурым** – с **каламбуром** (Д. Минаев)» [4, с. 719]. Автор определяет каламбурную и составную рифмы как разновидности омонимической, а также отмечает, что «каламбурный характер нередко имеют составные рифмы» [4, с. 304].

Таким образом, сдвиг как стилистическое средство в поэтической речи используется для создания рифм. В том случае, если в результате достигается комический эффект, то мы имеем дело с каламбурной рифмой. При употреблении сдвига как способа создания составной рифмы комического эффекта не возникает. Ср.:

Веснушкам нету *сноса*,
Не исчезают с *носа*
(Д. Шибаев).
Лишь тот блаженства знал,
Кто страстью сердце *нежил*,
А кто не знал любви,
Тот всё равно, что *не жил*.
(Ж. Мольер, пер. Н. М. Любимова).

По справедливому замечанию В. П. Москвина, составная и каламбурная рифмы являются разновидностями омонимической. Сдвиг–фигуру мы встречаем в тех случаях, когда каламбурная рифма является одновременно составной.

Библиографический список

1. Квятковский А. П. *Поэтический словарь* / науч. ред. И. Роднянская.. – М.: Сов. Энцикл., 1966. – 376 с.
2. Крученых А. Е. *Сдвигология русского стиха*. – М.: Тип. ЦИТ, 1922. – 46 с. URL: <http://www.bibliophika.ru/book.php?book=3537> (дата обращения 23.02.2016).
3. *Литературный энциклопедический словарь* / Под общ. ред. В. М. Кожевникова, П. А. Николаева. – М.: Сов. энциклопедия, 1987. – 752 с.
4. Москвин В. П. *Выразительные средства современной русской речи. Тропы и фигуры. Терминологический словарь*. – Ростов н/Д: Феникс, 2007. – 940 с.
5. Пекарская И. В. *Контаминация в контексте проблемы системности стилистических ресурсов русского языка. Часть 2*. – Абакан: Издательство ХГУ им. Н.Ф. Катанова, 2000. – 344 с.

© Вольф О. А., 2016

К ВОПРОСУ О ПЕРЕВОДЧЕСКИХ ТРАНСФОРМАЦИЯХ

Д. С. Григорьев

*Научный руководитель – И. А. Пантелева, д. филос. н., профессор
Новосибирский военный институт внутренних войск
имени генерала армии И. К. Яковлева МВД России*

В наше время значение перевода с каждым днем значительно возрастает. Активный процесс всестороннего использования информации с целью воздействия на массовое сознание при помощи средств массовой информации выдвигает свои требования: необходимость в квалифицированных переводчиках.

Если недавно переводческая деятельность проводилась исключительно с целью осуществления перевода художественной литературы, то в наше время стали востребованными переводы работ специальной направленности: политика, экономика, наука и техника, юриспруденция и др.

Не секрет, что каждый язык отличается друг от друга. Именно этот факт становится наглядным во время перевода, или говоря другим языком «декодировки» одной информации на одном языке средствами другого языка. Именно переводческие трансформации осуществляют переход от языковых единиц оригинала к единицам перевода.

Насчитывают много лингвистических теорий, посвященных классификациям переводческих трансформаций. Любую из этих классификаций можно взять за основу при работе над переводом.

Работ, посвященных рассмотрению и анализу переводческих трансформаций иностранных текстов как повседневной, так и специализированной направленностей достаточно. Но исследований, посвященных именно применению теорий переводческих трансформаций во время перевода специализированных, политически ориентированных текстов не так много. В этом контексте данная работа с опорой на анализ именно политической статьи набирает свою непрерываемую научную ценность и актуальность.

Перевод политически ориентированных текстов является фактом языковой и литературной деятельности. При этом переводе невозможны отклонения от смысловой точности, для сохранения смысла текста при переводе. Очень часто для этого переводчику приходится прибегать к использованию трансформаций, а уместное их использование является основной задачей при работе над текстом перевода.

Благодаря применению переводческих трансформаций переводчик производит переход от единиц оригинала к единицам перевода. Если рассмотреть это понятие в более широком диапазоне, то можно сказать, что переводческие трансформации сводятся к замене при переводе одной формы на другую, которая является превращением, то есть это операции по перевыражению смысла.

Переводческая трансформация – это перефразирование, которое относится к особому межъязыковому виду. Если мы будем сравнивать исходный текст и его перевод, то мы увидим, что некоторые части оригинала переведены дословно, а другие сильно отличаются от текста оригинала. Зачастую можно обнаружить отрезки, в которых текст перевода не имеет ничего общего с оригиналом. Это является ярким примером использования переводческих модификаций.

Например,

1. Taking part in the discussion with the President will be the new Secretary of State, the Defence Secretary and the special assistant to the President for National Security Affairs.	В совещании с президентом будут принимать участие новый государственный секретарь, министр обороны и специальный помощник президента по вопросам национальной безопасности.
2. The New Zealand earthquake was followed by tremors lasting an hour.	За землетрясением в Новой Зеландии последовали подземные толчки, которые продолжались час.

Какие виды переводческих трансформаций используются при переводе художественных произведений? Итак, переводческие трансформации подразделяются на:

- Стилистические трансформации.
- Морфологические трансформации.
- Синтаксические трансформации.
- Семантические трансформации.
- Лексические трансформации.
- Грамматические трансформации [1–4].

Вот некоторые примеры таких трансформаций.

Many statements, mentioned in almost every study of emotional regulation, bear no resemblance to what was really meant by the originators.	Они (многие утверждения, упоминаемые практически во всех работах, посвященные эмоциональной саморегуляции) фактически противоречат исходным представлениям авторов.
North Carolina was thrown back into the lap of its former masters in 1870, when the President refused to send Federal troops to suppress the K. K. K.	Северная Каролина была отдана на откуп прежним хозяевам в 1870 году, когда президент отказался послать туда федеральные войска для подавления мятежа куклуксклановцев.

Следует отметить, что чаще всего в ходе переводческой деятельности используются трансформации смешанного типа.

В заключение скажем, что существует большое количество классификаций переводческих трансформаций. Самыми известными из них являются классификации, предложенные такими известными лингвистами как Л. С. Бархударовым, В. Н. Комиссаровым. Любую из этих трех классификаций можно взять за основу при работе над переводом художественных произведений [2–3].

Библиографический список

1. Виноградов В. С. Введение в переводоведение (общие и лексические вопросы). – М.: Издательство института общего среднего образования РАО, 2001. – 222 с.

2. Бархударов Л. С. *Язык и перевод: Вопросы общей и частной теории перевода.* – 1975. – 240 с.
3. Комиссаров В. Н. *Современное переводоведение.* – М.: ЭТС, 2000. – 192 с.
4. Комиссаров В. Н. *Общая теория перевода.* – М.: ЧеРо, 1999. – 136 с.

© Григорьев Д. С., 2016

ЭФФЕКТИВНАЯ И НЕЭФФЕКТИВНАЯ РЕЧЬ: НА МАТЕРИАЛЕ СОВРЕМЕННОЙ РЕКЛАМЫ

Е. С. Грищева

*Научный руководитель – И. В. Пекарская, доктор филол. наук, профессор
Хакасский государственный университет им. Н. Ф. Катанова*

Как известно, любая речь является эффективной, если она достигает цели – проинформировать собеседника, убедить, развлечь, побудить к действию и проч.; если коммуникативные намерения адресанта и адресата совпадают. Соответственно, речь не эффективна, если не соответствует названному условию: если цель и результат речи не совпадают.

Актуальность темы исследования обусловлена, прежде всего, тем, что в современном мире реклама окружает нас практически повсюду: она фиксируется в газетах, журналах, на телевидении, в сети Интернет, на радио, на улицах городов, в транспорте и в помещениях, что делает ее объектом изучения многих областей: социологии, психологии, юриспруденции, экономики, лингвистики и др. Каждая из названных областей рассматривает рекламу под своим углом зрения: как средство воздействия на аудиторию, продвижения товара на рынок, с точки зрения юридических норм и правил, языковых норм и принципов создания рекламного текста.

Главное качество, которым должна обладать любая реклама, – эффективность, достигается за счет множества факторов. Одним из важнейших средств создания успешной рекламы является грамотное построение и функционирование рекламного сообщения. Привлекательность рекламы для целевой аудитории во многом определяется тем, насколько удачно сконструирован рекламный текст.

Цель публикации – рассмотреть отдельные языковые средства создания эффективной и неэффективной рекламы на материале рекламных сообщений, извлечённых, главным образом, из сети Интернет.

На сегодняшний день существует множество определений понятия «реклама». Так, в федеральном законе о рекламе она трактуется как «информация, распространяемая любым способом, в любой форме и с использованием любых средств, адресованная неопределённому кругу лиц и направленная на привлечение внимания к объекту рекламирования, формирование или поддержание интереса к нему и его продвижение на рынке» [2].

Реклама имеет определенные признаки: это всегда оплаченная информация, заказчик которой четко установлен, она неперсонифицирована, то есть направлена на массового адресата, опосредована (передается при помощи специальных носителей рекламной информации), носит увещательный характер.

Рекламное сообщение (рекламный текст, реклама) является *поликодовым* – созданным при помощи различных знаковых систем (вербальных и невербальных), то есть оно включает в себя не только словесные, но и аудиовизуальные средства. Эти средства в совокупности и реализуют рекламную идею, создавая образ рекламируемого объекта.

Вербальная часть рекламного сообщения включает в себя следующие элементы: 1) рекламное имя – название рекламируемого продукта (товара, услуги, организации, лица); 2) зачин (заголовок) – фраза, начинающая рекламный текст; 3) ОПТ (основной рекламный текст), в котором содержится рекламная информация и (или) аргументация в пользу товара; 4) слоган – специально придуманная ёмкая фраза, девиз рекламного сообщения. Это самый важный компонент рекламы; 5) эхо-фраза – фраза, заканчивающая рекламный текст. Часто роль эхо-фразы выполняет слоган, занимая финальную позицию в рекламном тексте.

Каждый из элементов рекламного текста должен отвечать определённым требованиям. Так, рекламное имя должно быть, прежде всего, удобопроизносимым. Хорошо: *Растушка, Золотой дом, ХГУ им. Н. Ф. Катанова*. Плохо: *ЗАРУБЕЖСПЕЦРЕСТАВРАЦИЯ; МОСГОРПЛОДОВООЩТОРГ; ИНТЕРХИМПРОМООКСОСИНТЕЗ*. Оно должно иметь смысловые ассоциации с объектом, который рекламирует. Примеры имен, содержащих смысловые ассоциации: *МАСТЕР-СТРОЙ (строительство); ДОН ТОМАТО (кетчуп), МОЛОДИЛЬНОЕ ЯБЛОКО (косметический салон)*. Примеры имен, не содержащих смысловые ассоциации: *НАЛАДЧИК (продажа круп: геркулес и горох); УТРЕННЯЯ РОСА (чай); ЯРОСЛАВНА (сантехника); БРАТАН (мороженое); ВОЛОСОВИК (масло, творог)*. Рекламное имя не должно вызывать ложных ассоциаций. Если фирма называется *ФАРМЭКС*, а занимается не фармацевтикой, а продажей офисной мебели, то ее имя носит ложные ожидания – оно как бы обманывает нас. Примеры имен, носящих ложные ожидания: *ВАЛИДА (нет, не аптека для*

сердечников, а турфирма); МЕДИКОМ (канцтовары); АСЕПТИК (нет, это не лекарство, а томатная паста)[1].

С учётом названных требований рассмотрим наш языковой материал. *ЛяФам* – живое мороженое из живого молока. Рекламное имя «ЛяФам» является неудачным для наименования мороженого, поскольку несёт ложные ассоциации: известно, что *ляфам* в переводе с французского означает «женщина». *Центр релаксации и досуга «Мумия»: сауна, солярий, массаж, бассейн* (мумия – это мертвое тело, забальзамированное специальным способом). Данное рекламное имя также является неудачным для «продажи» названного объекта, оно несёт ложные ассоциации. Примеры неудачных рекламных имен: *Такси Черепаха: быстро и недорого. Кафе семейного отдыха Сирота.*

Слоган – самая сильная часть рекламного сообщения: он во многом определяет запоминаемость рекламы, формирует ее узнаваемость. Примеры неудачных слоганов: *«Если крут – тебе по зубам». Открытый чемпионат России по креативу.* Слоган несёт двусмысленность: фразеологизм «быть по зубам» означает «быть по силам», в то же время очевиден второй смысл: если ты крут, можешь получить по зубам, чтобы не выделяться. *Мы поколение ИНТЕРНЕТА – в сети с утра и до утра. Мы никогда не повзрослеем. УРА!* (РусВоронеж). Данный слоган не несёт определённой смысловой нагрузки: не понятно, что он продаёт. *Отправляем по миру!* (турфирма «Магеллан»). Слоган содержит явный негативный подтекст, отсылая к известному фразеологизму *пустить по миру* – разорить, сделать нищим. Неудачно созданные слоганы часто непонятны целевой аудитории. *Tetris. Мы открылись, теперь нашим конкурентам есть чем заняться... Я щип по имени Ульяна. Возьми! Здесь может быть твоя реклама. Он как я, только банк (банк Траст).*

В ОРТ рекламы достаточно частотны орфографические и пунктуационные ошибки, что свидетельствует о низком уровне грамотности копирайтеров: *пицца с ветчиной»; календари перикедные. Распродажа. А ты, пробовал, рататуй?* (запятая между подлежащим и сказуемым является грубейшей ошибкой). Кроме того, нередко можно встретить нарушения лексической нормы (правил употребления слов и фразеологизмов в соответствии с их значениями). *Погрузитесь в 3 D. Оденьте очки...* (смешение паронимов *одеть – надеть*). *Доставка пицц на дом и на вынос* (нарушение лексической сочетаемости: доставка на вынос не возможна). *Panasonic. Фен, который не сушит* (смешение многозначных слов: не сушит – не поглощает влагу; не пересушивает волосы). *Юбка для школьницы с запахом* (смешение омонимов). *Аптечный пункт аптеки «Аптекарь»* (тавтология).

Зачастую в рекламном тексте нарушен порядок слов в предложении, что ведет к двусмысленности: *Одежда для беременных российских производителей. Булка Любава с изюмом. Посещение цирка с животными строго запрещено. Мы переехали ЭЛЕКТРИКА. Ул. Демакова, 1.*

Грамотно построенные рекламные сообщения привлекают внимание, запоминаются, создают позитивный образ объекта. В настоящее время очень популярна графикация (термин В. П. Изотова) как способ привлечения внимания к объекту рекламирования через использование графических средств. *ЗВЕРБОЙ. Оружейный салон.* Первая в слове графема «О» изображена в форме мишени. *ЕВРОИНТИМ. Магазин для взрослых.* Вместо буквы «О» в названии обозначены знаки ♀♂, как бы накладывающиеся друг на друга, при этом визуально они не только воспринимаются как символы, заменяющие графему и одновременно обозначающие мужское и женское начало, но и как два лежащих рядом кольца, что в свою очередь, является символом некоего союза двух людей. *Бесплатный Межг[☀]_☀[☀]_☀[☀]_☀род после 2-ой минуты внутри сети Билайн* (реклама). Графема «о» изображена в форме подсолнуха, при этом количество символов – четыре – актуализирует длительность междугородного разговора за счет долгого звука «о», кроме того, цветовая гамма подсолнуха – желтый и черный цвета – актуализирует символику Билайна.

В рекламном тексте яркой представлена фигура сдвига, при которой организуется перераспределение смысла на уровне высказывания. *РАЙ ОН* имеет цену (реклама услуг недвижимости). Здесь происходит наложение лексем «район» и «рай», кроме того, они совершенно четко связаны ассоциативно: «престижный район – это почти рай». *Ладно, мы то, но они та ЦОЙ!* (подпись в Интернете под снимком с А. Цой). В данном случае только благодаря сдвиг-фигуре акцентируется внимание на имени собственном А. Цой, передается эмоциональное отношение восхищения, удивления, дается пейоративная оценка изображения (снимка).

Эффективное использование в рекламе слов-омонимов (в отличие от ошибочного) является ярким средством создания иронии, формирует позитивное отношение к рекламе. *К женщине нужен подход с лаской, а лучше с норкой или соболем!*

Таким образом, мы рассмотрели некоторые лингвистические средства формирования эффективной и неэффективной (неудачной, прагматически не грамотной, не воздействующей речи) на примере современных рекламных сообщений. Знание средств и принципов грамотного построения рекламного текста позволит копирайтеру не допускать ошибок в создании рекламного сообщения.

Библиографический список

1. *Имшинецкая И. Я. Креатив в рекламе. М.: РИП-холдинг, 2004. URL: <http://evartist.narod.ru/text11/54.htm> (дата обращения 06.04.2016).*

ФИЛОСОФСКИЙ АНАЛИЗ ТВОРЧЕСТВА ПЬЕРА АБЕЛЯРА

А. В. Дворко

*Санкт–Петербургский Государственный Университет,
Институт философии*

«История моих бедствий» принадлежит перу известного философа, теолога и поэта, Петра Абеляра, известной личности эпохи Возрождения. Форма, которую использует Абеляр для повествования, распространенная для многих авторов того времени – откровение. Цель написания, как пишет сам Абеляр, написать утешительное письмо об опытах настоящих бедствий, случившихся со мною, чтобы ты признал свои испытания в сравнении с моими или ничтожными, или умеренными, и терпимее переносил их». Однако мы располагаем информацией относительно того, для которого предназначалось написанное. Помимо личностных переживаний, мы находим очерки автобиографического характера. «Я был рожден в некоем укрепленном местечке, которое было сооружено в преддверии Бретани, что, как я полагаю, на восемь миль восточнее Наннетика и собственное название которого Палаций». Таким образом, используя укоренившуюся в Средневековье форму выражения своих мыслей, откровение, Абеляр вносит новые формы, такие как: быстроменяющееся повествование с элементами личного впечатления и переживания.

Данное произведение становится не просто откровенным диалогом между автором и читателем, но и описывает историческую эпоху, в которой жил и творил Абеляр. Мы находим достаточно конкретные примеры эпохи Средневековья, кроме того, мы можем не только охарактеризовать образ жизни того или иного индивида, но и проанализировать развитие философской мысли.

Большое внимание уделяется постижению наук и образованию, кропотливому трудолюбию:

«совсем отрекся от участия в совете Марса ради того, чтобы быть воспитанным в лоне Минервы», «я же трудился, всецело охваченный гордостью и сластолюбием».

Основные темы философствования – вопросы диалектики, разговор о природе вещей, универсалиях, богословие.

«Случилось же, что я приступил, прежде всего, к обсуждению основы самой веры с помощью подобий, идущих от человеческого разума, и я составил некий трактат по теологии «О Божественном единстве и троичности».

Однако, читатель, ознакомившись с первыми страницами, находит личность Петра Абеляра эгоцентричной, заискивающей и не отвечающей канонам человека–богослова. Читаем у Абеляра: «считая уж себя единственным сохранившимся в мире философом». Разве может человек, преданный Богу, обладающим высшим разумом и проч. позволить себе так утверждаться и откровенно превозносить себя? Многие исследователи отмечают, что фигура Петра Абеляра является новым веянием эпохи Средневековья, формирующее каноны личности и индивидуальности, «считают его фигурой, пробудившей индивидуальное сознание, осмысливающей себя новым человеком и «открывшем себя» как предмет размышления».

Эпоху Средневековья отличает значительное влияние религии и церкви на общественное сознание. Ни одна последующая эпоха не была так зависима от богословского учения. Все закономерности природы и бытия трактовались с точки зрения божественного проведения, любое инакомыслие преследовалось отцами церкви и подвергалось осуждению. «Средневековую философию определяли как парафилософию или псевдофилософию, внутри которой встречались «свободные умы», «перекраивавшие христианское мировоззрение» [1].

Кроме того, мир не мог мыслиться сам по себе. Все закономерности, которые происходили в мире, само существование было напрямую связано с тем, что уже само сказание означало существование.

Так, среди своих современников, Абеляра отличает наличие смелого высказывания своих мыслей. Это мы можем видеть в чрезвычайно личных подробностях его любовных взаимоотношений: «ведь поручив мне девушку с просьбой не только учить, но даже строго наказывать ее, он представлял мне удобный случай для исполнения моих желаний и давал возможность склонить ее к любви ласками или же принудить ее угрозами и побоями», «у раскрытых книг произносились слова более о любви, нежели о чтении. Руки чаще тянулись к груди, чем к книгам; любовь обращала глаза на себя чаще, чем чтение устремляло их на написанное. И притом мы имели тем меньше подозрений, что любовь, а не ярость, признательность, а не гнев, раздавали побои, которые превзошли наслаждение от всех благовоний».

Но большее значение приобретает наличие свободы высказывания, и больше, некоего бунтарства против сложившейся системы католической церкви и ее учений. Абеляр утверждал важность осмысливания священных текстов, а не обывательского их принятия («богословы часто учат тому, чего

сами не понимают»). Его рассуждения не входили в поле устоявшегося понимания, тем самым подвергались критике и гонений. Но, так или иначе, фигура Петра Абеляра вошла в историю философии, как ученейший человек своего времени, положивший основу создания и открытия индивидуальности.

Библиографический список

1. *Петр Абеляр. История моих бедствий; перевод с лат. С. С. Неретиной; [примеч. С. С. Неретиной] / Послесловие С. С. Неретиной. Рос. акад. наук, Ин-т философии. – М.: ИФРАН, 2011. – 125 с.*

© Дворко А. В., 2016

ИСТОРИЯ РОССИИ В КАРТИНАХ РУССКИХ ХУДОЖНИКОВ

И. С. Житняков

*Научный руководитель – Н. Я. Анохина
МБОУ «СОШ № 11» г. Абакана*

Исторический жанр – один из самых сложных в художественном творчестве. Чтобы достоверно изобразить события прошлого, нужно обладать большими историческими знаниями.

Картины русских художников раскрывают перед нами поразительный мир живописи, отражающей многогранность и неповторимость богатой русской истории и культуры. Русские художники любили изображать в своих бессмертных шедеврах бескрайние просторы и неопишемую красоту своей родины. Исторические события вдохновляли творцов на написание потрясающих шедевров, прославивших живопись русского народа на века во многих государствах мира. Репродукции знаменитых картин русских художников–пейзажистов: Васильева, Левитана, Куинджи и Шишкина – имеются в каждом известном музее современности.

Одно из самых известных произведений в истории российской живописи – картина В. Васнецова «Три богатыря». Художник не дал имён своим героям, но зрители с самого первого показа были уверены, что перед ними – любимые былинные герои, подвиги которых с детства известны каждому [1, с. 52]. Виктор Михайлович Васнецов (1848–1926) написал много замечательных «сказочных» картин: «Снегурочка», «Витязь на распутье», «Алёнушка», «Иван–царевич на сером волке», «Царевна–лягушка», «Бой Добрыни Никитича с семиглавым Змеем Горынычем», «Спящая царевна», «Баян». Недаром его называли художником–сказочником. Васнецов считал, что в сказках «сказывается весь цельный облик народа, внутренний и внешний, – с прошлым и настоящим, а может быть, и будущим» [1, с. 81].

В 988 году произошло важное для Руси событие – принятие христианства. Князь Владимир вошёл в историю как креститель Руси. Крещение – важное событие в русской истории. С принятием христианства на Руси стали распространяться грамотность, просвещение. Начали развиваться искусства и ремёсла, началось каменное строительство. По всей Руси сооружали прекрасные церкви и соборы. Новая вера учила думать не только о своём благе, но и о благе ближнего, помогала избавиться от злых помыслов, спланивала и объединяла людей. Приняв христианство, Русь вошла в число христианских стран, а это значит, что окрепли её связи с другими государствами, возрос её авторитет. Этому событию посвящена картина К. Лебедева «Крещение Руси».

Павел Дмитриевич Корин (1892–1967) писал портреты разных людей, в числе которых его учитель М. В. Нестеров, писатель А. М. Горький, маршал Г. К. Жуков. Мозаичные плафоны и витражи, выполненные по эскизам Корина, можно увидеть на станциях Московского метро и в здании Московского университета на Ленинских горах. Но лучшая работа художника – «Александр Невский». Александр Невский (1220–1263) – один из самых любимых героев русской истории, который после смерти был причислен к лику святых. Пётр I считал его небесным покровителем Петербурга [2, с. 12].

Картина А. П. Бубнова «Утро на Куликовом поле», написанная в былинно–эпическом плане, служит напоминанием о былых богатырских подвигах народа, зовёт к борьбе с врагом и пробуждает патриотические чувства. В глубоком молчании на берегу реки Непрядвы, среди буйно разросшихся трав, застыло русское воинство. Грозно сверкают копья, зорко всматриваются глаза воинов в сторону противника. Могучее, сплочённое войско князя Дмитрия Донского кажется несметным в картине. Впереди на коне сам Дмитрий Донской указывает мечом на виднеющегося вдали противника. А. П. Бубнов создал достоверно убедительную и вместе с тем монументально–эпическую картину. Силой своей поэтической фантазии художник сумел перенестись в далёкое прошлое и заставить зрителей поверить в него [2, с. 42].

Иван Васильевич (1530–1584) первым венчался на царство, а не на великое княжение, как это было принято на Руси. Царский титул поставил русского государя на один уровень с самыми знатными правителями мира. На картине Репина «Иван Грозный и сын его Иван 16 ноября 1581 года» изображена страшная сцена. Всего мгновение назад произошла трагедия: взбешённый царь ударил сына тяжёлым посохом. А сейчас гнев отца сменился ужасом от осознания того, что он сделал. Царь понимает, что зашёл в гнев слишком далеко, но ничего уже не исправить – любимый сын и наследник престола умирает.

Безумное лицо царя, смертельная бледность и стекленеющие глаза царевича, алая струйка его крови написаны художником с потрясающей убедительностью.

Грозный на картине выглядит безумным: глаза его вылезают из орбит, редкие волосы встали дыбом. Почему же Репин именно таким изобразил Грозного? Потому что деспот и убийца не должен выглядеть привлекательно. Но что удивительно: не питая симпатии к царю, мы сочувствуем его горю – горю отца. Вот насколько талантливо написана картина [3, с. 7].

Среди исторических живописцев особое место занимает Валентин Александрович Серов. Его интересует не сколько–нибудь значительное событие русской истории, а передача духа времени. Работа в области изучения истории XVIII века закономерно привела художника к созданию картины, посвящённой образу Петра I. Пётр I на картине В. А. Серова – это человек непреклонной воли. Это по его воли «из тьмы лесов» возник город на берегах Невы, рушились старые порядки, созидалась новая Россия. В. А. Серов показал царя–преобразователя. В гавани стоят корабли – символ преобразований Петра I. Шагающий на их фоне царь словно устремляется в окно, «прорубленное» им в Европу.

Начало XIX века связано в сознании русских людей с войной против Наполеона в 1812 году, с Бородинским сражением, с пожаром Москвы.

Картина А. Д. Кившенко «Совет в Филях» изображает один из важнейших моментов Отечественной войны 1812 года – военный совет, на котором решался вопрос о судьбе Москвы и армии, когда Кутузов приказал ради сохранения армии оставить Москву, предвидя, что армию Наполеона ждёт неминуемый разгром. В своей работе художник точно следовал за описанием событий, данных Л. Н. Толстым в романе «Война и мир» [3, с. 44].

Сложен, многообразен и неоднозначен XX век. Самое страшное испытание, которое выпало на долю народа в XX веке, – это Великая Отечественная война. В страшные ноябрьские дни 1941 года, когда враг подходил к Москве, казалось, было не до парадов. Но традиционный парад в день годовщины Октября всё–таки состоялся. И сам этот факт был свидетельством того, что страна не сломлена, что она готовит ответный удар, что у стен Москвы найдут свою гибель полчища фашистов. На следующий день, сразу же после парада, старейший советский художник К. Ф. Юон взялся за кисть. В 1942 году им была закончена картина «Парад на Красной площади 7 ноября 1941 года»

Библиографический список

1. Кудрявцева Л. С. «Художники Виктор и Аполлинарий Васнецовы». – М.: Детская литература», 1991. – 110 с.
2. Кузнецова Э. В. «Исторический и батальный жанр». – М.: Просвещение, 1982. – 192 с.
3. Майорова Н. О. «Русская история». – М.: Белый город, 2004. – 144 с.

© Житняков И. С., 2016

ИЗОБРАЖЕНИЕ ДОМА ПРАВЕДНИЦ В РАССКАЗАХ РУССКИХ ПИСАТЕЛЕЙ 2–ОЙ ПОЛОВИНЫ XX ВЕКА (ПО РАССКАЗАМ А. И. СОЛЖЕНИЦЫНА И Ю. П. КАЗАКОВА)

Е. А. Иванова

*Научный руководитель – О. В. Деревягина
ФГБОУ ВПО «Хакасский государственный университет им. Н. Ф. Катанова»,
Колледж педагогического образования, информатики и права*

У взрослого, подростка и ребенка дом ассоциируется с теплом, уютom, семьей и взаимопониманием. Это место, где тебя всегда ждут, несмотря на все трудности и жизненные невзгоды. В народном представлении дом — это еще и чистота, и нравственность, и духовность тех людей, которые в нем живут. Любой дом должен быть центром нравственности, так как именно там начинается родник всех человеческих качеств каждого из нас. Именно в этом отношении примечательны произведения А. Солженицына и Ю. Казакова, в которых дом воспринимается как нравственный центр земли. Рассказы «Матрёнин двор» Солженицына и «Поморка» Казакова были написаны в одно и то же время, в 50–60 г.г. XX века. Эти произведения описывают жизнь двух русских женщин, которые становятся нравственным центром для всех окружающих. А их дома, по мнению писателей, являются символом обустройства православного мира.

Солженицын и Казаков знакомят нас с двумя женщинами, которые прожили нелегкую, но праведную, жизнь–судьбину. В чём же они схожи и чем отличаются? Чтобы ответить на данный вопрос, мы выбрали сравнительно–сопоставительный метод анализа образов героинь.

Значения имён главных персонажей. Имя Марфа означает владычица, наставница, хозяйка, госпожа. Это русский вариант имени Марта. Матрёна же означает госпожа, почтенная мать, простушка.

Таким образом, в их именах уже изначально закладывается смысл нравственности, простодушия и наставничества.

Описание домов. Дом Марфы. Изба высокая, огромная, в две связи, со множеством комнат и чуланов,строенная на большую семью. До блеска вымытые окна загораживают цветы тоже с протертыми листьями. Белые полы пахнут мылом и березовым веником. Между почетных грамот висит черная раскольниковья икона в тусклом серебряном окладе. Марфа держит кур, корову, поросенка.

Дом Матрёны. Избушка перекосяченная, четыре оконца в ряд. Дом высокий, изба просторная, приоконная часть заставлена горшками и кадками с фикусами. Был святой угол в чистой избе, и иконка Николая Угодника в кухоньке. Была у Матрёны коза, а в доме водились мыши, тараканы (особый мир героини).

У Матрёны и Марфы в доме была одна и та же икона — икона Николая Угодника. Марфа — поморка, жена и мать моряков, а Святой Николай — покровитель моряков и рыбаков, а также торговли. А Матрёна молилась ему как заступнику и покровителю земледелия и домашнего хозяйства. Икона в доме — это символ нравственности, чистоты духовной и внутренней. Наличие русской печи говорит о теплоте и уюте в доме.

Судьбы героинь. Вспомним судьбу Матрёны. Муж погиб на войне, шестеро детей умерли ещё младенцами, взяла на воспитание племянницу Киру. Были ещё и сёстры, которые с ней не общались, но слетелись на похороны, чтобы поделить избу и оставшееся добро.

Марфа похоронила мужа и почти всех детей (героине 90 лет), остался только младший сын. «В десяти километрах от деревни живёт её сын вдовец, уже седой и часто похварывающий, и Марфа раз в неделю, переделавши с утра множество работы, идёт туда, несёт туда папирос, масла, хлеба и сахару» [1, с. 63]. Не забывают её внуки и правнуки — на праздники присылают открытки со штемпелями Бомбея, Рангуна, Сан-Франциско, Коломбо.

Несмотря на то, что у них когда-то были большие семьи, они доживают свой век в одиночестве.

Отношение людей к героиням. Матрёну называли чудной, юродивой, так как она не гналась за одеждами, «прикрывающих уродов и злодеев». «Смешная, по-глупому работающая на других бесплатно, она не скопила имущества к смерти» [2, с. 174]. Автор же называет её праведницей: «Все мы жили рядом с ней и не поняли, что есть она тот самый праведник, без которого, по пословице, не стоит село. Ни город. Ни вся земля наша» [2, с. 174].

Итак, Казаков и Солженицын представление о доме в своих произведениях расширяют. Это не просто жилище человека. Это символ особого устройства мира, где есть труд, терпение и доброта. В финале рассказа Солженицына двор бескорыстия, праведности разрушается. Это приобретает символический смысл. Гибель героини — предупреждение писателя об опасности уничтожения нравственных понятий. Героиня Казакова одинока, хотя её образ — это некий идеал русской женщины, матери, жены, который исчезнет вместе с ней. Хочется надеяться, что после ухода из жизни этих героинь добрая память о них останется среди сельчан. Но Солженицын и Казаков позволяют читателю усомниться в этом, заставляя всех нас задуматься о вечном и духовном. Возможно, мы уже и не заметили того праведника, чья жизнь прошла рядом с нами.

Библиографический список

1. Казаков Ю. П. *Легкая жизнь: рассказы.* — СПб.: Издательский дом «Азбука-классика», 2007. — 608 с.
2. Солженицын А. И. *Один день Ивана Денисовича; Матренин двор.* — М.: АСТ: Астрель, 2006. — 173 с.
3. Есин А. Б. *Принципы и приемы анализа литературного произведения: учеб. пособие* — 10-е изд. — М.: Флинта: Наука, 2010. — 248 с.

© Иванова Е. А., 2016

ИЗУЧЕНИЕ ФОНЕТИЧЕСКИХ ЯВЛЕНИЙ В НАЧАЛЬНОЙ ШКОЛЕ

А. Б. Камалитдинова

*Научный руководитель – Т. А. Козлова
ГБПОУ Белорецкий педагогический колледж, Республика Башкортостан*

Великий учёный и поэт М. В. Ломоносов находил в русском языке «великолепие испанского, живописность французского, нежность итальянского, богатство и сильную в изображениях краткость греческого языков». Богатство и великолепие звуковой стороны русского языка даёт возможность раскрыть изучение такого раздела лингвистики, как фонетика. Фонетические знания и умения необходимы для формирования всех четырех видов речевой деятельности человека: аудирования, говорения, чтения и письма. Для того чтобы правильно воспринимать звучащую речь, нужно иметь развитой фонематический слух. В ходе изучения фонетики формируются и мировоззренческие взгляды: одна из необходимых характеристик развитой личности – наличие у нее диалектического мировоззрения, в частности, понимание материалистической природы языкового знака. Получив способность объективировать

материю языка, ученик сможет понять, чему он учится на уроках русского языка, уяснить предмет изучения. А это основное условие для успеха обучения» [3]. В этом мы видим актуальность темы. Цель: на основе теоретического исследования выявить методику изучения фонетических явлений в начальной школе и подтвердить результаты на практике. Также мы определили методологические составляющие исследования.

Объект: процесс изучения фонетических явлений на уроках русского языка в начальной школе.

Предмет исследования: методика изучения фонетических явлений в начальной школе.

Гипотеза: если использовать эффективные методы, приемы изучения фонетических явлений в начальной школе, то процесс изучения фонетических явлений будет успешным.

Новизна: нами выявлена методика изучения фонетических явлений в начальной школе, сформулированы методические рекомендации, обоснована зависимость формирования орфографического навыка от фонетических явлений.

Практическая значимость заключается в том, что разработанная нами методика и система упражнений поможет учителю оптимизировать процесс усвоения детьми фонетических явлений.

Мы выявили, что изучение фонетики имеет более чем двухвековую историю. Экспериментально – фонетические исследования проводились в России с самого начала возникновения этой проблемы. Ей посвящены труды В. К. Третьяковского, рассматривавшего особенности русской звуковой системы, соотношение между написанием и произношением. Отечественное языкознание характеризуется определенными достижениями в области фонетики современного русского языка. Работы Бодуэна де Куртэнэ, Аванесова, посвященные фонетическому анализу, не потеряли своего значения и ныне. Не только отечественные, но и зарубежные ученые занимались изучением фонетики. Большое значение имели наблюдения Я. К. Грота, касающиеся влияния мягких согласных на соседние гласные. Впервые в истории языкознания И. А. Бодуэн де Куртэнэ пришел к представлению о лингвистической значимости звуковых единиц – фонем. В настоящее время существует международная фонетическая ассоциация, которая основана в Париже в 1886 году. Звуковой метод обучения грамоте впервые возник в Германии, его первооткрывателем стал В. Икельзамер. Обучение грамоте начиналось с выработки у детей умения выделять звуки из речи. Но только в конце восемнадцатого века, благодаря немецкому педагогу Г. Стефани, звуковая система стала распространяться в Европе. Он разработал приемы звукового синтеза. Одновременно совершенствовался звуковой анализ – его связывают с именем француза Ж. Жако. В России разработчиком звуковой методики стал К. Д. Ушинский. Он ввел новую методику обучения грамоте на звуковой основе при сочетании аналитической и синтетической работы учащихся. Свой метод ученый назвал историческим, потому что он воспроизводил открытие звукового письма нашими далекими предками: в слове выделялись звуки, они обозначались буквами. Умение читать считалось вторичным, оно следовало за умением воспринимать звучащую речь. Основа метода была подхвачена, получила название звукового аналитико–синтетического метода и с модификациями применяется и поныне.

Чтобы изучение фонетических явлений было успешным, необходимо иметь представление об одном из разделов языкознания – о фонетике. Фонетика – раздел науки о языке, изучающий звуковой строй языка. Звуковые единицы и их сочетания образуют материальную оболочку слов. Фонетика – (от греческого «*phonetikos*» – звуковой, голосовой) – раздел науки о языке, изучающий звуковой строй языка. Фонетическое изучение звуковых средств подразумевает выявление основных фонетических единиц, описание их фонетических свойств и правил их употребления. Предметом изучения фонетики являются звуки речи. Они образуются при помощи речевого аппарата под управлением центральной нервной системы. Органы речи: органы дыхания, полость рта и носа, органы произношения (язык, небо, язычок, губы, зубы). В зависимости от того, каким образом воздушная струя проходит через речевой аппарат (преодолевают преграду или проходит свободно) и какое положение приобретают голосовые связки, все звуки делятся на гласные и согласные.

Гласными называются звуки, состоящие из голоса. При образовании их воздух свободным потоком проходит через речевой аппарат. Гласных звуков в русском языке шесть: *а, о, у, и, э, ы*. Согласными называются звуки, состоящие или из одного шума, или из голоса и шума. Шум образуется в полости рта, где выдыхаемый воздух встречает препятствия. Согласные звуков в русском языке тридцать шесть.

Звуки речи – наименьшие единицы языка, но с их помощью можно превратить одно слово в другое: *дом – том*. Звуки мы произносим и слышим, буквы – видим и пишем. В некоторых словах каждый звук соответствует «своей» букве. Например, *стол, шкаф*. Однако одна буква может обозначать разные звуки; например, в словах *дом – d[o]m, дома – d[a]ma*. Одна буква *о* используется для обозначения двух звуков: *[o]* и *[a]*. И наоборот: один звук может передаваться разными буквами: в словах «*клад*» и «*плот*» в конце слова один и тот же звук *[m]*, а на письме это разные буквы.

Следовательно, нужно различать звуковой и буквенный состав слов. Кроме того, одна буква может обозначать и два звука: *елка (e – iэ)*. Для точной передачи устной речи существует *фонетическая транскрипция* – звуковое письмо. К фонетическим единицам относится слог. Речь произносится на выдохе. Воздух выдыхается маленькими толчками. Звук или несколько звуков, которые произносятся одним толчком выдыхаемого воздуха, называется *словом*. В слове одни слоги произносятся с большей силой и долготой, с более значительным напряжением органов речи. Более сильное произношение слога называется *ударением*. Ударение также является фонетической единицей. Различные коммуникативные

типы предложений оформляются в речи разными фонетическими средствами, разной интонацией. Интонация – фонетическое явление. Но основная фонетическая единица – звук.

Звук может быть охарактеризован с точки зрения акустической, артикуляционной и функциональной. Между звуками и буквами в русском языке нет соответствия. Поэтому изучение звуков речи и обозначение их буквами является сложным процессом, который требует от учителя хороших знаний по методике изучения фонетики, так как осознание звукового состава слова влияет на формирование орфографического навыка.

На фонетические понятия и умения опираются орфографические темы – безударная гласная, парные согласные, обозначение мягкости согласных на письме гласными буквами е, ё, ю, я, и; а также правописание звонких и глухих согласных, разделительных мягкого знака и твёрдого знака. Формирование названных нами умений и навыков начинается со звукового анализа. Звуковой анализ выполняется по алгоритму. Для формирования орфографического навыка при правописании безударной гласной в корне слова, парных согласных в корне слова, для обозначения твёрдости и мягкости согласных важно уметь – соответственно – определять: ударный слог, безударный гласный; находить последний согласный в корне слова, характеризовать его по глухости – звонкости; определять и обозначать мягкость согласных. Поэтому мы использовали на уроке звуковой анализ, применяли занимательный и игровой материал, отрабатывали усвоение фонетических понятий на разных этапах урока.

Для выявления степени сформированности фонетических явлений и фонетического навыка были предложены упражнения: Нарисуйте прут. Какой прут вы нарисовали? (прут – это ветка без листьев). А теперь нарисуйте пруд. (Пруд – это водоём). Что общего в словах прут и пруд? Чем они различаются? (Одинаково произносятся, но имеют разное значение, пишутся по-разному. На конце слова у них парные согласные). Чтобы подтвердить высказанное предположение, мы приступили к звуковому анализу. Дети определяли, какими звуками отличаются слова. В качестве доказательства мы записали пары слов (прут – прутья; пруд – пруды). Отмечали звук и букву, которая его обозначает. Прут (т) – т; пруд (т) – д. Данный вид работы учил детей выделять звук и устанавливать соотношение между звуками и буквами. Вывод сделали ученики: чтобы правильно обозначать парные согласные звуки в корне слова, нужно изменить слово так, чтобы после согласного стоял гласный или сонорный согласный. Далее мы формировали умения определять ударный слог; определяли безударную гласную в корне. Отмечали, что безударная гласная – это слабая позиция звука. В слабой позиции отношения между звуком и буквой, которая его обозначает, неоднозначные. Поэтому его необходимо проверить, т.е. привести к сильной позиции. Для гласных сильная позиция – ударная. Вот поэтому проверочным словом является слово с ударной гласной, то есть при изучении темы: «Правописание безударной гласной в корне» формировали орфографический навык.

Важное место при изучении фонетических явлений имеют творческие работы и занимательные задания. В ходе наблюдений над фонетическими явлениями дети научились давать характеристику звуку; подбирать проверочные слова; определять ударный слог; находить последний согласный в корне слова или в конце слова и давать ему характеристику; обозначать мягкость согласных. Умение выполнять фонетический анализ способствует развитию фонематического слуха, приводит в систему знания о фонетических понятиях, формирует фонетические навыки: умение определять звук в слове, давать ему характеристику и соотносить звуки и буквы. Мы разработали методические рекомендации.

В ходе исследования мы пришли к выводу: для усвоения теоретических понятий и формирования орфографического навыка необходимо проводить целенаправленную работу с использованием различных и тщательно подобранных приемов, упражнений, эффективной наглядности и занимательного материала.

Библиографический список

1. Аванесов Р. И. *Фонетика современного русского литературного языка*. – М.: Изд-во Моск. ун-та, 1956. – 240 с.
2. Гвоздев А. Н. *Современный русский литературный язык*. – 4-е изд. – М.: Просвещение, 1973. – 432 с.
3. Соловейчик М.С., Жедек П.С., Светловская Н.Н., Цукерман Г.А., Горецкий В.Г., Кубасова О.В. и др. *Русский язык в начальных классах: Теория и практика обучения / под ред. М. С. Соловейчик*. – 2-е изд. – Москва: Линка-пресс, 1997. – 383 с.

© Камалитдинова А. Б., 2016

СРАВНИТЕЛЬНЫЙ АНАЛИЗ ПРОИСХОЖДЕНИЯ АНГЛИЙСКИХ И РУССКИХ ФАМИЛИЙ

А. А. Коршунова

МБОУ «Калининская средняя общеобразовательная школа», Республика Хакасия

Всегда интересно, откуда происходят наши фамилии. Особый интерес представляет собой сопоставление исторических процессов происхождения фамилий в русском и английском языках. При

проведении анкеты и обработке анкетных данных было выяснено, что многие учащиеся и даже взрослые не знают происхождение своей фамилии. Лишь немногие могут объяснить, что их фамилии произошли от личных имен, от названий деревень, сел и от рода занятий.

Актуальность научно-исследовательской работы была вызвана необходимостью изучить сходство причин образования происхождения русских и английских фамилий.

Цель исследования: сравнение общих причин происхождения русских и английских фамилий.

Задачи:

- изучить литературу по теме исследования;
- провести анкетирование;
- сопоставить русские и английские фамилии;
- выявить общие причины возникновения русских и английских фамилий; найти примеры к выявленным причинам.

Объект исследования: русские и английские фамилии.

Предмет исследования: общие причины происхождения русских и английских фамилий.

Методы исследования: сравнительный анализ информации, наблюдение, анкетирование.

Гипотеза: английский и русский языки имеют общие причины в происхождении фамилий.

Практическая значимость работы в том, что раскрытие темы поможет узнать истоки своих фамилий.

Результаты исследования можно использовать в кружковой деятельности, на факультативах, декадах русского и иностранного языков.

В языкознании выделяется особый раздел – ономастика, от греческого *onomastike* – «искусство давать имена», который занимается изучением имен собственных (4, с. 27).

Слово антропонимика произошло от греческого *anthropos* – «человек» и *onoma* – «имя» – это раздел ономастики, в котором изучают собственные имена людей – антропонимы (4, с. 12).

Фамилия – это вид антропонима, наследуемое официальное именование, указывающее на принадлежность человека к определенной семье. Слово фамилия *familia* произошло от римского *famulus*, что первоначально означало *домашний раб*, а *familia* – это совокупность принадлежащих одному человеку рабов. Позднее латинское слово *familia* распространилось по всей Европе именно в значении «семья», «семейство», «супруги».

История происхождения русских и английских фамилий людей имеет много общего. Фамилии, прежде чем они дошли до нас, жили долгой и сложной жизнью.

При изучении материала были обнаружены сходства в происхождении и образовании русских и английских фамилий:

1. Сначала в Древней Руси и Англии были только имена, например Мстислав, Олег, Ярослав в русском языке; John, David, Mary в английском языке [1, с. 6].

2. Фамилии произошли от имени (именование по отцу). Например: Иван Алексеев сын Алексея, Антипа Терентьев сын Терентия, Johnson – сын Джона, Davidson – сын Дэвида (английские фамилии) [2, с. 3].

3. Фамилии образовались от рода занятий. Например: Котельников, Сапожников, Кузнецов в русском языке. В английском языке: John the Smith (Джон–кузнец), John the Baker (Джон–пекарь) [1, с. 6].

4. Местности, где жили люди, тоже становились источниками фамилий. Например: Екатерина Волгина, Владимир Болотов, John at water или John Atwater, (Джон у воды), John Fields (Джон на поле) [3, с. 7].

5. Очень тесно связаны с фамилиями прозвища людей, как в русском, так и в английском языке. Например: Сибиряк, Широкий. Strong (сильный), Long (длинный). По разным причинам людям давали фамилии. Одни из них указывали на сходство по внешности с какими-либо птицами, животными: Бобров, Селезнев, Орлов. Swan (лебедь), Bull (бык), другие предметы и явления, связанные с деятельностью человека: Green (лужайка), Bell (звонок) [1, с. 6].

Таким образом, гипотеза о том, что английский и русский языки имеют общие причины происхождения фамилий, в целом подтвердилась.

Продуктом исследования стала систематизация фамилий учащихся Калининской школы по выявленным общим факторам.

Нам было интересно узнать и происхождение своей фамилии. Основой фамилии Коршунов послужило мирское имя Коршун. Такое имя присоединялось родителями ребенка к имени, полученному им при крещении. Это закреплялось за человеком на всю жизнь, было своеобразной данью древней славянской традиции двуименности. Ее целью было сокрытие главного, церковного имени от «злых духов». Считается, что имена, образованные от названий птиц, у славян пользовались особой популярностью. Древнерусский человек, живший по законам природы, сам представлял себя ее частью. Давая младенцу такие имена, родители хотели, чтобы природа воспринимала ребенка как своего, чтобы к нему перешли те полезные качества, которыми наделен избранный представитель животного или растительного мира.

По другой версии, в основе фамилии Коршунов лежит прозвище Коршун. Так могли прозвать человека за внешнее сходство с этой птицей (например, крючковатый нос). Однако не исключено, что прозвище Коршун получил тот, кто обладал крутым нравом [1].

Также были проведены статистические исследования, которые показали, что к самым распространенным фамилиям в нашей школе относятся: Иванов, Романов, Коршунов, так как эти семьи являются многодетными.

Из 228 учащихся школы было изучено 96 фамилий, из них выявлено, что 48 фамилий произошли от прозвища, 26 – от имени отца, 14 – от рода занятий, 8 – от места проживания.

В дальнейшем нам бы хотелось продолжить работу над данной темой. Интересно было бы исследовать происхождение хакасских фамилий, найти общие причины и различия в происхождении английских, русских, а также хакасских фамилий.

Библиографический список

1. Ведина Т. Ф. *Энциклопедия русских фамилий. Тайны происхождения*. URL: http://www.modernlib.ru/books/tamara_vedina/enciklopediya_russkih_familiy_tayni_proishozhdeniya_i_znacheniya/read/.
2. Ганжина И. М. *Словарь современных русских фамилий*. – М.: Издательство АСТ, Астрель, 2001. – 672 с.
3. Леонович О. А. *В мире английских имен: учебное пособие по лексикологии*. – 2-е изд., исправленное и дополненное. – М.: ООО «Издательство АСТ»: ООО «Издательство Астрель», 2002. – 160 с.
4. Ожегов С. И., Шведова Н. Ю. *Толковый словарь русского языка*. – М.: ИТИ Технологии, 2008. – 944 с.
5. Полякова Е. Н. *Из истории русских имен и фамилий*. – М.: Просвещение, 1975. – 160 с.
6. Рыбакин А. И. *Словарь английских личных имен: 4000 имен*. – 3-е изд., испр. – М.: ООО «Издательство Астрель»: ООО «Издательство Аст», 2000. – 224 с.
7. Суперанская А. В, Суслова А. В. *Современные русские фамилии*. – М.: Наука, 1984. – 176 с.

© Коршунова А. А., 2016

ЛИКИ ИХ ЗЕМНЫХ ВОПЛОЩЕНИЙ (СКВОЗНЫЕ ТЕМЫ И ОБРАЗЫ В ТВОРЧЕСТВЕ СЕРГЕЯ ЕСЕНИНА И ВАЛЕРИЯ МАЙНАШЕВА)

Р. Д. Кравцова

*Научный руководитель – Н. И. Олейникова
ФГБОУ ВПО «Хакасский государственный университет им. Н. Ф. Катанова»
Колледж педагогического образования, информатики и права*

В работе представлен сопоставительный анализ лирики поэтов двух времен С. Есенина и В. Майнашева.

Лирика русского поэта Сергея Александровича Есенина и менее известного, но талантливого поэта, уроженца Усть-Абаканского района Валерия Майнашева не оставит равнодушным никого, кто с ней соприкоснется.

Высокая поэзия всегда связана с тайной воздействия на человеческое сердце поэтическим словом, потому что это слово каким-то особым, тайным и тихим светом озаряет душу человека. Мы убеждены – такая поэзия не утратит своей актуальности.

В стихах Есенина и Майнашева немало сквозных образов, которые обогащались и видоизменялись, проходя через всю их поэзию. Для русского и хакасского поэтов символом родины, ликом ее являлась береза.

Береза у поэтов – это и она сама, и олицетворившиеся в ней вся русская природа, родина и мать. У Есенина береза – "*девушка-береза*": это крестьянская девушка с золотистыми косами в холщовом сарафане. У Майнашева береза – "*светлая сестра поэтов*". Осенняя береза – это образ скорбящей матери, расстающейся со своими детьми. Сергей Есенин и Валерий Майнашев свое обращение к матери построили в форме письма, выражая тем самым и грусть по матери, и тоску по дальней родине, частичкой которой она является. Для Майнашева и Есенина есть только два самых заветных слова: Родина и мать. Потому и самые проникновенные, полные щемящего лиризма слова у русского и хакасского поэтов посвящены им.

*Ты одна мне помощь и отрада,
Ты одна мне несказанный свет.*
(С. Есенин).

Одним из сквозных в творчестве Сергея Есенина и Валерия Майнашева является многоликий образ животного мира. Для поэтов животное – живая душа, сотворенная по образу и подобию человека. Они глубоко осознавали, что человек – существо не только социальное, но и природное, что узами природного родства он связан со всем животным миром.

У многих поэтов, постоянно вторгается мотив «смерти и бессмертия».

В расцвете творческих сил ушел любимый национальный поэт С. Есенин, не стало певца хакасских степей В. Майнашева. Талантливые поэты в России, к сожалению, не живут долго.

Стихотворение Владимира Высоцкого «Поэт» во многом объясняет трагические судьбы людей, призванных, как писал А. С. Пушкин, «глаголом жечь сердца людей»:

*...Поэты ходят пятками по лезвию ножа
И режут в кровь свои босые души.
Не слово – длинношее – пришлось
Укоротить поэта – вывод ясен.
И нож в него, но счастлив он висеть на острие,
Зарезанный за то, что был опасен...*

© Кравцова Р. Д., 2016

РЕКЛАМА В ПРЕССЕ ХАКАСИИ: ВЗГЛЯД ЧЕРЕЗ ЧЕТВЕРТЬ ВЕКА

И. В. Кудрина

*Научный руководитель – Ю. Б. Костякова, канд. ист. наук, доцент
ФГБОУ ВПО «Хакасский государственный университет им. Н. Ф. Катанова»,
Институт филологии и межкультурной коммуникации*

Отечественная реклама современного типа стала формироваться в 1988 г., после принятия в СССР закона «О кооперации». В региональной прессе изменения стали заметны лишь во второй половине 1989 г., но в полной мере проявились в 1990 г. За прошедшие четверть века на рекламном рынке произошло много изменений. Основные их тенденции можно проследить, сравнив газеты «Советская Хакасия» за 1990 г. [1] и «Хакасия» за 2015 г. [2].

«Советская Хакасия» в 1990 г. имела статус областной газеты, её учредителями были Хакасский областной комитет КПСС и Совет народных депутатов Хакасской автономной области. Печатное издание выходило пять раз в неделю, объемом четыре страницы и тиражом более 57 тыс. экземпляров. Рекламная информация располагалась на четвертой полосе, но в субботних номерах перемещалась на третью полосу, так как четвертую страницу занимали материалы развлекательного характера. Рубрика традиционно занимала четвертую часть полосы.

Реклама, публиковавшаяся в «Советской Хакасии», была представлена в виде текстов и модулей. К текстовой рекламе можно отнести заметки, объявления, анонсы. Модульной рекламы в издании было гораздо меньше, чем текстовой. Она выделялась на общем фоне относительным разнообразием приемов оформления (изображения рекламируемых товаров или услуг, «игра шрифтов», «выворотка») и пыталась завоевать доверие читателей привлекательным внешним видом. В 1990 г. реклама чаще всего представляла собой настоящие литературные произведения, стремилась завлечь покупателей красочным описанием товаров и услуг, проникнуть во все сферы жизни общества, стать необходимой каждому.

Рекламодателями выступали частные лица и организации (государственные органы, некоммерческие и общественные организации, коммерческие фирмы). Отличительной особенностью рекламы в «Советской Хакасии» 1990 года было наличие разнообразных рубрик. Объявления были четко разделены по тематической и аудиторной направленности. Зачастую рекламодателем рубрики был определенный вид заказчиков. Больше всего заказов на размещение рекламной информации поступало от государственных организаций. В рубрике «Приглашаем на учебу» можно было встретить большее количество объявлений от высших и средне-специальных образовательных учреждений. Целевой аудиторией данного раздела выступали абитуриенты учебных заведений и их родители. Реклама общественных организаций, как правило, помещалась в рубрике «Разное». Например, 10 января (№8) в ней было размещено объявление о предстоящем семинаре пчеловодов по обмену опытом. Заказчиком данного сообщения являлось «Абаканское общество пчеловодов».

По количеству объявлений коммерческие фирмы заметно опережали других заказчиков. Это было связано с тем, что принятый в 1988 г. Закон «О кооперации» призвал не только массово создавать кооперативы и их союзы, но и «широко рекламировать свои товары (работы, услуги) через средства массовой информации» [3]. Увеличение рекламной информации от коммерческих фирм привело к созданию специальной рубрики «Абаканская торговая реклама», которая начала выходить регулярно с 18 июля 1989 г. (с № 165). Основными рекламодателями в ней выступали предприятия торговли: «Росхозторг», «Абаканский продовольственный торг», «Росоптпродторг», а также магазины. В 1990 г. эта традиция была продолжена, но рубрика стала выходить реже, по сравнению с 1989 г.

За прошедшие четверть века, рассматриваемая газета изменила название, свой статус, учредителей, формат и другие типологические характеристики. Сейчас учредителями газеты «Хакасия» являются Правительство и Верховный Совет Республики Хакасия, а так же журналистский коллектив газеты. «Хакасия» носит статус «ежедневной республиканской газеты». Она выходит четыре раза в неделю

тиражом от 20 тыс. экземпляров. Ее объем в среду составляет двадцать четыре страницы, во все остальные дни – восемь страниц.

Анализ газеты за 2015 г. показал, что обычно рекламная информация в издании определенной локации не имеет, она рассредоточена по всему номеру. Но по средам, когда газета выходит на 24 страницах, под рекламную информацию отводится еще и девятая полоса. Из-за того, что объявления распределены на нескольких газетных полосах, впечатления, что газета нагружена рекламой, не создается. Рекламные сообщения, так же, как и в 1990 г., печатаются либо в виде текстов, либо в виде модулей.

В отличие от 1990 г., сейчас в газете публикуется большое количество саморекламы. Чаще всего это сообщения, содержащие сведения о том, в каких торговых точках можно приобрести свежий номер «Хакасии». Такие объявления, как правило, размещаются на полосе, предназначенной для ТВ-программы. Газета также предлагает сотрудничество в распространении своих номеров: «Дополнительный заработок. Реализация газет в торговых точках Аскиза, Таштыпа и Абазы. Рассмотрим все варианты» (№176–177). В каждом номере обязательно есть модуль с адресом сайта газеты. Практически в каждом выпуске встречается объявление от редакции, в котором частным лицам предлагается: «Ваше объявление в газете «Хакасия». За публикацию объявлений частного характера 3 рубля за слово в номерах газеты за вторник, четверг; 5 рублей за слово в номере за среду; 6 рублей за слово в ТВ-программе. При предъявлении подписного купона – скидка 30%» (№141–142). Сообщения, связанные с утерей документов размещаются бесплатно». Также редакционный коллектив предлагает частным лицам разместить или продублировать свое рекламное сообщение на официальном сайте газеты «Хакасия» gazeta.ru. Подобную услугу в 1990 г. газета предоставить не смогла бы. Сведений о стоимости размещения информации коммерческого характера от организаций в газете не обнаружено.

В отличие от 1990 г., сейчас в газете рубрик «Обмен жилья», «Разное», где объявления частных лиц были разделены по темам, больше нет. Вместо них все рекламные материалы граждан помещены в рубрику «Частные объявления. Реклама». Информация данного раздела оформляется в текстовом виде и не имеет никаких украшений, кроме «выворотки» заголовка, полужирного начертания начала текста и телефонного номера заказчика. Больше всего в этом разделе объявлений от частных лиц, которые желают продать или купить жилплощадь. Но встречаются и рекламные сообщения, в которых предлагаются к продаже товары или услуги. Интересно, что заказчики частных объявлений перестали указывать свой домашний адрес в контактной информации, как это было раньше. Связаться с ними можно лишь по телефону.

Реклама коммерческих организаций оформляется сейчас, как правило, в виде модулей. Нужно заметить, что именно модульная реклама коммерческих фирм составляет основной объем рекламной информации в газете, тогда как в 1990 г. она только начинала осваиваться на газетных страницах. Единой стилистики у такой рекламы нет. Для её украшения используются разнообразные приемы оформления: фигурные рамки, «выворотки», изменение размеров шрифтов, чередование слов, написанных строчными и прописными буквами, подложки, иллюстрации товаров и услуг, разнообразные разделительные полосы. Нередко реклама дополняется логотипом компании-заказчика. Такие сообщения выглядят более интересными и быстрее привлекают внимание читателя, чем текстовые объявления частных лиц. Так, например, объявление курорта «Озеро Шира» (№141–142) обрамлено утолщенной рамкой, размещено на подложке с фотографией пейзажа озера и горных хребтов. В его правом верхнем углу располагается логотип курорта – изображение трех летящих журавлей на фоне закатного солнца.

В некоторых случаях коммерческая реклама оформляется и в текстовом виде и при этом может даже не заключаться в рамку. Реклама коммерческих организаций более многословна, чем реклама граждан. Она, как и четверть века назад, содержит подробное описание товаров и услуг, выделяя при этом лучшие стороны своей компании, чтобы наверняка зацепить потенциальных клиентов выгодностью своего предложения. Нередко в такие объявления включена информация о проводимых акциях.

Рекламы общественных организаций в газете меньше всего. Сообщения этих рекламодателей оформляются в текстовом виде и помещаются в рамку. А такой вид рекламодателей, как государственные органы, чаще всего является заказчиком социальной рекламы, которая несет в себе определенный призыв, основанный на моральных принципах человека. Такая реклама оформляется в виде модулей с тематическими изображениями, нередко – с логотипом организации. Поскольку «Хакасия» не специализируется на сообщениях и материалах рекламного характера, все тексты рекламы от организаций сопровождаются пометкой «реклама», либо «на правах рекламы», как того требует Федеральный Закон «О рекламе» [4]. В газете 1990 г. такой особенности не было.

В результате проведенного анализа номеров областной газеты «Советская Хакасия» за 1990 г. и республиканской газеты «Хакасия» за 2015 г., стало очевидным, что за двадцать пять лет рекламный контент претерпел множество изменений. Теперь желающим поместить свое сообщение в газете не нужно прилагать больших усилий. Для этого можно просто зайти на официальный сайт газеты и оставить своё объявление там. Рекламная информация в современной газете не имеет определенной локации и может встретиться на любой полосе издания. Сегодня более популярной является реклама модульная, а не текстовая, как это было в 1990 г. Расширение технических возможностей издания позволяет дополнять рекламные тексты большим количеством качественных изображений и фотографий. Вместо деления на мелкие рубрики в газете есть общие разделы – «Частные объявления. Реклама» и «Разное». Современная

реклама стремится к краткости, выделяя из общего потока информации о товаре или услуге лишь самое важное. Но неизменным остается её значение в жизни общества. Она позволяет человеку наиболее оперативно узнавать – где, как и когда можно наиболее выгодно купить/получить товар или услугу.

Библиографический список

1. Областная газета «Советская Хакасия» 1990 г.: №№ 2–32, 153–183, 273–293.
2. Республиканская газета «Хакасия» 2015 г.: №№ 1–30, 150–170, 270–280.
3. Закон СССР от 26 мая 1988 г. N 8998–XI «О кооперации в СССР» (с изменениями и дополнениями). URL: <http://base.garant.ru/10103075/> (дата обращения: 17.01.2016).
4. Федеральный закон от 13.03.2006 N 38–ФЗ (ред. от 08.03.2015) «О рекламе» (с изм. и доп., вступ. в силу с 01.10.2015). URL: https://www.consultant.ru/document/cons_doc_LAW_58968/ (дата обращения: 17.01.2016).

© Кудрина И. В., 2016

СРАВНИТЕЛЬНЫЙ АНАЛИЗ ПОСЛОВИЦ И ПОГОВОРОК НА РУССКОМ, АНГЛИЙСКОМ И НЕМЕЦКОМ ЯЗЫКАХ

Е. К. Кухаренко, Э. М. Варанкина

*Научный руководитель – А. А. Покоякова
ГБПОУ «Хакасский политехнический колледж»*

Пословицы и поговорки – древнейшие жанры устного народного творчества. Они известны всем народам мира. Они сопровождают людей с давних времен. В краткой, меткой и образной форме отражают жизнь, историю, запечатлевают события. Родились они в глубокой древности и отражают все стороны жизни людей. В.И. Даль так определяет пословицу: "Пословица – краткое изречение, учение, более в виде критики, иносказания, или в виде житейского приговора". Пословица имеет прямое или переносное значение, что делает ее многозначной. Исследование фольклора наглядно показывает сходство в изложении жизненного опыта различными народами, существовавшими относительно изолированно друг от друга. Это базируется на одних и тех же системах жизненных ценностей.

Поговорки, как правило, используются для образно-эмоциональной характеристики людей, их поведения, каких-то житейских ситуаций. Пословицы помогают лучше понять национальный характер людей, создавших их, их интересы, отношения к различным ситуациям, их быт, традиции. При изучении иностранного языка происходит соприкосновение с культурой народа. Важным историко-лексическим пластом каждого языка является фольклор, в том числе пословицы и поговорки. Пословицы и поговорки многообразны, они находятся как бы вне временного пространства. В какое бы время мы не жили, пословицы, и поговорки всегда останутся актуальными, приходящимися всегда к месту.

Источники возникновения пословиц и поговорок:

Источники возникновения пословиц и поговорок самые разнообразные. Но первоисточник высказывания часто забывается. Превратившись в пословицу, высказывание становится частью общественного сознания. Поэтому правильнее будет сказать, что пословицы и поговорки имеют народное происхождение, что их первоисточник находится в коллективном разуме народа. Money doesn't grow on trees. – Деньги не растут на деревьях, берущая своё происхождение из практики полевых работ. Высказывание "Don't put all your eggs in one basket" возникло в результате практического опыта торговых взаимоотношений. Многие пословицы были созданы вполне определённо умными людьми. Например, золотая мысль "The wish is father to the thought", которая впервые высказанная Юлием Цезарем. Другой важный источник пословиц – это пословицы и поговорки на других языках. Здесь опять же трудно быть уверенным в первоисточнике. Если пословица прежде, чем стать английской, существовала на латинском, французском или испанском языке, то нет уверенности, что она до этого не была заимствована из какого-либо другого языка. Вполне возможно, что она вначале была английской, но не была записана. Пословицы, взятые из Библии – это ещё один вид заимствования. Многие английские пословицы целиком взяты из Священного Писания, например: You cannot serve God and mammon. Источниками появления пословиц являются: коллективный разум народа, цитаты великих людей, Библия, заимствования из других языков.

Соотношение английских, немецких и русских пословиц

Приведем ниже результаты сравнения пословиц на русском, английском и немецком языках.

Пословицы: 1. Не имеющие эквивалента в исследуемых языках (условно). 2. Имеющие эквиваленты в 2-х или 3-х языках:

Паршивая овца все стадо портит.

Here is a black sheep in every flock. In jeder Herde findet sich mal ein schwarzes Schaf.

а) абсолютные эквиваленты:

Все хорошо, что хорошо кончается – Ende gut, alles gut. – All is well, that ends well.

б) условные эквиваленты:

Деньги не пахнут. – Geld stinkt nicht. – Where there's muck there's brass.

На основании выполненной нами работы можно сделать следующие выводы:

Пословицы в различных языках делятся на следующие группы:

1. Пословицы, полностью совпадающие в трех языках (кальки):

Ночью все кошки серы. = All cats are grey in the dark. = Bei Nacht sind alle Katzen grau.

2. Пословицы, полностью совпадающие в двух языках, в пословице третьего языка – другой зооним:

Худа та мышь, которая одну лазейку знает. = That is a poor mouse that has only one hole. = Es ist ein armer Fuchs der nur ein Loch hat.

3. Пословицы, совпадающие в двух языках, в третьем существует вариант этой пословицы без зоонима:

Цыплят по осени считают. = Don't count your chickens before they are hatched. = Man soil den Tag nicht vor dem Abend loben.

4. Пословицы, совпадающие в двух языках, в третьем - нет варианта данной пословицы:

Коней у переправы не меняют. = Don't swap horses in the middle of the stream. В немецком языке эквивалент не был найден.

5. Пословицы, присутствующие в трех языках, но отличающиеся друг от друга по структуре:

Два медведя в одной берлоге не уживутся. = Two dogs over one bone seldom agree. = Zwei Hahne taugen nicht auf einem Mist.

6. Пословица с зоо-компонентом есть в одном языке, а в двух других эквиваленты данной пословицы лишены этого компонента:

Любовь зла, полюбишь и козла. = Love is blind = Liebe macht blind.

Поговоркам присущи образность, эмоциональность, фигуральные оттенки значения.

Классификация поговорок по частям речи

Будучи фразеологическими единицами, поговорки способны классифицироваться по частям речи.

Рассмотрим некоторые примеры тех и других видов зоо-поговорок в данных языках.

1. Поговорки, эквивалентные имени существительному:

Белая ворона. = A black sheep. = Das schwarze Schaf.

2. Поговорки, эквивалентные глаголу: Делать из мухи слона. = To make a mountain out of a molehill. = Aus einer Mäuse einen Elefanten machen.

3. Поговорки, содержащие сравнения: В отдельную группу нужно выделить сравнения: Как с гуся вода. = As water off duck's back. = Schuetzelt's ab wie der Hund den Regen.

Выводы:

Зоопоговорки специфичны для каждого конкретного языка и отражают национальную самобытность его словарного состава. Некоторые из них совпадают в разных языках, особенно сравнения.

Сравните:

Скользкий как угорь = as slippery as an eel = glatt wie ein Aal.

Однако, чаще совпадения наблюдаются в двух из трех языков, а в третьем подобная идиома может отсутствовать или существовать без зоонима.

Трудности перевода английских пословиц и поговорок на русский язык:

Трудности перевода англоязычных и немецкоязычных пословиц и поговорок возникают и возникали всегда. А, учитывая все особенности того или иного языка, переводить то, что считается частью культуры одного народа на другой язык очень сложно. Попытки дословного перевода пословиц и поговорок могут привести к неожиданному, часто нелепому результату.

Практическая часть

В качестве подтверждения выдвинутых гипотез мы решили провести ряд практических тестов по знаниям и умениям переводить английские и немецкие пословицы и поговорки на русский язык и использовать их в устной и письменной речи для студентов разных курсов и специальностей «Хакасского политехнического колледжа».

Для изучающих немецкий язык тест проводился в электронном виде (он-лайн), а второй тест был проведен в бумажном варианте. В тестировании участвовали 30 студентов, изучающих английский язык, и 30 студентов, изучающих немецкий язык. В электронном тесте студенты должны были выбрать правильный вариант слова из четырех предложенных. Во втором тесте студенты должны были сопоставить 20 русских пословиц и поговорок с иноязычными.

Библиографический список

1. Чернышева И. И. Фразеология современного немецкого языка.- М.: Изд. «Высшая школа», 2000.
2. Подгорная Л. И. Русские пословицы и поговорки и их немецкие аналоги.- Санкт-Петербург: КАРО, 2001.
3. Большой англо-русский фразеологический словарь. А. В. Кунин. - М.: Ozon.ru, 2005.
4. Русско-английский словарь пословиц и поговорок А. Маргулис, А. Холодная. – М, 2013.

В. С. Лебедева

*Научный руководитель – Н. Л. Чудаева, канд. пед. наук
ФГБОУ ВПО «Хакасский государственный университет им. Н. Ф. Катанова»,
Колледж педагогического образования, информатики и права*

На улице и в метро, на лекциях и в лифтах, в очереди к кассе супермаркета и на пешеходном переходе мы постоянно видим молодых и не очень молодых людей, азартно или задумчиво нажимающих на кнопки мобильных телефонов. Они набирают не цифры, а буквы. Не номера, а SMS-сообщения, попросту «смски». Еще десять лет назад об SMS никто даже не думал. Но сейчас без них уже невозможно представить нашу жизнь. Телефонные сообщения так прочно вошли в наш быт, что ими пользуются все – от школьников до депутатов и членов правительства. Мало того, что это дешево, удобно и оперативно, это еще и позволяет выразить те мысли, которые порою не решаешься высказать вслух. Тема исследовательской работы выбрана не случайно. Она продиктована, в первую очередь, тем, что язык SMS имеет свои особенности. Настораживает то, что SMS-сообщения многими пользователями воспринимаются как разновидность устной речи, к тому же, зачастую, не очень грамотной. Глаза образованного человека не хотят воспринимать орфографических и пунктуационных ошибок, которыми пестрят SMS-сообщения. Этим и обуславливается актуальность данной работы.

Цель работы: исследовать язык SMS-сообщений. **Задачи:** 1. Изучить особенности языка SMS; определить типичные нарушения языковых норм в данных сообщениях. 2. Рассмотреть отношение студентов к языковым нормам при составлении текстов SMS.

В процессе исследования провели наблюдение над языком SMS-сообщений, выявили их языковые особенности; через анкетирование (67 чел) рассмотрели вопрос об отношении студентов к грамотному оформлению текстов сообщений.

Пришли к выводу, что тексты SMS вписываются в современную социокультурную ситуацию, характерными чертами которой являются жаргонизация литературного словаря, расшатывание норм языка, снижение общей и словесной культуры.

Считаем, что современное электронное общение студентов необходимо корректировать: развивать умение слышать себя и грамотно оформлять свои мысли.

© Лебедева В. С., 2016

РЕЧЕВОЙ ПОРТРЕТ РАДИОВЕДУЩЕГО ДМИТРИЯ МИШАКОВА

В. А. Лимбах

*Научный руководитель – О. А. Вольф, ассистент
ФГБОУ ВПО «Хакасский государственный университет им. Н. Ф. Катанова»,
Институт филологии и межкультурной коммуникации*

Радиожурналистика предполагает под собой не только технический аспект работы, но и имиджевую сторону. Харизма ведущего, своеобразная подача материала и его речь важны так же, как и особенности формата вещания, периодичность и качество звука. Анализируя речевые особенности радиоведущих, можно определять ряд закономерностей, тем самым формируя речевой портрет.

Исследователь С. В. Леорда трактует речевой портрет как «воплощенную в речи языковую личность» [1]. Т. П. Тарасенко определяет данный термин как «совокупность языковых и речевых характеристик коммуникативной личности или определённого социума в отдельно взятый период существования» [4, с. 26]. Г. Г. Матвеева понимает под речевым портретом «набор речевых предпочтений говорящего в конкретных обстоятельствах для актуализации определенных намерений и стратегий воздействия на слушающего» [2, с. 87].

Цель данного исследования – составить речевой портрет радиоведущего программы «На бис» Дмитрия Мишакова. Программа выходит вечером в будние дни на волне «Радио Сибирь» 103.7 FM.

Мы считаем, что в составлении речевого портрета личности целесообразно следовать следующему алгоритму:

1) Проследить особенности речевого употребления языковых единиц разных уровней (фонетического, лексического, синтаксического);

2) Выявить отсутствие или наличие и частотность речевых ошибок (в том числе, стилистических);

3) Описать невербальные (вокальные) характеристики ведущего;

4) Определить тип языковой личности по способности к кооперации в концепции К. Ф. Седова.

I. Конфликтный. Человек демонстрирует установку на себя и против собеседника:

1. Конфликтный агрессор. Открытая враждебность, речевая и неречевая агрессия.

2. Конфликтный манипулятор. Видит в собеседнике объект манипуляции, перебивает, учит, навязывает свое мнение.

II. Центрированный. Человек демонстрирует установку на себя и игнорирует собеседника.

1. Активно центрированный. Учит и перебивает, но не навязывает свое мнение, не слышит мнения собеседника.

2. Пассивно центрированный. Говорящий уходит в себя, не интересуется темой общения.

III. Кооперативный. Человек демонстрирует установку и на себя, и на собеседника.

1. Кооперативно–конформный. Всегда соглашается с собеседником, опасаясь конфликта

2. Кооперативно–актуализаторский. Проявляет желание сотрудничать, настоящий интерес к беседе, стремится к диалогу [3].

Проследив за особенностями речи ведущего в эфирах за период с октября 2015 года по февраль 2016 года, мы выявили ряд закономерностей в речи Д. Мишакова.

На фонетическом уровне было отмечено большое количество парафонетизмов. Особенно отчетливо это проявляется при прочтении ведущим сообщений от читателей: «Пишет нам... эээ ... Владимир, передает всем жителям города привет...», «Это все, что мы сегодня успеваем с вами послушать, эээ, ну, а я с вами прощаюсь, с вами Дмитрий Мишаков!». Однако следует заметить, что парафонетизмы – явление, свойственное радиоведущим. Это объясняется тем, что устная речь является неподготовленной, и подобного рода «вставок» очень трудно избежать.

Нарушений на лексическом уровне языка обнаружено немного. Слова употребляются в свойственных им значениях. Однако паралексемы, служащие своеобразным заполнением паузы в эфире, присутствуют в речи радиоведущего: «Так, что *это тут у нас*, а *это у нас тут такое что?*», «... ну, а мы продолжаем».

Из синтаксических особенностей можно отметить инверсии, например: «Всем, дорогие друзья, добрый вечер! Меня Дмитрий Мишаков зовут».

Речевых ошибок в речи Д. Мишакова практически не встречается, за исключением стилистических. К примеру, отмечено употребление просторечных форм слов: «Ну, *че* у вас еще–то можно спросить, не знаю!», «Ну, *че* слушаем?».

Следует отметить вокальные характеристики радиоведущего. Тембр голоса достаточно высокий, темп – быстрый, что иногда приводит к редукции звуков и непроговариванию некоторых окончаний. Сила голоса, его динамика позволяют ведущему делать акценты в речи там, где они нужны, посредством усиления звука. Кроме того, радиоведущий хорошо владеет интонированием, способен передавать с помощью голоса разные эмоции, выражать главное.

Языковая личность Д. Мишакова, по классификации К. Ф. Седова, может быть определена как кооперативный актуализатор – ведущий настроен на диалог, активно в нем участвует, однако не переводит все внимание на себя. Кооперативный актуализатор является наиболее подходящей языковой личностью для работы радиоведущим.

Библиографический список

1. Леорда С. В. *Речевой портрет современного студента: автореф. дис. канд. филол. наук. Саратов, 2006. – 161 с. URL: <http://www.dissercat.com/content/rechevoi-portret-sovremennogo-studenta> (дата обращения 01.03.2016).*

2. Матвеева Г. Г. *Скрытые грамматические значения и идентификация социального лица («портрета») говорящего: дис. ... д-ра филол. наук. СПб., 1993. – 449 с.*

3. Седов К. Ф. *Типы языковой личности по способности к кооперации в речевом поведении // Проблемы речевой коммуникации: межвузовский сборник научных трудов. – Саратов: Изд-во Саратовского университета, 2000. – С. 6–12.*

4. Тарасенко Т. П. *Языковая личность старшеклассника в аспекте ее речевых реализаций (на материале данных ассоциативного эксперимента и социолекта школьников Краснодара): автореф. дис. канд. филол. наук. Краснодар, 2007. – 280 с.*

© Лимбах В. А., 2016

ИЗУЧЕНИЕ ГЛАГОЛА В КОНТЕКСТЕ ФОРМИРОВАНИЯ ЯЗЫКОВОЙ КУЛЬТУРЫ

Р. Р. Миниханова

Научный руководитель – Козлова Т. А.

ГБПОУ Белорецкий педагогический колледж, Республика Башкортостан

Сколько великих людей восхищались русским языком! О его ценности, самобытности, значимости отзывались отечественные и зарубежные писатели и лингвисты. Приведем несколько примеров:

Л. Н. Толстой: «Русский язык – настоящий, сильный, где нужно – строгий, серьезный, где нужно – страстный, где нужно – бойкий и живой»

К. Паустовский: «Для того чтобы любить русский язык, нужно его хорошо знать. Тогда откроется до конца его красота, разящая сила, его юмор, живописность и музыкальность».

Роль языка в жизни общества велика. Он является средством бытового общения, создания литературных произведений, выражения научных достижений, средством межнационального общения. Цель обучения

русскому языку – формирование всесторонне развитой личности. Изучению русского языка необходимо уделять особое внимание уже в начальной школе: именно с раннего возраста закладывается уважение, любовь к языку усваиваются первоначальные базовые сведения о нем. От степени их сформированности зависит успех младших школьников в изучении всех общеобразовательных дисциплин. В курсе русского языка изучают разные разделы. Усвоение грамматики – основа основ овладения языком. Постигая грамматику, учащиеся получают первоначальные сведения о частях речи. А. М. Пешковский замечает, что характерной особенностью русского языка является динамичность, энергичность, которая объясняется наличием в русском языке такой части речи, как глагол. Глагол продвигает речевое развитие учащихся, «дает движение фразе». Усвоение грамматической категории спряжения глагола станет основой формирования орфографического навыка в правописании безударных личных окончаний глаголов и основой формирования грамотной устной речи, культуры речи. Названная проблема интересовала представителей методики прошлого: М. В. Ломоносова. Она продолжает интересовать и современных методистов: А. М. Соловейчик. Поэтому тема исследования в контексте модернизации Российского образования важна. В этом мы видим актуальность проблемы. Цель: на основе теоретического исследования определить наиболее эффективные методы, приемы по выработке теоретических понятий и формированию орфографического навыка при изучении темы «Спряжение глагола в контексте формирования языковой культуры» и подтвердить полученные результаты на практике.

Объект исследования: процесс обучения при изучении темы «Спряжение глагола в контексте формирования языковой культуры» на уроках русского языка в начальных классах.

Предмет исследования: наиболее эффективные методы, приемы, средства обучения при изучении темы «Спряжение глагола» и при написании безударных личных окончаний глагола на уроках русского языка.

Задачи исследования: 1) изучить историю вопроса по теме «Спряжение глагола»; 2) дать характеристику глаголу как части речи; 3) описать методику работы при изучении темы «Спряжение глагола»; 4) выявить на основе теоретического исследования наиболее эффективные условия формирования орфографического навыка правописания безударных личных окончаний глагола; 5) разработать программу изучения темы «Спряжение глагола» в начальных классах; 6) разработать методические рекомендации.

Гипотеза: В ходе работы над объектом и предметом исследования нами была выдвинута гипотеза, согласно которой изучение темы «Спряжение глагола» будет успешна, если:

1) эффективно организовывать совместную деятельность педагога и детей; 2) работать над пониманием категориального значения данной части речи, над осознанием грамматических признаков глагола; 3) систематизировать эффективные методы и приемы при изучении темы «Спряжение глагола в контексте формирования языковой культуры», внедрить разработанные методические приемы в процессе обучения при изучении данной темы.

Теоретическая основа: методологической основой методики обучения русскому языку является диалектический материализм, теория познания, теория о роли языка в жизни и развитии общества, в формировании личности. Исследование опиралось на положение классической, но обновленной концепции начального обучения грамматике, представленной в трудах Виноградова В. В., Крючкова С. Е., Львова М. Р. А также на теорию развивающего обучения, представленную в трудах Власенкова А. И. «Развивающее обучение русскому языку», Желтовской «Русский язык. Учебник 2,3,4 классы». В процессе работы над исследованием были использованы следующие **методы:** анализ, сравнение, обобщение, метод наблюдения, анализ письменных работ учащихся, изучение и обобщение опыта передовых учителей.

Новизна и теоретическая значимость нашего исследования заключается в систематизации материала по теме «Спряжение глагола»; выработке определенных приемов, разработке упражнений, разработке и оформлении наглядного материала, составляющих логическую последовательность работы, адаптированной к традиционной и к развивающей системам обучения в начальной школе. Проведенное теоретическое исследование позволяет расширить, уточнить и обобщить знания о роли глагола в устной и письменной речи, а также такой грамматической категории, как спряжение, систематизировать методические приемы для изучения правописания безударных личных окончаний глаголов с учетом особенностей современного урока. Выработать собственный взгляд на изучение данной темы.

Практическая значимость работы состоит в том, что разработанная система упражнений поможет учителю, студентам–практикантам оптимизировать процесс усвоения детьми сведений по теме, сформировать орфографический навык; а также родителям, заинтересованным в успехе обучения детей.

Теоретическое исследование позволило изучить историю вопроса, охарактеризовать глагол как часть речи, описать грамматические категории глагола. Все части речи изучает раздел языкознания – грамматика. Современная система методики обучения грамматике прошла длительный путь развития. Глагол, как и имя существительное, является самостоятельной частью речи. Он рассказывает о действиях и состояниях, тогда как имя существительное только называет предметы и явления. Эта важная роль глагола подчеркивается и латинским названием – *verbum*, что значит «слово». В старинных грамматических трудах эту часть речи называли «словом», или «речью», что также подчеркивало ее важное значение в языке. Можно привести немецкое название глагола – *zeitwort* – слово с выражением времени.

Истоки развития понятия глагол в русском языке уходят в прошлое. Они были заложены М. В. Ломоносовым в первом грамматическом труде по русскому языку «Русская грамматика». Грамматику Ломоносова сменил труд А. Х. Востокова «Русская грамматика», в которой он дает такое определение понятию глагол: «Глагол есть разряд слов, выражающих действие или состояние». Родоначальником исторического изучения русского языка является Ф. И. Бунаков. В своем труде «Опыт исторической грамматики» он дает следующее определение термину глагол: «Глагол обозначает действие не отвлеченное, а в известное время и с показанием всех отношений, которые выражаются сказуемым, т. е. с обозначением лица, времени, вида, наклонения и залога». Таким образом, лингвист уже выделяет функции данной части речи и ее основные категории. В труде А. А. Потемни «Из записок по русской грамматике» очень интересно даются определения частей речи, а также и противопоставление двух наиболее крупных частей речи – имени существительного и глагола: «Глагол изображает признак во времени его возникновения от действующего лица, а имя нет».

Изучение глагола значительно продвигает речевое развитие учащихся, глагол обозначает не просто действие, а действие как активный процесс. Он выражает движение, развитие и придает высказыванию конкретность, динамичность, энергию. А. М. Пешковский отмечал, что глаголы – это какие-то «живые» слова, оживляющие все, к чему они приложены. А. Н. Толстой писал, что развитие литературного языка теперь должно идти путем изучения народной речи, народного синтаксиса, путем уплотнения, прояснения и экономии языка. Найти верный глагол для фразы – это значит дать движение фразе. Процессуальность глагола – это его лексическое значение.

Своеобразие глагола выражается в его синтаксических возможностях. Среди грамматических категорий глагола особая роль принадлежит спряжению, так как спряжение глагола прямым образом связано с формированием орфографического навыка. Категория спряжения связана с категорией вида и времени глагола. В какой логике построить учебный процесс по усвоению категории спряжения и формированию орфографического навыка? Мы предложили построить процесс обучения, опираясь на имеющиеся знания учащихся, на применение разнообразных приемов, упражнений, наглядного и занимательного материала. Последовательность приемов работы по формированию орфографического навыка рассчитана на блок уроков: «Имена склоняются, а глаголы ...», «Склонений три, а спряжений?», «Как по неопределенной форме узнать спряжение глагола?», «Глаголы-исключения» и др. Основным приемом – сопоставление. Он ставит учеников перед необходимостью делать сравнения, сопоставлять факты, изученное ранее. Совместно с детьми мы раскрыли наличие у глаголов двух спряжений. Отправная точка в построении рассуждения – имеющиеся знания. Акцентируем внимание на том, что спряжение принято обозначать римскими цифрами, помогаем увидеть, какая буква чаще всего повторяется в окончаниях глаголов I и II спряжения. Выбирать приходится между двумя буквами: е или и. Мнемотехнический прием построен на внешнем сходстве римской цифры I с элементами буквы Е, а римской цифры II – с элементами буквы И. Важно приучить детей выполнять действия, обязательные для определения спряжения по начальной форме. Для этого вводится и отрабатывается прием схематизации: школьники строго последовательно выполняют все операции, проговаривая их и материально фиксируя. Далее – знакомство с глаголами-исключениями. Мы предоставили возможность ученикам самим установить факт: написание не всех глаголов подчиняется известному им правилу. Мы провели практическую работу, определили ее цель, разработали систему упражнений, которая поможет сформировать орфографический навык по теме. Для этого нами разработан алгоритм правописания безударных личных окончаний. В ходе исследования проблемы мы пришли к выводу: для усвоения теоретических понятий и орфографического навыка по теме необходимо проводить целенаправленную систематическую работу с использованием различных и тщательно подобранных приемов, упражнений, ИКТ, эффективной наглядности и занимательного материала. Изучение темы служит формированию навыка грамотной устной и письменной речи. В современном, стремительно меняющемся мире развитое языковое образование рассматривается как неотъемлемая характеристика личности, входящая в структуру представлений о профессионализме и компетентности в любой сфере деятельности. И даже шире – как стиль жизни современного человека.

Библиографический список

1. Алгазина Н. Н. *Формирование орфографических навыков: пособие для учителя.* – М.: Просвещение, 1987. – 158 с.
2. Жуйков С. Ф. *Формирование орфографических действий (у младших школьников).* – М.: Просвещение, 1965. – 355 с.

© Миниханова Р. Р., 2016

ВОСПИТАНИЕ ТОЛЕРАНТНОГО ЯЗЫКОВОГО ПОВЕДЕНИЯ У СТУДЕНТОВ КАК ЦЕЛЬ PR-ПРОЕКТА

А. А. Мухина

*Научный руководитель – Ю. Б. Костякова, канд. ист. наук
ФГБОУ ВПО «Хакасский государственный университет им. Н. Ф. Катанова»,
Институт филологии и межкультурной коммуникации*

Вуз является поликультурным образовательным пространством, поскольку его студенты представляют различные национальности. Качество обучения и воспитания студентов во многом зависит от степени гармоничности межнациональных отношений в стенах вуза. Мы видим такую закономерность: чем активнее взаимодействуют студенты друг с другом (в рамках одного курса, с обучающимися других курсов и направлений), тем активнее их жизненная позиция, толерантнее их представления о других людях, успешнее освоение знаний, умений и навыков. Поэтому вовлечение их в решение проблемы межнациональных отношений будет способствовать не только пониманию этнокультурных различий, но и позитивной межличностной коммуникации в студенческой среде. Это позволит выпускникам быть более востребованными на рынке труда, поскольку сейчас требуются работники, способные трудиться в любой, в том числе, полиэтничной среде.

Качество межнациональных отношений зависит от активности и готовности студентов к межкультурным контактам, от этнокультурных знаний студентов. Поэтому воспитание у них толерантного языкового поведения может стать целью PR-проекта, который мы назвали «От «языка вражды» к «языку согласия»». Площадкой для реализации такого проекта нами был выбран Институт филологии и межкультурной коммуникации Хакасского государственного университета им. Н. Ф. Катанова. Особенности коммуникативной среды в этом институте обусловлены: 1) направлениями обучения с использованием различных языков: русского, хакасского, иностранного; 2) спецификой контингента обучающихся: присутствием в нем представителей русской национальности, титульных этносов национальных территорий (хакасов, тувинцев), других национальностей; 3) широкой географической представленностью студентов.

В настоящее время институт организует обучение по следующим направлениям: «Журналистика», «Лингвистика», «Русский язык и литература», «Хакасский язык и литература». Несмотря на наличие общего среди этих направлений обучения – языка, среди студентов нет полноценного взаимодействия на межличностном и групповом, учебном и научном уровне. Отчасти объединению студентов и воспитанию у них «корпоративного духа» способствует проведение общеинститутских мероприятий, традиционных для каждого вуза: День первокурсника, «Последний звонок», выпускной. Кроме того, проводятся и общие институтские мероприятия. Например, в рамках празднования международного дня родного языка проводятся творческий вечер и конкурс эссе. Для создания своих работ участники используют как родные языки (русский, хакасский) так и иностранные. При подготовке плакатов на конкурс «Новогодний калейдоскоп», выступлений на конкурс стихов, День театра студенты также используют любые (родные и иностранные) языки. Такие же правила существуют и на общеинститутском филологическом мероприятии «Дни языков» (март). Объединение студентов разных направлений обучения проводится и на научном уровне: на международной конференции «Актуальные проблемы изучения языка, литературы и журналистики: история и современность» и вузовской конференции «Катановские чтения». Для реализации научного и творческого потенциала филологов создаются специальные секции.

И все же большая часть мероприятий культурной направленности имеет локальный характер. Например, мероприятия в рамках Дней славянской письменности и культуры ориентируются, прежде всего, на студентов, обучающихся по русской филологии и журналистике. А республиканский конкурс «Чылызахтар», проводимый в рамках Дней тюркской письменности и культуры, объединяет носителей языков коренных этносов Саяно-Алтая. Иняз тоже отмечает «свои» праздники. В сентябре, в рамках Европейского дня языков, он проводит различные мероприятия, в том числе конкурс по страноведению. В канун католического Рождества проходят мероприятия на английском, немецком и французском языках. На кафедре стилистики русского языка и журналистики проводится межрегиональный конкурс научных работ по журналистике, рекламе и PR, участие, в котором потенциально могут принимать студенты и магистранты любых направлений. Но в действительности круг участников ограничивается студентами-журналистами и филологами.

Проведенное среди преподавателей анкетирование (опрошено 20 преподавателей из 72, работающих в ИФиМК) показало, что педагоги в подавляющем большинстве не замечали конфликты между студентами, которые возникали бы национальной почве, использование обучающимися «языка вражды» и какие-либо трудности в коммуникации между студентами – представителями различных национальностей. Лишь один респондент смог припомнить случай использования оскорбительных высказываний в адрес других национальностей. Еще один преподаватель сообщил, что замечает трудности в межнациональной коммуникации среди студентов.

Для выяснения отношения целевой аудитории к проблеме проекта мы провели анкетирование студентов-первокурсников всех четырех направлений обучения ИФиМК. Из 97 человек было опрошено 38 (39 % от общего количества студентов-первокурсников). По национальному составу мои опрошенные назвали себя русскими (22 чел), хакасами (13 чел), эвенком, немцем и тувинцем. Только два респондента признались, что в процессе учебы испытывали дискомфорт, связанный со своей национальностью. Один человек ощущает недоверие со стороны однокурсников – представителей других национальностей, а двое испытывают трудности в установлении с ними контактов. Можно сделать вывод, что проблема межнациональных отношений среди целевой аудитории проекта не воспринимается как острая, имеет латентный характер.

Большая часть моих опрошенных (32 чел. или 84%) контактируют со студентами других направлений обучения ИФиМК. Однако шесть человек не поддерживают такие контакты. Но, поскольку в ходе предварительного анкетирования мы не интересовались в какой форме осуществляются эти контакты, то пока трудно судить, насколько они тесные и интенсивные, представляют собой дружбу или «шапочное знакомство».

Таким образом, проведенное анкетирование позволило выяснить, что проблема межнациональных отношений в студенческой среде ИФиМК является актуальной. Отсутствие ее остроты (явных конфликтов, публичных оскорблений по национальному признаку и т. д.) не должно успокаивать руководство института и активистов проекта.

Нас интересовал вопрос, насколько востребованы у студентов и преподавателей мероприятия, способные улучшить их коммуникацию, в том числе межнациональную. Наиболее действенными мероприятиями для улучшения общения между студентами разных направлений обучений, по мнению преподавателей, являются праздники, языковые и творческие конкурсы, литературные вечера и общие походы в театр и кино. Опрошенные студенты выстроили свой рейтинг так: общие походы в театр и кино, праздники, творческие и языковые конкурсы, литературные вечера. Один человек затруднился выбрать какой-либо вариант, и еще один респондент посчитал, что того, что уже проводится в институте, достаточно.

Опрошенные преподаватели посчитали, что пропаганде национальных языков и культур лучше всего будут способствовать концерты и музыкально-игровые программы, праздники, творческие и языковые конкурсы. Студенты свои предпочтения определили следующим образом: больше всего в этом плане их привлекают концерты и праздники (с большим отрывом), музыкально-игровые программы, творческие и языковые конкурсы. Выявленные в ходе анкетирования предпочтения в отношении мероприятий, способных улучшить коммуникацию в ИФиМК, помогли в разработке плана реализации проекта, в выборе форм этих мероприятий и тактик реализации проекта. Наиболее продуктивными тактиками является использование медиарелейшнз, Интернет-технологий и организация мероприятий.

1. Использование медиарелейшнз. При реализации данной тактики основной упор делается на активное сотрудничество с изданием ХГУ им. Н. Ф. Катанова – «Университетской газетой», с которым активно взаимодействуют преподаватели и студенты ИФиМК (не только направления «Журналистика»). Поскольку газета выходит раз в две недели, анонсирование в ней проводимых мероприятий (тренинги, концерты, конкурсы, фестивали) будет не целесообразным. Но результаты этих мероприятий в форме репортажей, заметок, интервью с участниками/победителями будут освещаться в данном издании.

Тактика медиарелейшнз будет реализовываться с ориентацией и на городские и республиканские СМИ, освещающие жизнь ХГУ им. Н. Ф. Катанова. Для внешних СМИ мотивацией на освещение проводимых мероприятий будет: социальная значимость проблемы (гармонизация межнациональных отношений в молодежной среде); новизна и оригинальность проводимых мероприятий.

2. Использование Интернет-технологий. Задействование возможностей Интернета позволит расширить круг потенциальной аудитории за счет студентов-старшекурсников, обучающихся по различным направлениям в ИФиМК и в других институтах ХГУ им. Н. Ф. Катанова. С этой целью планируется создать объединенные группы в социальных сетях (ВКонтакте, Одноклассники), участниками которых могут стать студенты различных курсов и направлений обучения ИФиМК. Такие объединенные группы позволят расширить локальные рамки групп отдельных курсов или кафедр и включить их участников в общеинститутское информационное Интернет-пространство.

3. Привлечение целевой и потенциальной аудитории к реализации проекта через организацию мероприятий локального (на уровне курсов) и публичного характера (праздники, тренинги, фестиваль, конкурсы). Это позволит оказывать непосредственное коммуникационное воздействие на аудиторию для создания у нее ощущения соучастия в общем полезном деле, заинтересованность в достижении цели проекта. Реализация проекта, как мы считаем, будет содействовать расширению багажа знаний студентов, их представлений о культурно-языковых отличиях и традициях разных народов, в том числе и своего. Это, как мы считаем, будет позитивно влиять и на взаимоотношения в студенческих группах, адаптацию студентов к обучению в вузе, на психологический климат на курсах. Таким образом, результатом осуществления разработанной нами технологии реализации проекта «От «языка вражды» к «языку согласия»» должно стать не только воспитание толерантного языкового поведения у студентов, но и решение насущной для Института филологии и межкультурной коммуникации проблемы – устранения разобщенности между студентами различных направлений обучения, ранее входивших в самостоятельные структуры университета.

СЛОЖНОСТИ ПЕРЕВОДА ЮРИДИЧЕСКИХ ТЕКСТОВ

Е. О. Недопекина

*Научный руководитель – Е. В. Дрыгина
ГБПОУ РХ «Хакасский политехнический колледж»*

В настоящее время английский язык очень популярен. На нем можно общаться с представителями разных стран. И область юриспруденции не является исключением. В нашем обществе, в условиях интенсивного развития международных отношений, происходит взаимодействие с иностранными партнерами. Необходимо вести переговоры и заключать договора на английском языке. В связи с этим, знания современных юристов не должны ограничиваться кодексами и нормами права родной страны. Необходимо правильно и очень точно уметь переводить юридические документы, деловую переписку и т.п., поскольку все юридические документы – это гарант прав и обязанностей. Этим и объясняется актуальность выбранной темы.

Целью данной работы является исследование особенностей перевода текстов профессиональной направленности на примере юридических текстов.

Для достижения поставленной цели необходимо решить следующие задачи:

- обозначить особенности юридических текстов;
- выявить сложности их перевода с английского на русский язык;
- на примере конкретных текстов выявить все возможные случаи возникновения затруднений при переводе;
- на основе проделанной работы с текстами, составить глоссарий.

Объект исследования – юридические тексты.

Предмет – юридические термины, вызывающие сложности при переводе текстов с английского на русский язык.

Представленная работа обладает практической значимостью. А именно: полученные в ходе исследования данные можно использовать для более быстрого и точного перевода юридических текстов как на занятиях по английскому языку, так и в профессиональной деятельности, если появится такая необходимость.

В ходе исследования были использованы методы сопоставительного анализа и сплошной выборки, систематизации и обобщения научной литературы.

Особенности текстов юридической направленности

Юридические тексты имеют черты сходства с научными текстами и инструкциями. Они выполняют познавательные и предписывающие функции. Юридические тексты достаточно однородны по типологическим признакам; они должны обеспечивать полноценную передачу информации, не искажая ее, поскольку воспринимаются как руководство к действию. Но стоит отметить и то, что для понимания юридического текста рядовому гражданину зачастую требуется либо помощь специалиста, либо дополнительное время на изучение с использованием специальной литературы [3].

Выделим особенности юридических текстов, значимые для перевода:

1. Использование юридических терминов;

Признаками терминов: однозначность, отсутствие эмоциональной окраски, независимость от контекста.

2. Высокая степень клишированности;

Пример канцелярского клише «исправленному верить». При переводе юридических текстов большую роль играет наличие аналогового текста, то есть образца соответствующих документов на языке перевода.

3. Синтаксис

Особая конструкция словосочетаний и предложений, исключая двусмысленность их толкования.

4. Юридическому тексту не свойственна компрессивность;

то есть не характерны сокращения, скобки, цифровые обозначения. Числительные передаются словами. Присутствует тавтология [1,2].

Итак, тексты юридической направленности обладают специфическими характеристиками, которые необходимо учитывать при выполнении перевода.

Основные проблемы перевода юридических текстов, выявленные в ходе исследования

1. Многозначность

Сложность вызывают перевод однородных слов. Например, attorney, solicitor, counsel, barrister, lawyer и другие. Словари дают несколько определений, и все они схожи: юрист, адвокат, представитель в суде и т. д. Но каждое из них несет свой смысл в соответствии с контекстом. Данные слова не являются взаимозаменяемыми.

2. Различия правовых систем

Часто возникают случаи, когда невозможно найти эквивалент какому-нибудь термину или устойчивому выражению. Так, в законодательстве США существуют такие устойчивые словосочетания,

как *plea/charge bargaining, plea bargain*. Их дословный перевод «судебный торг» непонятен для русского человека. Поэтому приходится выяснять, что *plea bargain* означает досудебные переговоры, в которых участвует судья и адвокаты обеих сторон. Такая практика широко распространена в США и не имеет аналога в России.

3. Устойчивые выражения

Не меньше сложностей возникает и при переводе устойчивых выражений, которые своими корнями уходят в историю одной страны. Например, выражение *Miranda rule* подразумевает право любого человека не давать показаний в отсутствие своего адвоката.

4. Расхождения лингво-этнического характера

Как известно, российское право построено на романо-германской правовой системе, а право Англии на англо-саксонской. Различие источников права, судебной системы, мер ответственности, может отразиться на значении терминов. Например: слово «понятой» в переводе на английский звучит как «witness». Но институт понятых в англо-американской системе вообще отсутствует, поэтому англичанин, прочитавший протокол воспримет «witness» как «свидетель». Тут и проявляется искажение смысла понятия. Кроме того, могут быть фразеологические сочетания и идиоматические выражения, которых не встретишь в учебной литературе. Это также вызывает затруднения при переводе.

5. Названия и сокращения

Сокращения требуют умения правильно расшифровать их. Например, одно из сокращений, которое мы нашли в рассматриваемых текстах – JP = Justices of the Peace означает мировые судьи.

6. Ложные друзья

Вызывает сложности и перевод так называемых «ложных друзей переводчика». Это слова, которые имеют сходное звучание в двух разных языках, но часто различаются по смыслу. Например, слово *article* в юридических текстах означает не «артикуль», а «статью закона», «пункт», если же речь идёт о таможенном праве, то «предмет», «вещь» или «товар».

Проведенное исследование свидетельствует о многочисленных трудностях, с которыми приходится сталкиваться при переводе юридических текстов. Для правильной передачи информации, содержащейся в тексте юридического характера, необходимы знания языка и знания права, а также особенностей юридических текстов.

Юридический перевод считается одним из наиболее сложных видов перевода.

Для того чтобы адаптировать юридический текст на английском языке, приходится решать сразу несколько задач:

- находить соответствия между иностранным и российским законодательством;
- подбирать нужные слова, которые в точности передавали бы смысл исходного сообщения;
- избегать искажения смысла.

В данной работе мы рассмотрели основные особенности и сложности некоторых текстов юридической направленности; проанализировали наиболее характерные трудности, встречающиеся при их переводе; составили глоссарий для разрешения этих трудностей.

Библиографический список

1. Алимов В. В. *Юридический перевод. Практический курс. Английский язык*. - М.: КомКнига, 2005.
2. Власенко С. В. *Перевод юридического текста: когнитивные особенности номинации и реалии-профессионализмы в языковой паре английский-русский // Филологические науки в МГИМО. / Сб. науч. трудов. № 21 (37).* - М.: МГИМО(У), 2005.
3. Гасанова В. С. *Способы перевода юридической терминологии // Издательство Уральского гос. университета. - 2010. - № 6. - С. 180-184.*

© Недопекина Е. О., 2016

ПРИСУТВИЕ ФЕНОМЕНА «ОСКОРБЛЕНИЕ СЛОВОМ» В ТЕКСТАХ СМИ, ПРЕДСТАВЛЕННЫХ В НАЦИОНАЛЬНОМ КОРПУСЕ РУССКОГО ЯЗЫКА

А. Н. Пачина

*Научный руководитель – И. В. Пекарская, док. филол. наук
ФГБОУ ВПО «Хакасский государственный университет им. Н. Ф. Катанова»,
Институт филологии и межкультурной коммуникации*

Феномен «оскорбление словом» в настоящее время акцентирует на себе внимание не только юристов-практиков и лингвистов-экспертов, но и теоретиков-юрислингвистов. Изучая феномен «оскорбление словом», мы обратились к газетному корпусу национального корпуса русского языка. Он содержит публикации СМИ, значительная часть которых доступна в электронном виде. По объёму газетный корпус сопоставим с основным. Практически в равном объёме в него включены тексты следующих масс-медиа:

1) печатных газет («Известия», «Советский спорт», «Труд», «Комсомольская правда»), а также региональной прессы (среди которой издания Новгорода, Краснодара, Екатеринбурга, Смоленска, Новосибирска, Красноярска, Иркутска, Комсомольска-на-Амуре и т. д.);

2) информационных агентств (РИА «Новости», РБК, «Новый регион») [1].

Собранные на одном сайте медиа-тексты различных СМИ с широким тематическим спектром и жанровым разнообразием послужили материалом для нашего исследования в рамках темы феномен «оскорбление словом». Отбор слов-маркеров для их поиска в текстах СМИ осуществлялся по следующим критериям:

1) по частям речи: имена существительные и глаголы, публичное адресное употребление которых может обидеть, оскорбить человека, унижить его честь и достоинство;

2) по структурно-семантическим разрядам: слова с негативной окраской, относящиеся к разряду инвективной лексики.

Выбирая лексемы для составления запроса, мы обращались к классификации инвективной лексики М. В. Горбаневского [2, с. 334–336] и классификации бранной лексики В. М. Мокиенко [3, с. 50–73]. При анализе наличия/отсутствия феномена «оскорбление словом», нами было замечено, что слова с негативной окраской, которые можно квалифицировать как оскорбление в бытовом и юридическом смысле, содержатся в публикациях на политические, социальные и криминальные темы. Лексемы с оскорбительным потенциалом отсутствуют в текстах, написанных в информационных жанрах и напротив, преобладают в материалах, относящихся к аналитическим и художественно-публицистическим жанрам. Это обусловлено, на наш взгляд, жанровыми особенностями: информационные жанры по своей сути лапидарны, журналист подаёт читателю факт, в тексте отсутствует субъективная оценка; аналитические и художественно-публицистические жанры предполагают авторскую интерпретацию события. Особенности жанра соотносятся со стремлением автора дать своим героям определённые отрицательные характеристики, создать неблагоприятный образ и усилить воздействие на читателя, используя экспрессивно-оценочную лексику с негативной окраской.

В подразделе, где содержатся тексты региональной прессы, мы не обнаружили обилия публикаций, в которых были бы использованы жаргонные слова. В текстах центральных СМИ, напротив, лексика жаргона используется чаще. Воплощение феномена «оскорбление словом» в большинстве случаев происходит не по отношению к реальному человеку (политику, общественному деятелю, чиновнику или специалисту в какой-либо области), а абстрактно. Слова типа «мудак», «шушера», «гнида» используются для характеристики некоего образа людей с определённо неприятным характером, неподобающим поведением и т.д. Например, по отношению к неизвестному торговцу оружием «А то сидит, понимаешь, такая *гнида* в лавке, харю отъела на тупых саблях...» [4, с. 5]. Журналисты в юмореске «Я к вам пишу! Чего ж так больно?» не пытаются оскорбить торговца оружием, а показывает через унижение одного человека хвастовство другого лица.

Ещё один пример с употреблением бранного слова «гнида» мы нашли в тексте журналиста «Комсомольской правды». Данная лексема используется и в самом названии материала «Из отделения Почты России выгнали *гниду*-клиента», и в тексте при описании конфликтной ситуации: «Имя хотя бы назовите. – Пошел вон отсюда, *гнида!* – переходит в контратаку агрессивная женщина» [5, с. 6].

Рассуждая о словах, которые могут оскорбить и за которые можно понести ответственность, автор газеты «Труд-7», расписывает в своём материале ситуации с употреблением нецензурной лексики по отношению к представителям разных профессий. Бранные слова он перечисляет в качестве примеров: «Слова, за употребление которых могут привлечь к уголовной ответственности по статье «Неуважение к суду»: оболтус, дворняжка, урод, шарамыга, вошь, *гнида*, ехидна, свинья, козел, обезьяна» [6, с. 8]. Кстати, в названии данной публикации «*Козёл* козлу рознь» фигурирует приём антиперсонификации. Слово «*козёл*» использовано в первом случае по отношению к человеку, во втором – по отношению к животному. Автор публикации уже с заголовка вводит читателя в суть проблемы.

Журналисты центральных изданий в стремлении показать истинное лицо объекта публикации не пренебрегают бранными словами. Например, «Но по закону сообщающихся сосудов где-то убыло – где-то прибыло. Вся *шваль* с рынка переехала на базу...» [7]; «Но только наша либеральная *шваль* (уж извините за не самое литературное слово) постаралась связать такое явление с якобы конъюнктурным сотрудничеством с властью, отказав Говорухину, как это у них принято, в наличии собственной идеологии и убеждений» [8, с. 4]. В «Толковом словаре Ушакова» слово «шваль» во втором значении имеет толкование «негодяй, ничтожный человек, сброд» и помечено как бранное [9]. В представленных примерах слово «шваль» имеет приведённое нами значение. Лексема оскорбительна, однако, она не употреблена по отношению к конкретному человеку, а использована как собирательных образ жителей Бирюлёва и активистов-либералов.

В подразделе, куда входят тексты региональных СМИ, зарегистрировано одно упоминание данной лексемы: «*Шваль*», – брезгливо подумал случайный прохожий и нехорошо ухмыльнулся: от сауны «Бунгало» медленно отъезжал чёрный внедорожник с тонированными стеклами» [10, с. 7]. Журналист при помощи экспрессии и использования слова с ярко выраженной отрицательной окраской с самого начала текста пытается создать в сознании читателя отрицательный образ тех персонажей, о которых далее пойдёт речь (публикация посвящена преступникам, которые совершили изнасилование). Автор текста не

напрямую утверждает о том, что фигуранты уголовного дела – «шваль», а включает бранное слово в размышления прохожего о тех, кто находится во внедорожнике. Несмотря на то, что лексема «шваль» является бранной и имеет неприличную форму, факт оскорбления недоказуем в соответствии с постановлением Пленума Верховного Суда РФ [11].

Глагол «дрючить» означает согласно словарю Т. Ф. Ефремовой «бить, колотить кого-либо палкой» [12]. В словаре аргосмысла мы нашли следующее значение «вступать с кем-либо в половую связь (о мужчине)» [13]. Данный глагол встречается в газетном корпусе национального корпуса русского языка не единожды: «Знает он уже немало, опытом оброс, новую команду будет *дрючить* еще осмысленней и целенаправленнее» [14, с. 8]. Предположительно, глагол употребляется в первоначальном значении, однако не исключено, что автор использовал данную лексему с подтекстом (при этом предполагается лишь аналогия действия сексуального характера: физически напряженные и изнурительные тренировки сравниваются с половым актом). В таком случае лексема обладает оскорбительным потенциалом.

Глагол «прикарманить» в значении «украсть» нередко употребляется журналистами центральных изданий, реже его включают в свои тексты региональные журналисты. Лексема обладает оскорбительным потенциалом в бытовом смысле, так как данное просторечие не имеет неприличной формы. В основном, авторы используют слово «прикарманить» в текстах на политические и криминальные темы, в том числе о коррупции, взяточничестве и мошенничестве. Например, «На этот раз Саликов успел *прикарманить* 34 миллиона рублей» [15, с. 5].

Таким образом, как показывает проанализированный языковой материал, феномен «оскорбление словом» представлен в текстах СМИ, входящих в национальный корпус русского языка. Мы пришли к выводу, что журналисты используют для создания негативного образа и отрицательной характеристики объекта речи слова с высокой степенью инвективности (обсценизмы, бранную лексику, аргосмысл, жаргонизмы, вульгаризмы и прочее). Такие примеры не частотны, тем не менее, поисковая система национального корпуса выдаёт от трёх до 30 словоупотреблений по запросам бранных и обсценных лексем при том, что всего в газетном корпусе содержится 228 521 421 слово. Зато нередко журналисты прибегают к просторечным лексемам, которые не имеют неприличной формы, однако обладают оскорбительным потенциалом и квалифицируются как оскорбление с точки зрения бытового (не юридического) понимания.

Библиографический список

1. Национальный корпус русского языка. URL: <http://www.ruscorpora.ru/corpora-structure.html> (дата обращения 27.02.16).
2. Цена слова. Из практики лингвистических экспертиз текстов СМИ в судебных процессах по защите чести, достоинства и деловой репутации / Под ред. М. В. Горбаневского. – М.: Галерея, 2002. – 424 с.
3. Мокиенко В. М. Русская бранная лексика: цензурное и нецензурное // Русистика № 1/2. – Берлин, 1994. – С. 50–73.
4. Туханин М., Филиппов И. Я к вам пишу! Чего ж так больно? // Комсомольская правда. – 2013. – 13 июня. – С. 5
5. Адамович О. Из отделения Почты России выгнали «гниду-клиента» // Комсомольская правда. – 2013. – 16 мая. – С. 6.
6. Молотов М. Козел козлу рознь // Труд–7. – 2009. – 17 июля. – С. 8.
7. Коренной житель Бирюлева: «Ненависть к продажным ментам и кавказцам копилась десятилетиями» // Комсомольская правда. URL: <http://www.kem.kp.ru/daily/26146/3035481/> (дата обращения 01.02.16).
8. Гришин А. Заметки нестороннего. Немного беременная и частично девственная // Комсомольская правда. – 2012. – 2 февраля. – С. 4.
9. Ушаков Д. Н. Толковый словарь Ушакова 1935–1940. URL: <http://dic.academic.ru/dic.nsf/ogegova/100358> (дата обращения 23.02.16).
10. Петракова А. Смоленск: Пять часов в аду // «Рабочий путь» (Смоленск). – 2013. – 6 марта. – С. 7.
11. Постановление Пленума Верховного Суда Российской Федерации от 24 февраля 2005 г. N 3, Москва. URL: <http://www.rg.ru/2005/03/15/verhovniy-sud-dok.html> (дата обращения 23.02.16).
12. Современный толковый словарь русского языка Ефремовой. URL: <http://dic.academic.ru/contents.nsf/efremova/> (дата обращения 20.02.16).
13. Словарь русского аргосмысла. URL: http://russian_argo.academic.ru/ (дата обращения 20.02.16).
14. Цаплин Д. Василий Уткин: Писарев – один из главных героев молодежной сборной // Советский спорт. – 2013. – 12 июня. – С. 8.
15. Гаффер А. Экс-директор «Омсктрактор», кинувший заказчиков почти на 140 миллионов рублей, проведет семь лет в колонии // «Комсомольская правда». – 2011. – 6 мая. – С. 5.

ТЕМА РОДИНЫ И ПРИРОДЫ В ИНТЕРПРЕТАЦИИ РУССКОГО ХУДОЖНИКА XIX ВЕКА И. И. ЛЕВИТАНА И РУССКОГО ПОЭТА XX ВЕКА С. А. ЕСЕНИНА

М. А. Петерсон

*Научный руководитель – Н. И. Олейникова
ФГБОУ ВПО «Хакасский государственный университет им. Н. Ф. Катанова»
Колледж педагогического образования, информатики и права*

Тема родины и природы поднималась во все времена практически во всех видах искусства. Целью нашего исследования явилась попытка определить значимость данной темы в творчестве русского художника XIX века И. И. Левитана и русского поэта XX века С. А. Есенина, найти сходство и различия в изображении темы Родины и природы в их творчестве.

Исаак Левитан – самый великий из тех русских пейзажистов, которые в XIX веке открыли для современников скромную красоту русской природы. Начиная работать под руководством Саврасова и Поленова, Левитан вскоре оставил далеко позади своих учителей, навсегда вписав свое имя в пантеон отечественной культуры. Долгое время считалось, что в России нет природы, способной вызвать восхищение и стать темой для серьезного произведения. Вместо природы была лишь серая, безликая масса, тоскливая и бесконечная, как горе людское. Работы русских пейзажистов того времени больше походили на копии итальянских и французских картин, в которых, прежде всего, ценилась ясность и эффектность художественного языка. Левитан же избегал изображать внешне эффектные места. Ему это было не нужно. В самом простом деревенском мотиве он, как никто другой, умел найти то родное и бесконечно близкое, что так неотразимо действует на душу русского человека, заставляя его снова и снова возвращаться к картине. Здесь нет «красот природы». Только то, что является одинокому страннику, бредущему от города к городу, от села к селу по бесконечным русским дорогам, влекомому тем «божественным нечем, что разлито во всем, но что не всякий видит, что даже и словом назвать нельзя, так как оно не поддается разуму, анализу, а одной лишь любовью постигается...» Только хмурые перелески, бедные поля и покосившиеся избушки, грустящие под ситцевым небом.

Левитан – мастер спокойных, тихих пейзажей. Человек очень робкий, стеснительный и ранимый, он умел отдыхать только наедине с природой, проникаясь настроением полюбившегося пейзажа. Заштатный городок Плес на верхней Волге прочно вошел в творчество Левитана. В этих краях он создал свои полотна: «После дождя», «Хмурый день», «Над вечным покоем». Там же были написаны умиротворенные вечерние пейзажи.

Многие часы проводил Левитан, наблюдая природу ясным утром, в дождливую непогоду, при вечерних зорях. И неустанно работал, писал этюд за этюдом, десятки этюдов, которые потом становились картинами. Он был исключительно требователен к себе и по-настоящему страдал, когда чувствовал, что его «большие ощущения» не удастся передать на полотне. Тогда он становился мрачным и раздражительным и думал о том, что никогда не сможет выразить чувства, которые переполняют его душу. Но тяжелые минуты уходили, и он неизменно возвращался к своей работе, которая была для него лучшим лекарством. Зрителей покоряли спокойствие и умиротворенность его пейзажей, прозрачность вечернего воздуха, теплые отблески солнечных лучей на водной глади, прибрежной зелени и белых стенах монастыря. Первый биограф Левитана, С. Глаголь писал, что эти картины «имели огромный успех у художников и публики, а Левитан впервые достигает всеобщего признания и становится первым пейзажистом России».

Картины И. И. Левитана располагают зрителя к обстоятельному и неспешному восприятию, как бы приглашая его пройти по деревянному мостику и протоптанной тропинке вглубь, к монастырским стенам, и подумать о самом важном – о вечной красоте и гармонии природы, быстротечности жизни и месте человека в этом мире.

Всю свою жизнь Левитан отдал тому, чтобы воспеть нашу родную страну. Поэтому так велика наша благодарность художнику.

Поэзия С. А. Есенина близка и дорога многим людям, его стихи затрагивают наиболее важные аспекты жизни, близкие народу. Глубокая внутренняя сила его лирики, совпадение жизненного пути с судьбой народа позволили ему стать по-настоящему народным поэтом.

Сергей Александрович Есенин родился и вырос в крестьянской семье в старинном селе Константиново, что находится около Рязани. «В детстве я рос, дыша атмосферой народной жизни», – вспоминает поэт. Здесь отшумело его детство, прошла юность, здесь он написал свои первые стихи. Здесь, на рязанской земле, он увидел и полюбил всю красоту русской природы, которую воспел в своих стихах. Поэта с первых дней жизни окружал мир народных песен, сказаний, загадок и сказок.

Тема родины – одна из главных в творчестве С. Есенина. Этого поэта принято связывать, прежде всего, с деревней, но из рязанской деревни Константиново поэт уехал совсем молодым, жил потом и в Москве, и в Петербурге, и за границей, в родную деревню приезжал время от времени как гость. Это важно знать для понимания творчества С. Есенина.

Именно разлука с родной землей придала его стихам о ней ту теплоту воспоминаний, которая их отличает.

Уже в ранних стихах С. Есенина звучат признания в любви к России. Так, одно из наиболее известных его произведений – «Гой ты, Русь моя родная...». С самого начала Русь здесь предстает как нечто святое. Ключевой образ стихотворения – сравнение крестьянских хат с иконами, образами в ризах, и за этим сравнением – целая философия, система ценностей. Мир деревни – это как бы храм с его гармонией земли и неба, человека и природы. Мир Руси для С. Есенина – это мир убогих, бедных, горьких крестьянских домов, край заброшенный, «деревня в ухабинах», где радость коротка, а печаль бесконечна. «Грустная песня, ты – русская боль». Особенно это чувство усиливается в стихах поэта после 1914 года – начала войны: деревня кажется ему невестой, покинутой милым и ожидающей от него вестей с поля боя. Для поэта родная деревня в России – это нечто цельное, родина для него, особенно в раннем творчестве, – это, прежде всего, родной край, родное село, то, что позднее литературные критики определили как понятие «малой родины». С присущей Есенину–лирику склонностью одушевлять все окружающее его, он к России обращается как к близкому человеку:

*Ой ты, Русь, моя родина кроткая,
Лишь к тебе я любовь берегу*

Порой стихи поэта наполняются нотами щемящей грусти, в них возникает чувство неприкаянности, теперь их лирический герой – странник, покинувший родную хижину, всеми отверженный и забытый. И единственное, что остается неизменным, что сохраняет вечную ценность – это природа и Россия.

Картины родной природы раскрываются в стихотворениях С. А. Есенина с поразительным мастерством. Здесь необычайно богатая палитра красок, точные, неожиданные сравнения. Чувствуется единство поэта с природой. Все в есенинской поэзии многоцветно и красочно. Поэт жадно всматривается в картины обновляющегося весной мира, ощущая себя его частицей. Долго и внимательно всматривается он в блестящие краски утренней и вечерней зари, на небо, покрытое грозowymi тучами, на леса и поля, покрытые цветами и зеленью:

*Край любимый! Сердцу снятся
Скирды солнца в водах лонных.
Я хотел бы затеряться
В зеленях твоих стозвонных.*

Природа в творчестве С. А. Есенина живет своей жизнью, она действует, реагирует на судьбы людей и исторические события. Нежно и заботливо природа лечит людские души, снимает напряжение. Стихи о ней звучат, как музыка, которая успокаивает, утешает:

*Несказанное, синее, нежное...
Тих мой край после бурь, после гроз,
И душа моя – поле безбрежное –
Дышит запахом меда и роз.*

Сам себя С. А. Есенин называет «поэтом золотой бревенчатой избы», ощущая себя «последним поэтом деревни». Вторжение цивилизации в деревню заставляет поэта задуматься над будущим русской деревни, над судьбой крестьянской Руси.

Таким образом, тема родины и природы в творчестве И. И. Левитана и С. А. Есенина имеет общие черты. Что наиболее ярко видно на примере сравнения стихотворения С. А. Есенина «Отговорила роща золотая» и картины И. И. Левитана «Золотая осень». Несмотря на разницу почти в 20 лет, картину можно считать точной иллюстрацией к стихотворению. Левитан и Есенин придают не яркой и не броской, увядающей осенней природе средней полосы России новые краски, внушающие надежду на грядущее возрождение и обновление. Поэт с помощью слова, а художник – кисти и красок показывают нам, как можно в простом и обыденном увидеть красоту и силу. Глядя на картину и читая стихотворение, мы ловим себя на мысли, что речь идет не о крохотном уголке нашей страны, а о Родине в целом: столько любви и бережного внимания в этих произведениях.

Различия заключаются в следующем: хотя И. И. Левитан изображает природу так, как видит ее сам, но он дает зрителю возможность представить то место, которое дорого ему лично, и выразить к нему свои чувства и мысли. Есенин, наряду с картинами природы выражает свое отношение к тому или иному событию, жизни в целом, при это слушателю остается лишь согласиться или не согласиться с ним.

Тема родины и природы – одна из главных в творчестве великого русского поэта С. А. Есенина и великого русского художника И. И. Левитана. Многие стихи С. А. Есенина можно соотнести с картинами И. И. Левитана. Они оба любили свою родину, природу родного края и гордились ею. Только И. И. Левитан изображал свою любовь красками, а С. А. Есенин – художественным словом.

ЧЕЛОВЕК НА ВОЙНЕ В ТВОРЧЕСТВЕ ИОНА ДЕГЕНА

В. Е. Путинцева

*Научный руководитель – А. Н. Мартынова
ГБПОУ РХ «Хакасский политехнический колледж»*

С каждым годом все дальше и дальше от нас героические и трагические годы Великой Отечественной Войны. Эта война была одной из самых тяжелых испытаний, которые с честью выдержала наша страна. Каждый год отмечаем мы День Великой Победы, день святой народной памяти, отдаём дань уважения людям, которые воевали и победили. О страшных событиях той войны мы, правнуки Победы, узнаем из учебников, воспоминаний очевидцев, фильмов, литературных произведений. Кто написал самое страшное стихотворение о войне? Трудно ответить на этот вопрос. На меня огромное впечатление произвело небольшое стихотворение, услышанное накануне Дня Победы:

*Мой товарищ, в смертельной агонии
Не зови понапрасну друзей.
Дай-ка лучше согрею ладони я
Над дымящейся кровью твоей.*

Позже узнала, что написал это стихотворение фронтовик, прошедший танкистом всю войну, известный врач-травматолог Ион Лазаревич Деген.

Цель моей работы: раскрытие темы человека на войне в творчестве Иона Дегена, его психологического состояния, изменения его мировоззрения.

Для достижения поставленной цели считаю целесообразным решение следующих задач:

- рассмотреть основные факты военной биографии Дегена;
- проследить путь становления и развития военного творчества поэта;
- выявить взаимосвязь биографических фактов и стихов о войне, рассмотреть историю создания стихов;
- рассмотреть образ главного героя стихов Иона Дегена;
- определить влияние пережитого на войне.

Кто же такой Ион Деген? Почему поэт, написавший столько о войне, мало известен в России?

Сегодня Ион Деген – известный врач, ветеран Великой Отечественной Войны, автор многих книг.

Ион Лазаревич Деген родился в 1925 году в Могилёве - Подольском Винницкой области, городке, расположенном недалеко от старой границы Советского Союза и Румынии, в семье фельдшера. Вскоре отец умер, и мать растила Иона одна. В 12 лет он пошел работать помощником кузнеца. Часто подросток пропадал на территории местного погранотряда. В 1941 он окончил девятый класс и на лето устроился вожатым в пионерский лагерь [1, с. 13].

*Девятый класс окончен лишь вчера.
Окончу ли когда-нибудь десятый?
Каникулы – счастливая пора.
И вдруг – траншея, карабин, гранаты...*

«Я вхожу в три процента мальчиков моего возраста, уцелевших на войне. Уцелевших! Это я уцелевший...» - говорит Деген о себе.

И действительно, по статистике среди фронтовиков 1922 – 1924 года рождения в живых к концу войны осталось лишь три процента.

Ион Деген говорит о себе: «Я не сочинитель, я - рассказчик», поэтому все его стихи о том, что он сам не просто видел, а прожил, в них чувствуется острота переживаний автора, создаются правдивые лирические картины:

*На фронте не сойдешь с ума едва ли,
не научившись сразу забывать.
Мы из подбитых танков выгребали
все, что в могилу можно закопать.
Комбриг уперся подбородком в китель.
Я прятал слезы. Хватит. Перестань!*

Остро воспринимается его творчество прежде всего потому, что поэту, писавшему в перерывах между боями не было и двадцати лет – возраст, когда жажда жизни особенно велика и неутолима, поэтому во многих стихах после страшных, трагичных картин: танковых битв, похорон товарищей - все же показано торжество жизни, оптимизма:

*А вечером учил меня водитель,
как правильно танцуют падеспань...*

Чем поражает это стихотворение? Наверное, такой тонкой гранью между горем и праздником, танцами? Возможно, на войне, где грань между жизнью и смертью так тонка, по-другому нельзя....

Самая важная тема стихов Иона Дегена – «мужское содружество железное».

*Но если сожжет меня зной
И пуля меня окровавит,*

*Товарищ полуживой
Плечо мне свое подставит...*

Затем Ион Деген в 1951 году с отличием окончил медицинский институт, работал ортопедом-травматологом в Киевском ортопедической институте, защитил кандидатскую диссертацию.[1, с. 18]

Но стихи стали появляться вновь и вновь, а главная тема в них – война. «Я весь набальзамирован войною», - говорит о себе поэт.

Через все послевоенное творчество Иона Дегена проходит тема мужества, ненависти к чиновничеству, верности мужскому долгу:

*Обелиски фанерные.
Обугленные машины.
Здесь самые верные
Настоящие мужчины,
Что неправды не ведали
И верили свято.
Не продали, не предали
В экипажах ребята...*

Воспоминания о войне через несколько десятилетий менее остры и эмоциональны, но проникнуты глубоким философским осмыслением, оценкой опытного, повидавшего жизнь человека. Поздние стихи более художественны, в них больше олицетворений, эпитетов, метафор. Если в годы войны Деген прежде всего солдат, то после – это поэт, пишущий о пережитом, оценивающий свою жизнь, историю, политику, идеологию с высоты прожитых лет.

И еще одна очень важная тема в послевоенном творчестве Дегена – тема истинного душевного благородства, тема памяти. Так, в стихотворении «Часы» неодушевленный предмет становится символом пережитого: «песен на привале», «песен пулемета», танка, за мгновение превратившегося «обугленную гряду стали»... Герой прошел «с часами с потёртым циферблатом» всю войну:

*...Я верил прочно, беспредельно,
Что талисман вы мой счастливый...*

Но вдруг герой «надев костюм гражданский» стал «забывать дни былые», и часы оживают, смотрят с укором:

*...Да, человек, ты очень скоро
Забыл друзей незаменимых.*

Конечно, часы не могут смотреть, укорять, но тема памяти о подвиге солдат, уважения к подвигу – вот главная тема послевоенных стихов Иона Дегена.

Один из современных литературных критиков утверждает: «Поколение, вернувшееся с войны двадцати – двадцатипятилетними, не явило миру и русской поэзии выдающееся литературное имя, но создало многогранный образ Поэта фронтового поколения». И особая грань принадлежит Иону Дегену.

По итогам исследования жизненного и творческого пути Иона Дегена, влияния Великой Отечественной войны на дальнейшую жизнь поэта можно сделать вывод, что уроки войны дали ему бесценный опыт, отразившийся в поэзии и прозе.

Методом изучения биографии поэта и анализа его творчества установлено следующее:

- в годы войны Деген прошел испытание на зрелость,
- взаимоотношения однополчан на войне стали мерилем совести, правды, мужской чести и точкой отсчета в дальнейшей жизни,
- во время войны раскрылся поэтический талант Дегена, вырос творческий потенциал,
- поэт остался верен памяти тех суровых лет, хранит эту память в своем сердце и творчестве.

Практическое применение результаты исследования могут найти на уроках истории и литературы, посвященных теме Великой Отечественной войны, а также при проведении внеклассных мероприятий, направленных на патриотическое воспитание студентов.

Основной мотив лирики Дегена – несовместимость юности, молодости, красоты мира и уродливости и жестокости войны. Ад танкового боя, тяжелые ранения, страшная гибель товарищей на глазах молодого солдата – все это спрессовалось на невероятно коротком отрезке времени в жизни одного человека и взорвалось стихами. Тема войны, товарищества, верности долгу солдата проходит через всё творчество Иона Дегена:

*Я весь набальзамирован войною.
Насквозь пропитан
Прочно. Навсегда.
Рубцы и память ночью нудно ноют.
А днем кружу по собственным следам.*

Библиографический список

1. Деген И. Л. *Война никогда не кончается.* - Москва: АСТ, 2014. – 352 с.
2. Борисова А. «Противника я мог убить, а человека - нет»// *Невское время.* - 2015. - №83. - С. 16.
3. Евтушенко Е. *У победы лицо настрадавшееся*// *Новая газета.* - 2005. - № 33. - С. 5.

© Путинцева В. Е., 2016

ВЛИЯНИЕ ЗАВОЕВАНИЙ НА РАЗВИТИЕ АНГЛИЙСКОГО ЯЗЫКА

Е. А. Романова

Научный руководитель – Е. В. Агеева

ГБПОУ Самарской области «Чапаевский губернский колледж им. О. Колычева»

В Чапаевском губернском колледже в ходе изучения дисциплины «Иностранный язык» используется технология проектной деятельности. Разработка проектов – это самостоятельная исследовательская деятельность, включающая в себя все этапы работы над проектом: выбор темы, постановка проблемы, цели, задач, анализ путей решений поставленных задач, планирование работы по созданию проекта, работа с информационными источниками: систематизация, обработка, анализ, подведение итогов, оформление проекта, подготовка к презентации, презентация проекта, самоанализ.

Тематика нашей работы включает историю развития английского языка, которая образовывалась в Среднеанглийский период под влиянием завоеваний на лексический, фонетический, грамматический строй.

Английский язык относится к германской ветви индоевропейской языковой семьи. Невозможно назвать единый праязык, легший в основу языка современных британцев.

Изучение истории языка дает возможность глубже понять современный английский язык, понять его как результат сложного процесса развития и взаимодействия различных факторов и определить его место среди других языков. Изучая современный английский язык, мы находим в его словарном составе, фонетическом и грамматическом строе ряд явлений, которые, с точки зрения современного языка, представляются непонятными. Этим и обусловлена **актуальность** нашего исследования.

Проблема исследования связана с тем, что ранее зарубежные языковеды в своих исследованиях рассматривали историю развития английского языка, затрагивая заимствования без каких-либо попыток их классификации. Исследования в данной области проводились без системного анализа.

В ходе работы над проектом были реализованы следующие цели и задачи.

Цель нашего исследования – изучить исторические события, которые повлияли на развитие языка в Среднеанглийский период.

Реализации поставленной цели способствуют следующие **задачи**:

- изучить и проанализировать влияния на развитие английского языка;
- изучить и проанализировать литературу по теме исследования;
- составить словарь заимствований в английском языке.

В VIII веке Скандинавские грабители совершили свои первые опустошающие рейды на Англию. К концу IX века скандинавы начали селиться на территории Англии. Новые поселенцы и англичане рождались, заключали общие браки, происходило быстрое смешение народов, поскольку уровень культуры и обычаи у них были одинаковы, языковой барьер не существовал, поскольку скандинавский и английский языки принадлежат к одной группе германских языков, различие между которыми в те времена еще не было столь значительно.

Следы присутствия скандинавов отмечены в названиях населенных пунктов в северных и восточных районах, которые раньше находились под их контролем. Больше всего распространены названия со скандинавским ‘thorp’ или ‘by’ (деревня) и ‘toft’ (земельный участок). Например, Woodthorp, Grimsby, Brimtoft.

Примеры слов бытовой лексики, сохранившейся до наших дней: существительные: bag, birth, cake, egg, gate, kid, leg, loan, score, seat, skill, skirt, sky, window; прилагательные: awkward, happy, ill, low, ugly, weak, wrong; глаголы – cut, hit, happen, lift, raise, scare, take, want.

Поскольку в контакт вступили родственные языки, ассимиляция шла довольно быстрыми темпами – многие слова из скандинавского сохранились в английском как синонимы (скандинавский–английский: sky–heaven, die–starve, want–wish, happy–merry, scare–frighten, skill–craft).

Норманнское завоевание было не только большим событием в истории Англии, но также величайшим событием в истории языка.

Заимствования относятся к разнообразным семантическим сферам.

Слова, относящиеся к правительству и властям, по большей части имеют французское происхождение: country, assembly, authority, court, crown, government, nation, office, parliament, people, power, sovereign.

Близкие к этой группе слова, относящиеся к феодальным отношениям, ранкам и титулам: baron, count, countess, duke, duchess, feudal, noble, prince. Интересно, что только несколько слов, относящихся к этой группе, имеют коренное происхождение: lord, lady, king, queen, earl, knight.

Военные термины, заимствованные из Французского: armour, arms, army, battle, defeat, escape, force, lieutenant, navy, sergeant, soldier, troops, victory и многие другие.

Латинские заимствования среднеанглийского периода представляют собой главным образом слова научного обихода и абстрактные существительные (formula, fraction, magnanimity, fatal, jovial, beneficial, vernacular). Несколько особняком стоят заимствования латинских терминов, поскольку процесс

проникновения их в английский язык часто носит искусственный характер. Большое количество примеров этого мы можем найти, в частности, в медицинской терминологии (oculist, osteotomy, etc.).

В процессе исследования, анализа истории развития английского языка, мы пришли к выводу, что процесс изучения эволюции языка был бы более успешным, если структурировать и систематизировать заимствованные слова по источникам их происхождения. Таким образом, мы решили составить словарь заимствований, появившихся в английском языке в результате завоеваний территории Великобритании разными народами, такими как: норманны, скандинавы, римляне. Мы считаем, что создание классификации заимствований по данной схеме поможет лучше понять происхождение английских слов.

Библиографический список

1. Радовель В. А. *Страноведение: Великобритания*. – Ростов н/Д: Изд-во Феникс, 2005. – 320 с.
2. Бурова И. И. *Glimpses of American History*. – СПб.: Изд-во Питер, 2007.
3. Павлоцкий В. М. *British Studies*. – СПб.: Изд-во КАРО, 2004.
4. Tomakhin, G. *Across the Countries of the English Language*. – М.: Изд-во Просвещение, 2005.
5. Антрушина Г. Б., Афанасьева О. В. *Лексикология английского языка*. – М.: Изд-во Дрофа, 2000. – 288 с.
6. site: www.englishtips.

© Романова Е. А., 2016

ОСОБЕННОСТИ НОВОСТНЫХ ВЫПУСКОВ НА РЕГИОНАЛЬНОМ РАДИО (НА ПРИМЕРЕ РАДИО «ХАКАСИЯ ФМ»)

О. Р. Семенова

*Научный руководитель – Ю. Б. Костякова, канд. ист. наук, доцент
ФГБОУ ВПО «Хакасский государственный университет им. Н. Ф. Катанова»,
Институт филологии и межкультурной коммуникации*

Внедрение новых информационно-коммуникационных и технологий оказывает воздействие на общество, изменяет социальные практики, формирует новые способы коммуникативного взаимодействия, влияет на социальные группы и на отдельных индивидов. Современный человек постоянно пребывает в медийном пространстве и черпает из СМИ большую часть информации, смыслы, образы, которые использует в повседневной жизни.

Во всем многообразии каналов массовой коммуникации радио по-прежнему занимает одну из главных позиций. Чтобы соответствовать запросам общества, ему необходимо развиваться и совершенствоваться. Поэтому появляются различные радиопередачи, призванные удовлетворять самые разнообразные потребности слушателей. Но основная задача радио – информировать, поэтому новостные выпуски на всех радиоорганизаций по-прежнему занимают ведущее место в сетке вещания.

Региональные радиостанции играют роль важного источника информации для жителей провинции, предоставляя слушателям помимо местных новостей и сведения о событиях в стране и мире. Таким образом, региональное радио создает дополненную картину дня у своей аудитории. Это определяет необходимость исследования новостных выпусков местных радиостанций.

Радио «Хакасия ФМ» входит состав в состав медиахолдинга «Республиканские Телевизионные Сети». В структуре РТС имеется две радиостанции: «Хакасия ФМ» и «Комсомольская правда». Что касается последней, то здесь «РТС» выступает в качестве ретранслятора, размещая на федеральной радиостанции местные выпуски новостей. Поэтому мы решили сосредоточиться на «Хакасии ФМ», так как на ней осуществляется оригинальное (местное) вещание.

«Хакасия ФМ» – относительно новая радиостанция, которая начала свое вещание в Республике в марте 2014 г. По своему типу она является музыкально-новостной. Информационные выпуски, состоящие из сообщений о том, что произошло в последние часы в регионе, стране и мире, являются основой ее ежедневной сетки вещания. То есть радиостанция выполняет, в первую очередь, информационную функцию. Для каждого СМИ важна оперативность. Именно поэтому в эфир радио «Хакасия ФМ» ежедневно выходят 12 новостных обзоров, и все они оригинальные по своему содержанию, то есть создаются радиожурналистами станции.

Выпуски транслируются каждый час – с 8 до 19 часов. Имеются рекламные блоки, которые размещаются до и после новостей (дважды в час), все остальное время занимает музыка. До недавнего времени на волнах радиостанции выходила вечерняя музыкальная программа по заявкам слушателей «Вечер в столице», но на данный момент по техническим причинам выпуск передачи приостановлен. Таким образом, оригинальное вещание «Хакасия ФМ» составляет 12 выпусков новостей продолжительностью в среднем 4–5 минут.

Сетка новостного вещания радиостанции разработана таким образом, что новости обязательно попадают в прайм-тайм, то есть в наиболее активное время слушания в период суток. Самое

распространенное деление: утренний прайм–тайм (с 6:30 до 10:00), дневной (с 12:00 до 14:00), вечерний (с 16:00 до 21:00). Следовательно, выпуски новостей на радио «Хакасия ФМ» дают слушателям возможность получать самую свежую и актуальную информацию в течение всего дня.

В выпусках региональных новостей обычно сообщается о наиболее существенных фактах из сферы политики и экономики региона, а также о событиях, резко отклоняющихся от обычного, нормального течения жизни (происшествия). И уже затем идут новости из области медицины, культуры, науки, спорта. Такого принципа верстки придерживаются и сотрудники «Хакасия ФМ». Но отличие новостных выпусков на данной радиостанции от других заключается в том, что помимо местных новостей, в них освещаются наиболее значимые события страны и мира, о которых, возможно, еще не знает слушатель. Также информационные выпуски содержат подробный прогноз погоды и курсы основных мировых валют.

Структура новостей на «Хакасии ФМ» представляет собой традиционную форму, которую использует большинство радиостанций. Новостной блок состоит из приветствия, анонса главных тем, основной части, заключения («прощалки»). В выпуск традиционно входят пять материалов: два из них – новости мирового и федерального значения, три – регионального масштаба. Тематика мировых и федеральных новостей, как правило, отбирается по их релевантности в данной политической и экономической ситуации. Среди мировых актуальных тем можно выделить конфликт в Сирии, взаимоотношения России со странами Европы и США, мировой экономической кризис и т. д. Федеральные новости также в основном отражают политические и экономические события: деятельность президента страны, изменения в законодательстве, серьезные происшествия и чрезвычайные ситуации.

Большая часть выпуска посвящена местным событиям. Это обусловлено тем, что рассматриваемая радиостанция имеет статус региональной. Соответственно, тематика новостей охватывает все сферы жизни региона. Поскольку учредителем телерадиокомпания «РТС» является Правительство Республики Хакасия, в новостях на рассматриваемой радиостанции освещается деятельность этой организации. Кроме этого, затрагиваются экономические (увеличение пенсий, зарплат, прожиточного минимума и т. д.), социальные и культурные события, а также происшествия.

Объем новостных сообщений на «Хакасии ФМ» варьируется от трех до восьми предложений в зависимости от важности темы и необходимости более подробного его раскрытия. К примеру, новость о происшествии может уместиться в три–четыре предложения, важное политическое событие обычно занимает не меньше пяти, а анонс мероприятия – не больше двух–трех предложений.

Жанровые особенности новостных выпусков радиостанции заключаются в том, что подавляющее большинство материалов выполнены в форме радиосообщения. Кратко, четко и ясно журналист рассказывает о событии, без личных оценок и суждений, давая слушателю представление о произошедшем. Автор в данном случае подробно описывает причины, само происшествие и его последствия.

В выпусках новостей «Хакасии ФМ» можно также встретить краткие радиотчеты об официальных мероприятиях (заседание Президиума Верховного Совета Хакасии, совещание республиканского Правительства), спортивных и культурных событиях. Основным признаком сообщения, выполненного в таком жанре, является наличие цифр, сухое изложение фактов, подведение итогов мероприятия.

В выпусках новостей на «Хакасии ФМ» часто встречаются материалы, которые можно отнести к жанру радиобзора прессы, поскольку в качестве источников информации нередко выступают крупные федеральные и региональные издания (их интернет–версии), а также информационные агентства. Цитируя их, автор обязан сослаться на источник информации. Наличие постоянных ссылок на другие масс–медиа и придают некоторым новостям характер обзора СМИ. Опросы и интервью в новостных выпусках используются в тех случаях, когда нужен комментарий специалиста по конкретной теме или конкретному вопросу, или есть необходимость узнать мнение представителей общественности.

Информационные выпуски являются неотъемлемой частью современного радиоэфира, так как они выполняют основную задачу радио – информировать. В аспекте реализации этой задачи не стоит недооценивать роль региональных радиостанций. Ведь именно они дают слушателям возможность получать дополненную информацию, необходимую для более успешной ориентации в действительности.

© Семенова О. Р., 2016

РОЛЬ ФРАЗЕОЛОГИЧЕСКИХ ЕДИНИЦ В РОМАНЕ Ф. М. ДОСТОЕВСКОГО «ПРЕСТУПЛЕНИЕ И НАКАЗАНИЕ»

Е. А. Сычева

Научный руководитель – Н. И. Олейникова

*ФГБОУ ВПО «Хакасский государственный университет им. Н. Ф. Катанова»,
Колледж педагогического образования, информатики и права*

Мы попытались рассмотреть роль фразеологических единиц в романе «Преступление и наказание». Этот роман неслучайно послужил материалом исследования. Особый интерес вызывает его

художественное своеобразие, так как в нем, как ни в одном другом романе, представлено обилие психологических характеристик, портретных зарисовок, речевых оборотов.

Фразеология романа может быть распределена по следующим основным сематическим полям: время; характеристика лица или предмета; речь–мысль; психическое состояние; поведение.

Цель данной статьи: выявление сематических типов и подтипов фразеологических единиц, выражающих время, характеристику лиц или предметов в романе «Преступление и наказание». Прежде всего выделяется фразеолого–сематическая группа фразеологических единиц со значением **времени**: пробил час, сию минуту, вот–вот, в то же мгновение, на мгновение, на минуту, на время, одно время, в один миг, по временам, все время и др. Очевидно, что автор использовал преимущественно такие фразеологические единицы, которые помогают дать картину времени быстротекущего, ускользающего, моментального; одни действия очень быстро сменяют другие. Постоянным становится признак временности бытия. Особенно «густа» сеть таких единиц на страницах, изображающих умственные метания Раскольникова и его действия. Общая тотальность всего эпизода задается фразеологическими единицами: «пробил час»; «...когда пробил час, все вышло совсем не так, а как–то нечаянно, даже почти неожиданно». «Настасья не только была дома, но все время смотрела на него, пока он проходил». Напряженность героя, его стремление рассчитать заранее каждый свой шаг выражаются в указании точного времени – с минутами: «уже десять минут восьмого».

Основным временным образом, доминирующим над всеми остальными, становился миг, мгновение, сменяющееся другим мгновением. Каждое новое мгновение вмещает в себя новый ракурс, действие, движение, превращается в отдельный кинематографический кадр.

Вторую фразеолого–семантическую группу составляют атрибутивные фразеологические единицы со значением **характеристики лица или предмета**. Они немногочисленны (*кровь с молоком, с иголки и ряд других*),

Кровь с молоком («здоровый, цветущий, с хорошим цветом лица, с румянцем») в контексте описания внешности «жирного франта» – развратника, встреченного Раскольниковым на бульваре, приобретает отрицательную эмоционально–экспрессивную окраску: «Господин этот был лет за 30, плотный, жирный, *кровь с молоком*, с розовыми губами и с усиками и очень щеголевато одетый».

Через атрибутивные фразеологические единицы автор характеризует того или иного героя. Так, характер Катерины Ивановны, которая в своем отношении к людям бросается из одной крайности в другую, передается через такие фразеологические единицы (ФЕ), как *первый встречный и поперечный* (здесь соединяются ФЕ *встречный и поперечный* и *первый встречный* – «всякий, любой без разбора человек») – *ноги (подошвы) не стоят* (в этой ФЕ языковой компонент «мизинца, ногтя» заменен на более экспрессивный – «ноги, подошвы» – «слишком ничтожен»)

При исследовании нами обнаружено 454 употребления фразеологических единиц, из них 159 – в авторской речи, остальные – в речи героев. На долю речи главного героя романа Р. Раскольникова приходится самое большое число употребления фразеологических единиц – 96.

Таким образом, мы можем сделать вывод, что роль фразеологических единиц в передаче смысловых тонкостей проблематики романа Ф. М. Достоевского в «Преступлении и наказании» огромна, а изучение фразеологии романа открывает путь к постижению его идеи.

© Сычева Е. А., 2016

ПСИХОЛОГИЯ ЖУРНАЛИСТИКИ: ВОСПРИЯТИЕ ТЕКСТА ЧИТАТЕЛЕМ (НА ПРИМЕРЕ ГОРОДСКОЙ ГАЗЕТЫ «НАШ КОСТАНАЙ»)

Д. В. Тимина

Научный руководитель – С. М. Химич, старший преподаватель

Костанайский государственный университет им. А. Байтурсынова, Республика Казахстан

Для того чтобы максимально владеть всеми знаниями по журналистике, следует рассматривать ее с разных аспектов изучения. С позиции социальных, политических, экономических наук журналистика представляет собой особый вид, где соединяет в себе все вышеперечисленные виды, и в то же время отличается характерными особенностями с точки зрения того или иного ракурса изучения. Особое место здесь занимает психологический аспект, а именно журналистика психологии, где изучается не только специфика журналистской дисциплины, но и, к примеру, восприятие текста читателем, его психологический портрет и т. д.

Психология журналистики является сравнительно молодой наукой, и ее появление было связано с тем, что стремительное развитие информационных технологий повлекло за собой «отставание» в формировании массового информационного сознания [1]. Общество, попросту говоря, не успевает услышать и «переварить» полученную информацию. И для более легкого усвоения, а также создания условий, для быстрого восприятия потока информации, было введено понятие «психология журналистики», где подробно изучаются такие проблемы. Данная дисциплина долгое время колебалась на

уровне смежных наук. Однако в 1909 году Ч. Кули, автор теории «приобщения» индивидов к «большому сознанию», выделил понятие коммуникации как важный элемент, а соответственно, на интуитивном уровне обозначил понятие «психология журналистики» [1]. Первоначально, изучение коммуникаций, взаимодействия индивидов считались основной целью этой науки, но позже обозначились и другие задачи. К примеру, формирование «внутренней картины» журналиста, восприятие текста читателем, психология общественного сознания, психологические процессы в массовой аудитории и т. д.

Внимание привлекает актуальная сфера изучения – восприятие текста читателем. С появлением интернета, необходимость читать длинные материалы в газете отпала, и теперь человеку необходимо как можно более просто и кратко воспринять информацию. Каков портрет современного журналистского текста? Это в первую очередь, краткий текст, лаконичный, выдержанный в логической, смысловой, интонационной цельности, а также написанный простым языком, доступным читателю [2]. Но, существует разделение и самих групп читателей:

1) те, кто читает ради развлечений, так называемые, mainstream – основная масса населения. Люди живут в обычном ритме, но нуждающиеся в информации. Обычно, большое влияние на них оказывает «желтая пресса», где употребляются понятия, скандалы, сенсации;

2) «люди, принимающие решения», в отличие от первой, они чаще погружены в чтение газет, но также не принимают длинные статьи [3].

Это основные типы людей, среди которых выделяется немало смежных видов и подвидов. Лучше всего разобраться на примерах журналистских статей и опроса среди круга читателей, который определит, насколько современный журналистский текст соответствует нормам и реальности.

Для анализа была использована газета «Наш Костанай», а именно несколько журналистских материалов: «Нет парковкам в ночное время», «Солдат в роли ангела-спасителя», «Колеса для почтальонов» [4]. Опрос проводили среди студентов и взрослого населения. Большинство, а именно 58 %, отметили материалы легко читаемыми, особенно заголовки, обращалось внимание на актуальности данных тем. Среди оставшихся 42 % (большее число студентов) высказались, что газеты берут редко, в основном информацию получают в интернете, но положительно отзывались о заголовках. Данное небольшое исследование, показало, что:

во-первых, роль заголовков играет важную роль. Психологи выяснили, что яркий заголовок, в течение 1,5 секунд привлекает или отталкивает внимание читателя;

во-вторых, обращается большое внимание на актуальность публикуемых материалов.

При опросе многие отметили, что если в газете написана статья, которая затрагивает злободневную тему, то ее читаешь с интересом, а выгоднее вдвойне, если этот материал логически правильно сложен.

Все это позволяет сделать вывод, что для успешного восприятия текста следует употреблять грамотные заголовки, привлекающие внимание читателя, и учитывать актуальность выбранной темы, ведь для человека важно знать, какая проблема сейчас и как можно решить ее.

Библиографический список

1. Олешко В. Ф. Психология журналистики. – СПб.: Изд-во Михайлова В. А., 2006. – 240 с.
2. Особенности журналистского текста. URL: <http://bibliofond.ru/view.aspx?id=13440/>.
3. Практическая журналистика в Казахстане: Учебное пособие. – Алматы, 2006.
4. Официальный сайт газеты «Наш Костанай». URL: <http://top-news.kz/index.php?np=00010422&nl=1&tp=1>.

© Тимина Д. В., 2016

ОСОБЕННОСТИ ПЕРСОНАЖЕЙ АНГЛИЙСКИХ И ТУВИНСКИХ НАРОДНЫХ СКАЗОК О ЖИВОТНЫХ

А. О. Хомушку

*Научный руководитель – А. Ч. Ооржак
ФГБОУ ВПО Тувинский государственный университет,
Кызылский педагогический колледж*

Сказка – один из распространенных жанров в фольклоре и литературе любого народа. В сказках отражена душа и мудрость народа.

В данной работе мы сравнили героев тувинских и английских народных сказок о животных и выявлено, что в них очень много общего. Однако сказки о животных отличаются национальным своеобразием фольклора своего народа. Персонажи сказок о животных – передают образы людей той страны, где бытуют эти сказки, со своим поведением, характером, действиями и речью. Поскольку в сказках всегда отражена фольклорная традиция, национальные особенности каждого народа. Таким образом, целью нашей работы является выявление сходных и отличительных черт персонажей английских и тувинских народных сказок о животных.

В сказках о животных в любом фольклоре в качестве главными образами выступают животные, птицы, рыбы, а также растения, предметы и явления природы. В этих сказках человек играет второстепенную роль [2, с. 77].

В сказках о животных композиция отличается такой ярко выраженной функциональностью. Все звенья сюжета построены таким образом, чтобы с предельной быстротой в коротком эпизоде вскрыть сущность явлений, передать характер взаимоотношений персонажей.

Такая композиция способствует и более чёткому выражению идейного содержания. В моральном плане можно выделить две основные идеи сказок о животных:

1. Прославление товарищества, благодаря которому слабые побеждают злых и сильных.
2. Прославление самой победы, которое приносит слушателям моральное удовлетворение.

Для сказок о животных характерен яркий оптимизм: слабые всегда выходят из сложных положений. Он поддерживается комизмом многих ситуаций и юмором [2, с. 92].

Самыми известными персонажами в тувинских народных сказках о животных выступают: лиса, заяц, волк, кот, верблюд, мыши, филин, воробей, жеребенок и т. д. Образ лисы в тувинских сказках характеризуется хитрой, коварной, лживой («Лиса и сорока», «Хитрая лиса» и т.д.). Еще одним, не менее популярным персонажем тувинских народных сказок о животных является волк, с присущей ему глупостью и наглостью. Он всегда голодный и злой. (Например, в сказке «Чыраа кулун»). В тувинских сказках о животных широко отражаются повадки зверей, особенности их ходьбы и бега, оттенки мастей скота [4, с. 10,34]. Персонажами сказок из домашних животных выступают – козлик, баран («Как заяц спас овцу»), жеребенок («Жеребенок–иноходец»), кот («Кот–наставник»), верблюд («Доверчивый верблюд»). Как известно, что, в сказках о животных проявляется стремление к своеобразной специфике образов: каждый из них выражает обобщенный признак – лень («Ленивая сова»), хитрость («Хитрая лиса») жадность («Мудрая мышка») – и способствует осуждению пороков и прославлению трудолюбия, щедрости, мудрости. Образ лисы в тувинских сказках обрисован двояко: часто она выручает, помогает, а иногда и обижает, грабит (зависит от того, с кем сталкивается) [Самдан]. Кроме того, в тувинских народных сказках о животных часто присутствуют образы птиц: воробей – безобидный, беспомощный; дятел – трудолюбивый; филин – хитроумный, мудрый; сова – ленивая.

Основными героями английских народных сказок о животных являются лиса, курочка, петух, кот, медведь, волк, поросенок («The three little pigs», «Little red hen», «Goldilocks and three bears», «The Cock and the little red hen»).

Самую популярную роль в английских народных сказках занимает кот, где он часто выступает в роли помощника. Вместе с котом добрым представляется и петух. Положительным качествам коту и петуху противопоставляются волк и лис. Волк и лис коварны и опасны и они часто попадают в смешные ситуации («Fox and gooster»). Основная мысль английских сказок это избегание от неудач. Английские сказки учат отличать добро от зла, светлое от темного, сопереживать и помогать слабым. В них волк и лис злые и коварные, а кот и курица являются добрыми персонажами [2].

Очевидно что, по своему составу и характеристикам животные – популярные персонажи в тувинских и английских народных сказках – отличаются друг от друга.

В английских и тувинских сказках о животных сходная черта – популярным героем является лиса, где олицетворяет хитрость. С одной стороны, лису недолюбливают и относятся к ней с опаской, но с другой стороны, ее авторитет общепризнан. Лиса также манипулирует и управляет другими животными в качестве самостоятельного персонажа.

Самыми популярными животными–персонажами английских народных сказок являются кот, петух, волк, лис и конь, что явно говорит не в пользу концепта женского в английском языке, для которого, как мы видим, характерно преобладание мужских реалий с положительной и отрицательной коннотацией. Волк и лис олицетворяют опасность и коварство, а кот и петух – добродетель и помощь.

В английских сказках не отмечается активность героев–птиц как в тувинских народных сказках о животных. Кроме того, в тувинских сказках о животных часто выступают домашние животные (баран, козел, верблюд и т. д.).

Народные сказки о животных носит огромный воспитательный характер. Как и тувинские, и английские сказки о животных делят персонажей на хороших и плохих. Главная идея таких сказок – добро всегда побеждает зло.

Библиографический список

1. Александрян В. Г., Козякова И. Н. В мире русских и английских народных сказок. – М.: Изд–во: Первое сентября, 2003. – 82 с. URL: <http://festival.1september.ru/articles/415337/> (дата обращения 26.02.2016).

2. Аникин В. П. Русская народная сказка: пособие для учителей. – М.: Просвещение, 1977. – 208 с.

3. Верхогляд В. А. Английские народные сказки. English Folk Tales. – М.: Айрис–пресс, 2008. – 128 с.

4. Самдан З. Б. Мир тувинской сказки // Тувинские народные сказки. – Новосибирск: ВО Наука, Сибирская издательская фирма, 1994. –134 с.

5. Тувинские народные сказки. – Кызыл: ОАО «Тываполиграф», 2013. – 169 с.

© Хомушку А. О., 2016

ОРАТОР КАК ГЛАВНОЕ ДЕЙСТВУЮЩЕЕ ЛИЦО ПОЛИТИЧЕСКОГО ДИСКУРСА (ИСТОРИЧЕСКАЯ СОСТАВЛЯЮЩАЯ ТЕРМИНА)

Н. А. Чербу

*Научный руководитель – И. А. Пантелеева, д. филос. н., профессор
Новосибирский военный институт внутренних войск
имени генерала армии И. К. Яковлева МВД России*

Политическая коммуникация предстает как отдельный вид политических отношений, она имеет свой особый язык, который часто называют «язык власти». В научном языке он закрепил за собой привычное уже всем название «политический дискурс».

Политический дискурс, по определению А. Н. Баранова и Е. Г. Казакевича, – это «совокупность всех речевых актов, используемых в политических дискуссиях, а также правил публичной политики, освященных традицией и проверенных опытом» [2, с. 35]. Речь сама по себе «политически нагружена» (Э. Косериу) [4]. В этом контексте изучение политического дискурса, и всего того, что с ним связано от особенностей политического языка до используемых дискурсивных практик, относится к актуальным направлениям политической лингвистики.

Феномен политического дискурса интересует социологов, социальных психологов, культурологов, специалистов по теории массовой коммуникации. Он представляет собой междисциплинарный феномен, поскольку современные методы анализа политических текстов и текстов СМИ дают возможность оперировать адекватными данными о состоянии общества в целом, массового сознания, о путях его доминирования.

Как известно, одним из аспектов анализа языковой личности в политике является её речь. Индивидуальный язык человека, который представляет собой определенный набор слов, фраз, речевых оборотов, типичен для каждого политического оратора. Мы уверены, что, проанализировав речь политических деятелей, можно определить набор лексем, которые являются определяющими в политическом дискурсе. Но начинать заниматься изучением любого вопроса, не изучив его историю, просто невозможно. Потому мы обратимся к исторической составляющей понятия «оратор».

Цель работы – определить историческую составляющую термина «оратор», показать его историческую ретроспективу.

Объект работы – изучение терминологической основы терминологического аппарата политической лингвистики. **Предметом** можно считать историческую составляющую термина оратор, который в наше время выступает как главное действующее лицо политического дискурса.

Античные теории красноречия сформировали золотой фонд риторической науки. В государстве рабовладельческой демократии создается особая почва для расцвета красноречия, Родиной которой считается Древняя Греция, хотя ораторское искусство было распространено в Египте, Ассирии, Вавилоне, Индии [5–7]. Основателем риторического искусства считается Протагор.

Именно в античной Греции красноречие стремительно развивается, и впервые появляются работы по его теории. Красноречие становится существенным моментом общественной жизни и орудием политической борьбы.

В древней риторической науке можно назвать имена исследователей, которые занимали ведущее место в разработке теории красноречия: Платон, Аристотель, Цицерон, Квинтилиан и другие. Именно их теоретические изыскания составляют ту платформу, на которой основывались дальнейшие исследования.

Интересно проследить семантику двух понятий, которые в литературе часто взаимозаменяются, – «ритор» и «оратор» [6].

Среди подлинных фрагментов досократических текстов только один раз встречается слово «ритор» (ῥήτωρ) для обозначения деятеля, выступающего с речью перед собранием. Люди, незадействованные непосредственно в ритуальном, эпическом перформансе, первоначально также назывались риторами.

С Платона начинается активное использование слова «ритор» для обозначения красноречивого публичного деятеля, которое сочетало в себе два значения – «красноречивый человек, выступающий перед публикой», и «политический деятель».

До эпохи Римской империи, иначе говоря, до взаимодействия двух – греческого и латинского – языков, умельцев красиво говорить называли только «ритор». Слово «оратор», латинского происхождения, становится синонимичным слову «ритор» в римском контексте и практически полностью заменяет его в западноевропейских языках. Славянские языки также заимствуют его из латыни. В рамках римской ораторской традиции происходит семантическое определение двух понятий: оратор, как латинское заимствование, обозначает человека с даром красиво и убедительно говорить, а ритор, греческого происхождения, – человек, знающий правила красноречия, представитель школы.

С III века до н. э. под «ритором» понимался учитель красноречия, ораторского искусства, риторики; преподаватель или ученик риторской школы. Оратором считался тот, кто произносит речь, а также человек, обладающий даром красноречия и/или владеющий ораторским искусством.

В древнегреческом языке был расхож всегда только один вариант: греки старались избегать заимствований из варварских языков; в латинском языке употреблялись для обозначения красноречивого

человека несколько дефиниций. Понятия «ритор» и «оратор» взаимопересекались, так, для обозначения ритора употреблялись слова *rheter, orator, rhetoricus, scholasticus*, а оратора – *orator, forensis, rhetor, rhetoricus, actor* [3].

По виду деятельности эти люди также различались: оратор, как правило, сам оформлял и произносил свои речи, ритор мог к тому же писать речи для других и обучать в школе. Из формирующейся терминологии мы наблюдаем становление научной дисциплины уже в контексте римского красноречия.

Выводы. В работе была определена историческая составляющая термина «оратор», показана его историческая ретроспектива. История наглядно показывает, что политический дискурс был сформирован еще в античные времена.

Библиографический список

1. Аверинцев С. С. *Образ античности.* – СПб.: Азбука–классика, 2004. – 480 с.
2. Баранов А. Н., Казакевич Е. Г. *Парламентские дебаты: традиции и новации.* – М.: Знание, 1991. – 63 с.
3. *Большой древнегреческий словарь. На основе древнегреческо–русского словаря Дворецкого.* URL: <http://www.slovarus.info/grk.php>.
4. Нарумов, Б. П. «Архитектура языка» в концепции Э. Косериу. URL: <http://danefae.org/pprs/venedikt/narumov.htm>.
5. Пантелева Ирина. *Социальное пространство декламационного дискурса античного мира: монография / отв. ред. А. Н. Ермоленко.* – Донецк: Юго–Восток, 2011. – 404 с.
6. Ueding Gert. *Klassische Rhetorik.* – München: H. Beck, 2000. – 125 S.
7. Williams James. *Introduction to Classical Rhetoric.* – 2009. – 448 p.

© Чербу Н. А., 2016

ЯЗЫК КАЗАХСТАНСКИХ ИНТЕРНЕТ–СМИ

Н. А. Чистякова

*Научный руководитель – С. М. Химич, ст. преподаватель
Костанайский государственный университет имени А. Байтурсынова, Республика Казахстан*

Вторая половина XX – начало XXI в.в. – это время, когда стремительно развивались средства массовой коммуникации и новые информационные технологии. Появление Интернета, а также динамическое развитие традиционных СМИ привели к созданию глобального информационного пространства, особой среды, образованной совокупностью множества медиапотоков. Всё это, конечно, отразилось на естественном языке.

Среди языковых процессов, которые активизируются в средствах массовой информации, следует выделить тенденцию к размыванию четких стилевых границ; распространение норм разговорного стиля; тиражирование ошибочного речеупотребления; снижение речевой нормы за счет употребления жаргонизмов и ненормативной лексики.

В данной статье рассмотрим основные особенности сетевого текста, проанализируем, какова ситуация с языком в казахстанских интернет–изданиях.

Исследователи М. Лукина и И. Фомичева выделяют три свойства, которые отличают интернет–СМИ от всех остальных видов медиа: гипертекстуальность, интерактивность и мультимедийность. Благодаря этим уникальным свойствам, которые предоставляют технологии Интернета, журналисты могут: 1) расширять не только объемы информации, но и ее содержание; 2) выразить смысл послания с помощью разных кодов общения; 3) использовать для работы с аудиторией разнообразные формы общения, предоставить ей более полные возможности для реагирования и участия в информационном обмене [1, с. 63]. Поскольку гипертекстуальность является одной из главных отличительных особенностей интернет – СМИ, то остановимся на данном моменте подробнее.

Гипертекст – это текст, состоящий из потенциально бесконечного множества текстов, объединённых системой встроенных гиперссылок, что позволяет не только читать его горизонтально, как на бумаге, но и с помощью внутренних и внешних ссылок просматривать «вглубь». Использование гипертекста в журналистике придаёт материалам третье измерение – глубину.

Казахстанские интернет–СМИ на сегодняшний день активно используют гиперссылки в своих публикациях. Например, на сайте региональной телерадиокомпании «Алау» alau.kz [2] в публикации «Родственники и полиция уже вторую неделю ищут пропавшего костанайца» от 24.02.16 г. в лиде *Костанайец Данияр Кузембаев пропал в ночь с 11–го на 12 февраля. Сообщение об этом в социальных сетях распространила его младшая сестра* дана гиперссылка на слово «распространила», нажав на которую, открывается окно в социальной сети ВКонтакте, где и была закреплена запись о пропаже. Данный пример показывает, что гиперссылка позволяет читателю ознакомиться с первоисточником информации. Также, чтобы отметить, откуда взята та или иная информация, сайт делает гиперссылку на информационное агентство или издание. Это обязательное условие при копировании материалов на свой сайт.

Еще чаще гиперссылку можно наблюдать в нескольких новостях одной темы. Например, на этом же сайте [2] имеется публикация «Факт нападения рудничанина на авто зарегистрирован в полиции», внутри данного материала в предложении «Этот инцидент на главной улице Рудного сняли на видео и опубликовали в соцсетях свидетели произошедшего» дана гиперссылка в слове «инцидент» на предыдущий материал этой же новости. То есть данная публикация явилась продолжением уже написанной ранее новости.

Таким образом, гиперссылки дают возможность авторам показать читателю хронологию событий, указать на первоисточник, а также дать другую дополнительную информацию. Этой информацией может оказаться и реклама.

Трудно переоценить возможности языка. Зачастую сайты и информационные агентства используют речевые формулировки для привлечения внимания аудитории. Иногда «кричащий» заголовок может не соответствовать информации, приведенной в самой статье. Когда читатель понимает истинное значение заголовка, наступает разочарование, связанное с этим несоответствием. Сайты, в свою очередь, набирают количество просмотров публикуемых новостей. Примером может служить недавняя публикация на сайте alau.kz [2] «Атамекен» предлагает легализовать коноплю в Казахстане» от 26.02.16 г. Здесь на самом деле говорится о том, что в Казахстане планируют производить бумагу из промышленной ненаркотической конопли. На данном примере можно увидеть, как информация в самой статье разнится с заголовком. На наш взгляд, злоупотреблять этим приемом нельзя, если такие заголовки будут очень часты, то скорее всего, сайт потеряет некоторое количество своих читателей.

Малые по объему формы журналистского текста порождают использование нового языка – более краткого, доступного и, вместе с тем, ни в чем не проигрывающего газетному. Во-вторых, материал разбивается на текстовые блоки с подзаголовками и ссылками на источники или дополнительную информацию. Это очень удобно и для читателя, и для потенциального получателя рекламной информации. Ведь в статье на определенную тему можно вставить рекламное сообщение, которое будет интересно потенциальному покупателю или клиенту. Например, в текст статьи на тему предстоящего Международного женского дня можно вставить рекламу цветочных павильонов, ювелирных магазинов, отделов косметики и парфюмерии и т.д. Благодаря публицистическому стилю написания и соблюдению языковых и речевых норм реклама будет восприниматься не как что-то отдельное от текста, а как его составляющая. Все это позволяет создавать ненавязчивую рекламу, которая адресована тем, кто заинтересовался темой и перешел по ссылке на данную новость.

Этот метод в настоящее время еще не пользуется большой популярностью в казахстанских интернет-СМИ, однако, как показывает исследование, на Западе данная практика распространена. В отчете компании Adfusion говорится, что более половины американских потребителей читают и обращают внимание на рекламу в интернете в виде информационных статей, содержащих информацию о каких-либо брендах. Рекламу в информационных статьях предпочитает 51% опрошенных пользователей, которые сказали, что «весьма вероятно» или «скорее всего» прочтут такую статью. При этом, больше всего эту рекламу любят молодые пользователи и люди с относительно высоким уровнем доходов: две трети (67 %) респондентов в возрасте от 18 до 24 лет и 56 % респондентов, зарабатывающих больше \$ 75 тыс. в год, выбрали информационные статьи [3].

Исходя из вышесказанного, можно сделать вывод, что казахстанские интернет-издания, с точки зрения использования возможностей текста, размещенного в интернете, находятся на стадии становления. Интернет-СМИ Казахстана используют в своей работе гиперссылки, мультимедийные проекты, сочетают текст с другими формами подачи материала, однако не в полной мере могут применять возможности сетевого языка.

Библиографический список

1. Интернет-СМИ: Теория и практика: учеб. пособие для студентов вузов / Под ред. М. М. Лукиной. – М.: Аспект-Пресс, 2010. – 348 с.
2. Официальный сайт alau.kz.
3. Труханов А. Онлайн-реклама в статьях оказалась самой эффективной. – 19.03.2009. URL: http://www.cnews.ru/news/line/onlajnreklama_v_statyah_okazalas.

© Чистякова Н. А., 2016

МЕЖДУНАРОДНЫЙ ФЕСТИВАЛЬ «ЧИР ЧАЙААН» КАК СРЕДСТВО РАЗВИТИЯ КУЛЬТУРНОГО ТУРИЗМА В ХАКАСИИ

Е. Ю. Шарапова

Научный руководитель – О. А. Вольф, ассистент
ФГБОУ ВПО «Хакасский государственный университет им. Н. Ф. Катанова»,
Институт филологии и межкультурной коммуникации

В настоящее время достаточно большим спросом пользуется культурный туризм, ведь именно культура является основополагающим фактором сохранения быта и традиций любого народа. На

территории России есть уникальные этнографические, исторические, археологические и природные памятники. Но о них, к сожалению, информация распространяется зачастую не так эффективно, как хотелось бы.

Становление культурного туризма, его популяризация и продвижение являются необходимыми для субъектов РФ. Ведь путешествия – это отличный способ узнать больше о своей стране. А, как известно, если знает один, то обязательно узнает другой, и так далее по цепочке. И эта цепочка, наверняка, распространится и за пределы государства. В крупных городах России много иностранных туристов, а вот в отдаленных субъектах РФ заграничный гость, как правило, на вес золота.

Каждый регион в нашей стране – это уникальное место, богатое природными ресурсами и историей. Республика Хакасия – одно из таких мест, куда приезжают, чтобы насладиться красотой первозданной природы, посетить священные места, а также узнать о загадочной земле шаманов. Хакасия знаменательна не только интересными туристическими маршрутами, но и богатым культурным наследием, познакомиться с которым можно, в том числе, при помощи различных мероприятий.

Международный эколого-этнический фестиваль театров кукол «Чир Чайаан», организатором которого выступает Хакасский национальный театр кукол «Сказка» и Министерство культуры РК, – это мероприятие, благодаря которому о Хакасии знают далеко за пределами России, и во время его проведения на хакасскую землю приезжает немалое количество иностранных гостей. Тем самым, проведение данного фестиваля является важной частью становления культурного туризма в Хакасии. «Чир Чайаан» стал брендом не только для театра, но и для Хакасии и России в целом.

Информация о «Чир Чайаане» на русском и английском языках представлена на информационном портале для профессионалов театра, что позволяет привлечь внимание к «Сказке» специалистов в области театрального искусства всего мира [3].

Обширная программа фестиваля наполнена прекрасными идеями: сохранение природной красоты, человеческих отношений, многообразие культурных традиций разных народов. Из года в год участники фестиваля рассказывают об этом на языке театра, именно поэтому в фестивальном пространстве органично сосуществуют академические постановки, концерты, театральные встречи, предназначенные для зрителей всех поколений. Проходят они и в столице Хакасии, и в отдаленных районах республики, там, где, возможно, еще никогда не видели спектаклей. Благодаря таким встречам, происходит и первое знакомство с театром детей, живущих в отдаленных селах и деревнях, и знакомство это начинается с настоящего, профессионального искусства.

«Чир Чайаан» – это большая творческая лаборатория, обмен идеями и источник вдохновения, а для зрителей – возможность познакомиться с лучшими творческими коллективами России и зарубежья, увидеть богатство и многообразие культурных традиций разных народов. Этот фестиваль является одним из ведущих международных театральных фестивалей, который позволяет Хакасии вести межкультурный и межэтнический диалог, знакомить гостей с богатством культурного наследия региона.

Первый раз фестиваль прошел в 2003 году, с тех пор многое изменилось, дополнилось и преобразилось: расширилась география проведения мероприятий, из года в год пополняется состав участников, с большим интересом приезжают именитые гости. Театр кукол «Сказка» много гастролирует за рубежом, где его сотрудники заводят новые знакомства и деловые контакты. Впоследствии новых друзей театр приглашает на свой фестиваль или сам отправляется «в гости» к новым знакомым на другие международные мероприятия.

К примеру, болгарский театр «Кредо» в 2012 году был гостем фестиваля, а в 2014 вновь принял приглашение из Хакасии и привез спектакль «Шинель» по произведению Н. В. Гоголя. Актёр театра Стелиан Радиев впервые играл этот спектакль на русском языке, в своём интервью интернет-изданию «Републик» он признался: «Очень переживал, выучить текст – не сложно, на это требуется не больше 15 дней. Но здесь очень много импровизации, на болгарском я могу постоянно что-то добавлять в текст, а здесь вроде и хотелось что-то ещё сказать зрителям, но, к сожалению, незнание языка мешает. А публика мне очень понравилась, люди реагировали на такие моменты, на которые в Болгарии никогда не реагировали. Наверное, Гоголь всё-таки понятнее именно для русских людей» [4].

Театр – это особый вид искусства, где главенствующая роль отводится чувствам и эмоциям. Техническое оснащение, костюмы, реквизиты и язык, с помощью которого рассказывается история, это второстепенные вещи. На фестивале «Чир Чайаан» можно осознать, что коммуникативный барьер не может препятствовать взаимопониманию разных культур. Признание «Чир Чайаана» как важнейшего культурного проекта мирового уровня состоялось и закрепилось. На федеральном уровне фестиваль отметили в 2012 году: «Сказка» получила Премию Правительства РФ в области культуры за реализацию и успешное продвижение проекта «Международный эколого-этнический фестиваль театров кукол «Чир Чайаан».

Проведение фестиваля – это огромный труд, который требует многих ресурсов, прежде всего, экономических. Сейчас культурный туризм становится серьезным экономическим фактором. Фестиваль способствует развитию инфраструктуры того места, где он проходит. К примеру, во Франции на Авиньонский фестиваль съезжается огромное количество людей – театральных деятелей, а также зрителей. Директора фестиваля назначает Президент Франции, потому что это огромная экономическая машина, в

которую входят: гостиничный бизнес, рестораны, развлекательные услуги, аренда площадок и т.д. Это инфраструктура и занятость.

Проводя эколого-этнический фестиваль, Хакасия понимает и принимает тот факт, что сюда должно съезжаться большое количество людей, которые, возможно, познакомятся с Россией впервые именно здесь. Поэтому фестиваль – это часть формирования образа не просто Хакасии, а всей России в «ее лице». Иностранцев мало чем можно удивить, ведь уже существуют и развиваются во многих уголках мира детские, кукольные, драматические фестивали. В чем особенность Хакасии? Наша богатая природа, которая сегодня сохранилась в первозданном виде, наша национальная культура – то, что можно значимо представить в контексте театрального искусства. Поэтому и родилась такая идея. Светлана Окольникова, Министр культуры РХ: «Мы были как-то за границей на гастролях и вдруг услышали позывные нашего фестиваля и голос: «Чир Чайаан». Оборачиваемся и видим: это у иностранца сотовый звонит, и у телефона такой сигнал. Идея единения человека, природы и искусства распространяется по миру» [1].

Фестиваль заботится о качественном проведении не только спектаклей, но и досуга гостей, который имеет большую ценность, ведь нужно за короткий период показать иностранным гостям быт местного населения. Гость фестиваля «Чир Чайаан–2014» из Голландии Франк Верхувен, представитель уличного театра «Close-Act», посетил музей-заповедник «Казановка» и попробовал хакасские национальные блюда. Франк отметил, что Хакасия ему понравилась сразу – начиная с радушного приема и заканчивая едой, которой здесь угощают [2].

Международный эколого-этнический фестиваль «Чир Чайаан» является неотъемлемой частью туризма не только Хакасии, но и в России в целом, ведь данный фестиваль создается как при помощи Министерства РХ, так и при помощи Правительства РФ. «Чир Чайаан» – это диалог стран, народов, а также приобщение к культуре разных поколений. Вероятность того, что иностранные гости вернуться сюда вновь есть, ведь хакасская земля гостеприимна, щедра и незабываема. Поэтому пока фестиваль функционирует, растет и развивается, можно быть уверенным, что по крайней мере в культурной сфере о Хакасии знают.

Библиографический список

1. Абумова Е. В театре возможно все, кроме пошлости и скуки // Газета «Хакасия». 2014. URL: <http://gazeta19.ru/news/17527> (дата обращения 24.02.2016).
2. Власов С. География талантов на зеленом лугу // Газета «Хакасия». 2014. URL: <http://gazeta19.ru/news/18419> (дата обращения 24.02.2016).
3. Международный эколого-этнический фестиваль театров кукол «Чир Чайаан» (Дух земли) // Информационный портал для профессионалов театра. 2016. URL: http://www.rtlb.ru/ru_festivals_item/258/ (дата обращения 24.02.2016).
4. Титова А. Гоголевская «Шинель» – простая, но глубокая // Интернет-издание «Републик». URL: http://www.r19.ru/journal/gogolevskaya-shinel-prostaya-no-glubokaya/?sphrase_id=49937 (дата обращения 24.02.2016).

© Шарапова Е. Ю., 2016

ТЕМА ДЕНЕГ В РУССКОЙ ЛИТЕРАТУРЕ КАК ОТРАЖЕНИЕ ОБЩЕСТВЕННЫХ ЦЕННОСТЕЙ 18–19 ВЕКОВ

С. В. Штанг

*Научный руководитель – Н. И. Олейникова
ФГБОУ ВПО «Хакасский государственный университет им. Н. Ф. Катанова»
Колледж педагогического образования, информатики и права*

Деньги (материальные блага) – одна из вечных литературных тем. В западноевропейской культуре богатства рассматривались как блага, к которым стремятся люди. В отечественной литературе бытует противоположное решение, связанное с той частью Библейских текстов, утверждающих о греховности богатства, с мыслью о том, что «удобнее верблюду пройти сквозь игольные уши, нежели богатому войти в Царство Божие» (Мтф. 19:24).

Любовь к деньгам, золоту – источник многих человеческих пороков, описанных в Библии. Это и зависть (притча о виноградаре и работниках, возроптавших из-за неравной оплаты работы). Наконец, это предательство Иуды за 30 серебряников.

Тема денег характерна для многих произведений русской литературы, однако, очень трудно найти художественное произведение, посвященное исключительно денежному вопросу. Из этого следует некоторая неопределенность роли темы денег в художественном мире. Называние денежных сумм не всегда воспринимается как элемент художественной системы. Однако во многих классических произведениях эта тема играет весьма значительную роль. Деньги, финансовое состояние персонажа – характеристика сферы действия не менее важная, чем указание на время и место.

Тема денег затронута и в произведениях русских писателей. В комедии Д. И. Фонвизина "Недоросль" мотив денег, наследства Софьи («пятнадцать тысяч годового доходу»), определяет главную

интригу комедии. Простакова, забрав самовольно имень Софьи, предназначает ее в невесты своему брату. Узнав о наследстве, она меняет планы, в которые не сочла нужным посвятить Софью, и хочет женить на ней своего сына Митрофанушку. За богатую невесту начинают бороться дядя и племянник – в прямом смысле, устраивая потасовки, и в переносном – состязаясь в демонстрации своих «достоинств». Персонажи комедии характеризуются через их отношение к деньгам, оно отражает их нравственную суть. Жадные до денег Простакова, Скотинин – низкие натуры. В просвещенном обществе попытки добыть деньги нечестным путем должны пресекаться государством, незаслуженное богатство подлежит всеобщему осуждению. Сама необходимость повторять эти истины во времена Фонвизина свидетельствует о расхождении желаемого и действительного, о том, что в жизни все–таки было наоборот. Так обнаруживаются контуры общего конфликта, намеченного в пьесе, между тем, что есть, и тем, что должно быть. Конфликта, не находящего определенного разрешения в жизни.

В пьесе Пушкина «Скупой рыцарь» два ростовщика: Жид, заимодавец Альбера, и сам Барон. Здесь дано традиционное представление о «росте» денег, т. е. о процентах, как об обмане бедняка. Деньги для Барона не господа и не слуги, а державные символы, "венец и бармы", они – свидетельство его царского достоинства. "Послушна мне, сильна моя держава" – говорит он себе. "Держава" Барона, однако, не есть понятие географическое, ибо распространяется на весь мир. Он завоевал мир, не выходя из дома, не силой оружия или тонкой дипломатией, а совсем иными средствами, иной "техникой" – монетой. Она – гарант его независимости, его свободы, не только материальной, но и духовной, в частности, моральной.

Автор пытается постичь логику скупого, демоническую власть денег, питающую человеческую гордыню, иллюзорную убежденность в том, что богатому подвластно все. В своей гордыне богач забывает, что деньгам подвластен только земной суд, и они покупают только человеческие слабости. Вернее, деньги порождают или только провоцируют проявление человеческих слабостей (жадность), они приносят зло. Жадность влечет за собой безумие и утрату богатств, человеческого облика, жизни.

Недостача денег – основная предпосылка возникновения комической ситуации в комедии Н. В. Гоголя "Ревизор". Каждому из персонажей не хватает денег: Хлестакову – чтобы ехать дальше («Если б в Пензе я не покутил, стало бы денег доехать домой»), губернатору казенных денег на строительство церкви при богоугодном заведении, «на которую назад тому пять лет была ассигнована сумма»; купец «строил мост и написал дерева на двадцать тысяч, тог да как его и на сто рублей не было» (губернатор тут «помог сплутовать»). Даже унтер–офицерская вдова хлопочет потому, что ей деньги «теперь очень пригодились» бы. Слово «деньги», а также цифровое выражение количества денег в комедии используется очень часто и почти не имеет синонимов.

Нельзя не упомянуть и такое произведение Гоголя как "Мертвые души". Изображение скупости идет в поэме по нарастающей сначала как одна из слабостей, особенностей характера: грубая, как у Собакевича, или комичная, как у Коробочки, пока не оказывается всецело поработившей человека идеей, образом жизни, как у Плюшкина. Скупость, жадность, расчетливость в разной мере свойственны почти всем основным персонажам поэмы. С иронией говорит автор о магии не только золота, денег, но и самих слов, их обозначающих: «Миллионщик» – «в одном звуке этого слова, мимо всякого денежного мешка, заключается что–то такое, которое действует и на людей подлецов, и на людей ни то ни се, и на людей хороших, словом, на всех действует» (гл. 6). Одно это слово рождает «расположение к подлости».

В произведении Ф. М. Достоевского "Преступление и наказание" все герои романа, так или иначе, охвачены стихией денег, и эта стихия может выражаться в бедности или богатстве: Раскольников и его родные, его друг Разумихин, Мармеладовы очень бедны – страдают от голода и холода, подвержены мелочным страстям, азартным играм, спиртному. А вот помещик Свидригайлов богат, но его пороки не меньше, а даже больше, чем пороки бедняков. Развращенность и вседозволенность приводят его к самоубийству. А чем же лучше жизнь Лужина, желающего жениться на сестре Раскольникова Дуне, который «...более всего на свете любил и ценил..., добытые трудом и всякими средствами, свои деньги: они равняли его со всем, что было выше его...»? Таким образом, Достоевский пытается подчеркнуть разрушительную силу денег, одинаково убивающих духовность человека и толкающих его на путь преступления.

Новым этапом развития темы денег явился цикл рассказов и очерков "Записки охотника". И. С. Тургенева. «Надо наконец знать себе цену», «дешево отделались!», «гроша медного не стоит», «никаких денег не пожалю», «деньги – прах! Золото – прах!» – эти и другие метафорические выражения, рассыпанные в цикле наряду с указаниями точных сумм, величины оброков, цен на хлеб, лошадей, взятки указывают на основную тему большинства рассказов. Упоминание о деньгах придает художественному миру «Записок охотника» правдоподобие.

Можно сказать, что в «Записках» показано видное миру очарование и невидимый миру эгоизм, граничащий с жестокостью. А причиной всему этому является безмерное количество денег.

Деньги. Эта тема не потеряла популярности и сейчас. Куда ни посмотри – всюду деньги. Практически все классики сходятся в одном: богатства вносят в жизнь людей бездуховность, обезображивают и убивают все человеческое. Но как обойтись без них? Именно деньги решают многие жизненные проблемы, просто необходимо каждому помнить о нравственной стороне этого вопроса.

© Штанг С. В., 2016

ВЛИЯНИЕ ЗАНЯТИЙ РЕКРЕАТИВНО–ОЗДОРОВИТЕЛЬНЫМ СПОРТОМ НА ЗДОРОВЬЕ И ФИЗИЧЕСКУЮ ПОДГОТОВКУ СТУДЕНТОВ

И. А. Петров

Научный руководитель – Л. А. Семенова

Мензелинский педагогический колледж им. М. Джалиля, Республика Татарстан

Мировой опыт свидетельствует, что процветание любого общества, его интересы и безопасность в значительной степени зависят от уровня физического здоровья и духовного развития молодого поколения. Актуальность исследования обусловлена общими изменениями в социально–экономическом, социально–демографическом и социально–культурном развитии России, приведшим к ухудшению уровня жизни населения, снижению общедоступности медицинского обслуживания, дополнительного образования, досуга и спорта. И как результат – вырос уровень заболеваний нервно–психического характера, снизилась психическая устойчивость детей и взрослых. Отмечается также уменьшение общей численности населения, сокращение продолжительности жизни. Все это стало причиной социальной дезадаптации молодежи, увеличением количества правонарушений, распространения алкоголизма, наркомании [2,6,7].

Одним из вариантов педагогической помощи молодым людям в этих условиях следует признать целесообразную организацию их свободного времени, позволяющую решать широкий спектр воспитательных и реабилитационных задач, направленных на физическое развитие и духовное обогащение молодежи. Действующая система физического воспитания сегодня не удовлетворяет в полной мере требованиям общества в социальной адаптации студенческой молодежи, формированию здорового образа жизни [2,4].

Существующие методики, разработанные для формирования здорового образа жизни молодежи, по своей сути были направлены на коллективный подход к решению задач физического воспитания молодого поколения, где все участники процесса чувствовали себя лишь частью одного звена. Современная специфика формирования здорового образа жизни молодых людей требует от педагога всестороннего высокопрофессионального умения развить индивидуальные способности молодого человека с учетом его физических и психических особенностей. Очень важен личностный подход к каждому отдельному члену оздоровительного процесса. На сегодняшний день вуз слабо ориентирован на создание условий для индивидуального развития личности, не учитывает изменений в системе мотивов и потребностей молодежи в сфере физкультурно–оздоровительного досуга. Анализ научно–педагогической литературы по проблемам формирования здорового образа жизни молодежи через рекреативно–оздоровительную деятельность позволяет сделать вывод о недостаточной разработанности исследуемой темы и социально–педагогического обеспечения [1,6].

Изучение проблемы актуализации рекреативно–оздоровительной деятельности в образе жизни студенческой молодежи, освоение студентами ее социокультурного потенциала и формирование осознанной потребности в занятиях рекреативно–оздоровительной деятельностью имеет важнейшее значение [4].

Объект исследования: процесс формирования рекреативно–оздоровительной деятельности студенческой молодежи.

Предмет исследования: социально–педагогические условия формирования рекреативно–оздоровительной деятельности студенческой молодежи.

Гипотеза исследования. Формирование рекреативно–оздоровительной деятельности студенческой молодежи как средства здорового образа жизни должно осуществляться на основе выявления и учета закономерностей влияния социально–педагогических условий.

Целью исследования является теоретическое и экспериментальное обоснование социально–педагогических условий формирования рекреативно–оздоровительной деятельности студенческой молодежи.

Задачи исследования:

1. Рассмотреть процесс формирования рекреативно–оздоровительной деятельности молодежи с точки зрения деятельностного подхода.
2. Изучить отношение студенческой молодежи к рекреативно–оздоровительной деятельности и определить степень ее актуализации.

Теоретико–методологической основой работы послужили современные теории физической рекреации С. Н. Попова, О. Ю. Малоземова, В. В. Пономарева, В. В. Митрохина, Р. З. Сафина, М. С. Кашафудинова и др.

В области теории формирования деятельности, сознания и личности теоретико–методологической основой послужили работы Г. А. Гришина, Б. Н. Пенцик, К. А. Бондаренко, С. Н. Попова, Н. М. Валеева, Т. С. Гарасевой и др.

В исследовании использовались положения ученых, изучающих проблему здоровья и здорового образа жизни: Д. М. Аронова, В. П. Лупанова, А. С. Болдова, Д. А. Васильева и др.

Теоретическая значимость исследования определяется системным рассмотрением предпосылок формирования рекреативно-оздоровительной деятельности студенческой молодежи, позволяющим определить инновационные пути управления действием социально-педагогических условий в процессе физического воспитания, где молодые люди выступают не только в качестве объекта, но и как субъект рекреативно-оздоровительной деятельности.

Обозначены социальные и педагогические предпосылки формирования здорового образа жизни студенческой молодежи посредством занятий рекреативно-оздоровительной деятельностью. Рассмотрены значимые показатели здоровья, мотивации к занятиям рекреативно-оздоровительной деятельностью, социально-педагогические и организационные условия, характеризующие их влияние на социологические, педагогические и психологические аспекты здорового стиля жизни молодого поколения.

Методы исследования

Для достижения цели и решения поставленных задач были использованы следующие методы исследования:

1. Анализ и обобщение научно-методической литературы.
2. Педагогическое тестирование.
3. Анализ документов.
4. Педагогический эксперимент.
5. Методы математической статистики.

Организация исследования

Исследования проводились на базе ГАПОУ «Мензелинский сельскохозяйственный техникум». Были сформированы две группы студенток (по 15 студенток в экспериментальной и контрольной группах). В эксперименте принимали участие студентки 1–3 курсов. Занятия в экспериментальной и контрольной группах проводились по 2 часа в неделю (45 минут каждое), между занятиями 2 дня отдыха. Контрольная группа студенток занималась по программе учебной дисциплины "Физическая культура".

Исследование проведено в три взаимосвязанных этапа в период с 2014 по 2016 г.г.

На первом этапе исследования осуществлялось формулирование цели, задач и методов исследования, проведен теоретический анализ научно-методической литературы, отчетной документации, проводилась дифференцированная оценка уровня физического здоровья студенток.

Второй этап исследования был связан с проведением педагогического эксперимента, разрабатывался и проводился подбор основных средств, методов и дозирование нагрузки. Обосновывалась методика рекреативно-оздоровительного спорта и воздействия ее на организм студенток.

На третьем этапе планируем провести анализ результатов педагогического эксперимента, обработать данные исследования: систематизация и описание, формирование общих выводов и заключения. Применить методы статистической обработки результатов исследования, оформлять дипломную работу.

Таким образом, социальные обстоятельства определяют длительность подросткового периода, наличие или отсутствие кризиса, конфликтов, трудностей взросления и особенности перехода от детства к взрослости. То есть в личности подростка чисто природное наполняется социальным и психологическим содержанием, а чем становится та или иная природная особенность, зависит от выполняемой деятельности (например, высокий рост может побудить заняться баскетболом) [1,5].

Итак, главное в подростке одни ученые видели в биологических, естественных особенностях, другие – в социальных условиях его жизни. Между тем независимо друг от друга они не проявляются. На это обращала внимание Г. А. Гришина, полагавшая, что биологическая особенность на каждом этапе выступает с приобретаемой социальной в единстве и по-новому [3,7].

Библиографический список

1. Афанасенко Е. Э. *Формирование мотивационно ценностного отношения к физической культуре у студенток специальной медицинской группы* : автореф. дис. ... канд. пед. наук. – М., 2006. – 25 с.
2. Болдов А. С. *Формирование интереса к физкультурно-спортивной деятельности у студенток специальных медицинских групп* : дис. ... канд. пед. наук. – М., 2006. – 185 с.
3. Бондарь С. Б. *Оздоровительная физическая культура в специаль-ных медицинских группах : организация и программа занятий* : учеб.-метод. пособие. – Ульяновск : УлГУ, 2007. – 156 с.
4. Гавронина Г. А. *Методика комплексного применения статических упражнений в процессе занятия по физическому воспитанию студенток специальных медицинских групп* : дис. ... канд. пед. наук.–Набережные Челны, 2009. – 158 с.
5. Гришина Г. А. *Влияние целенаправленных физических упражнений на функциональные возможности организма и профилактика заболеваемости студенток специальной медицинской группы* : автореф. дис. ... канд. пед. наук. – Улан-Удэ, 2005. – 24 с.
6. Кашафутдинов М. С., Сафин Р. З. *Здоровьесберегающие технологии и организация двигательной активности студенток // Образование. Спорт. Наука : матер. юбилейной научн.-практ. конф. – Челябинск, 2005. – 72 с.*

ОРГАНИЗАЦИЯ ЗАНЯТИЙ ЙОГИ ДЕТЕЙ СТАРШЕГО ДОШКОЛЬНОГО ВОЗРАСТА

А. Г. Рязанцева

*Научный руководитель – Л. Ф. Волошина
ГБПОУ Белорецкий педагогический колледж, Республика Башкортостан*

Здоровье, а не болезнь является нашим врожденным правом. Сила, а не слабость, храбрость, а не страх является нашим наследием. Разумеется, все мы желаем нашим детям, чтобы они реализовали свои способности. Мы ценим их наследственные и врожденные права. Дети приходят в этот мир очень чистыми, и взрослые могут им помочь стать яркими личностями, сильными и здоровыми.

Ухудшение здоровья населения является одной из важнейших проблем нашего общества, вызвавшей необходимость активных действий в организации оздоровительной работы в дошкольных образовательных учреждениях. В образовательных учреждениях нашей страны число с заболеваниями эндокринной системы увеличивается в 5 раз. На фоне роста интеллектуальной нагрузки, функциональной напряженности учебного года наблюдается отсутствие планомерной работы по профилактике заболеваний и оздоровлению детей.

Подобная ситуация вынуждает обратиться за помощью к нетрадиционным системам психофизического развития, создавать программы с целью обучения детей технологии здоровья, вскрывая механизмы энергетического, психофизического взаимодействия процессов в человеческом организме. В настоящее время авторами разработаны программы по хатха-йоге: Хатха-йога для дошколят Г. А. Еремина, хатха-йога для детей Л. И. Латохина, программа «Здоровье» В. Г. Алямовская.

Существует множество эффективных нетрадиционных оздоровительных практик. Одной из них является йогическая система, призванная способствовать познанию и объединению Духа, Души и Тела, то есть разума интеллектуально-психической сферы, эмоционально-вегетативной и костно-мышечной систем. В поэтическом переводе отечественного ученого Б. В. Мартынова: «Йога – это устранение постоянного потока беспокоящих и отвлекающих мыслей».

Хатха йога является структурным элементом йогической системы, направленным на поддержание психофизического здоровья человека.

Основные средства хатха-йоги – асаны (психофизические упражнения), техники релаксации, образные представления, массаж, которые используют в здоровьесберегающей учебной работе с детьми.

Главной особенностью асан хатха-йоги, отличающей ее от других оздоровительных практик является сильное практическое воздействие на эндокринную систему человека, в результате чего происходит гармонизация работы желез внутренней секреции, оптимизация выделения гормонов, что положительно сказывается на общем здоровье человека.

Следует знать, что йога – это не только определенные позы (асаны), но, прежде всего, комплекс этических норм, основы личного поведения. Принципы правдивости, ненасилия, чистоты, сдержанности, практикуемые в йоге, закрепляют в сознании детей общечеловеческие ценности, развивая их физически и эмоционально. Йога помогает ребенку стать гармонически развитой, творческой личностью. Асаны направлены на развитие координации, силы, гибкости и выносливости. Не все асаны просты в исполнении, поэтому они, кроме приобретения хорошей физической формы, помогают ребенку развивать силу воли, чувствительность, дают возможность узнать много нового о себе.

Цель нашего исследования: на основе теоретического и практического исследования выявить методику организаций занятий йогой как средства оздоровления детей старшего дошкольного возраста.

Объект исследования: процесс оздоровления детей на занятиях йогой во внеурочное время.

Предмет исследования: методика организации занятий хатха-йоги как средства оздоровления детей старшего дошкольного возраста.

Гипотеза: если методически грамотно проводить занятия йогой, то это позволит осуществлять профилактику заболеваний, оздоровление организма детей, а также будет способствовать формированию мотивации к здоровому образу жизни.

Задачи исследования:

1. Проанализировать и обобщить исторические факты развития йогой как средства оздоровления;

2). Обобщить и апробировать методику проведения занятий детской йогой в современных условиях.

Теоретическое исследование выявило что, йога – это учение, дошедшее до нас из глубины веков и упоминающееся в самых древних источниках, принципы которого можно встретить практически во всех религиях. Родина йогой – Арктида, древнейшая на Земле цивилизация. Эта цивилизация процветала много

тысяч лет назад на материке, соединяющем Америку и Евразию. После глобальной катастрофы она исчезла в водах Северного Ледовитого океана, а уже затем йога попала в Индию. Обратимся к историческим корням, к источникам учения йоги. Научная традиция приписывает выделение учения йоги как самостоятельной системы легендарному индийскому мудрецу Патанджали. Он представил йогу в виде восьми ступеней поиска своей души, и называют ее восьмиступенной йогой Патанджали (яма, нияма, асана, пранаяма). В результате просветительской деятельности Вивекананды и Аткинсона учение йоги в начале XX века приобретает широкую известность в России. В нашей стране значительное влияние на распространение йоги оказали Елена Рерих, Гурджиев и Борис Сахаров.

В исследовании раскрыта методика организации занятий хатха-йогой. Выделили основные требования: (место, одежда, время).

Структура занятий состоит из трех частей:

Подготовительная часть: Подготовить организм к занятию, настроить детей на хорошее, доброе. Разогреть суставы.

В подготовительную часть включаются разминки с упражнениями на растяжку, подвижность суставов, самомассажи; в разминку – динамические упражнения. Разминка выполняется с умеренной нагрузкой. После разминки – отдых, настрой на хорошее. Необходимо снять напряжение с мышц, успокоить дыхание. Настраиваться на дальнейшую работу нужную и полезную для здоровья.

Основная часть: Вначале разучивается комплекс статистических упражнений, в котором уделяется внимание каждому движению при выполнении позы. Выполнять позу правильно, но без напряжения. Позу держать рекомендованное время. Дыхание свободное, спокойное, ровное. Предложить ребёнку представить мысленно, на кого похожа поза – на животное, птицу или предмет. Это придаёт эмоциональный настрой и поможет ребёнку быстрее освоить позу.

Заключительная часть: Основная задача части научить детей расслабляться и приводить свой организм в первоначальное состояние. Поэтому последние физические упражнения (поза) в хатха-йоге – упражнения на расслабление. Самое удобное положение для расслабления – лёжа на спине. Можно расслабляться и сидя (поза кучера). Чтобы достичь полного отдыха, мышечного расслабления, необходимо концентрировать внимание на спокойном дыхании. На медленном выдохе, расслаблять мышцы всего тела. Важен этап выхода из расслабления: спокойно сделать вдох и выдох полным дыханием, пальцы соединить в замок и поднять над головой, хорошо потянуться всем телом, опустить руки, спокойно сесть, вытянув ноги и снова потянуться. Улыбнуться, мысленно пожелать всем здоровья, хорошего настроения, добра и радости.

Комплекс нужно составлять от простого к сложному. Позы разучивать постепенно (2–3 недели). Те позы, которые вызывают затруднения, заменять облегчёнными вариантами. Например: сначала осваивается поза полулотоса, а затем переход к разучиванию самой позы лотоса.

Особое внимание уделяется упражнениям, которые снимают напряжение спины, укрепляют её мышцы, способствуют приобретению правильной осанки: это такие позы, как божественная рыба, дерево и т. д.

На занятиях йоги упражнения выполняются поэтапно:

1 этап. Отдых перед вхождением в позу. Не начинайте выполнять упражнения, если у вас напряжены мышцы и учащено дыхание. Сделайте 2–3 спокойных вдоха, удлиняя выдох.

2 этап. Мысленная настройка на выполнение позы. Рассмотрите изображение позы, представьте себя в этой позе.

3 этап. Вхождение в позу. Поза выполняется медленно по показу, движения плавные и спокойные, дыхание свободное.

4 этап. Фиксация позы. Сначала удерживать позу от 3–5 секунд, затем каждую неделю прибавлять по 1–2 секунды.

5 этап. Выход из позы – в и. п. производить плавно и медленно, дыхание спокойное.

6 этап. Отдых после выхода из позы – нужно принять удобную позу, расслабиться, отдохнуть.

Базой практического исследования являлось муниципальное образовательное учреждение: Детский сад № 9. Цель: разработать и апробировать методику организации занятий йогой как средство оздоровления детей.

Для работы по системе йоги выбрали 8 человек. Разработали несколько комплексов занятий. На первой неделе мы знакомили детей с йогой. На второй неделе мы проводили комплекс «Путешествие по пустыне», в подготовительной части настраивали детей на хорошее и доброе упражнениями «паровоз», «радуемся солнышку». В основной части мы включали асаны: «Поза горы», «Поза дерева» и «Поза крокодила». Следили за дыханием детей. В заключительной части давали упражнение на расслабление «Поза кучера», «мудра поднимающая». Добивались, чтобы дети спокойно делали вдох и выдох. В конце дети улыбнулись и пожелали здоровье.

Повышению качества оздоровительной деятельности способствует мониторинг. Мы на практике проводили контроль за уровнем развития гибкости дошкольников, применяя тесты по Ж. К. Холодову, В. С. Кузнецову («мостики», «шпагат», «наклоны вниз»), где выявили уровень сформированности гибкости, равновесия (уровень повысился на 5 %). Таким образом, можно сделать вывод о том, что йога – это собирательное понятие для самых разнообразных методов развития тела, ума и духа.

Библиографический список

1. Зубков А. Н., Очаповский А. П. *Хатха-йога для начинающих.* – М.: Изд-во Медицина, 2005. – 247 с.
2. Латохина Л. И. *Хатха-йога для детей.* – М.: Изд-во Просвещение, 2003. – 366 с.

© Рязанцева А. Г., 2016

ИСПОЛЬЗОВАНИЕ НАЦИОНАЛЬНО-РЕГИОНАЛЬНЫХ СОСТАВЛЯЮЩИХ ПРИ РАЗРАБОТКЕ ЗАНЯТИЙ ПО ФИЗИЧЕСКОЙ КУЛЬТУРЕ В СТАРШЕЙ ГРУППЕ

О. С. Сарыглар

*Научный руководитель – Е. М. Кенден-оол
ФГБОУ ВПО «Тувинский государственный университет»,
Кызылский педагогический колледж*

Республики, входящие в состав Российской Федерации, в своих концепциях образования предусматривают обучение и воспитание детей с учетом менталитета своего народа. В настоящее время физическое воспитание и развитие детей невозможно без глубокого изучения и использования национально-региональных составляющих в системе дошкольного образования. Одним из путей решения этой педагогической задачи стало введение национально-регионального компонента в структуру основной общеобразовательной программы дошкольного образования в соответствии с федеральными государственными образовательными стандартами.

Одним из направлений части программы, формируемой участниками образовательного процесса, является использование элементов этнокультурных традиций в воспитательно-образовательной деятельности детей, которую каждая дошкольная образовательная организация должна разработать самостоятельно. В соответствии с ФГОС дошкольного образования на указанный компонент отводится в среднем 20–25 % учебного процесса.

Отсутствие программы по физическому воспитанию с использованием национально-региональных составляющих для детей дошкольного возраста по народным играм, физическим упражнениям, национальным видам спорта и развлечений является одной из актуальных проблем дошкольного образования Республики Тыва.

Использование национально-региональных составляющих происходит в основном, в ходе занятий. Творчески работающие педагоги быстро перестраивают свою работу, т. е. разрабатывают занятия в соответствии с требованиями федеральных государственных образовательных стандартов. Как организуется и проводится занятия? Это самые спорные и актуальные вопросы сегодняшнего дошкольного образования. Занятия – это деятельность, которая построена по принципу объединения нескольких видов деятельности, объединенных одной темой, которая позволяет детям познать целостную картину окружающего мира, идет интеграция образовательных областей.

При разработке занятий по физической культуре можно включить следующие национально-региональные составляющие:

Во-первых, тувинские народные игры «Табунщики», «Аскак-Кадай», (Хромая старуха), «Кашпагай Иви» (Ловкий оленовод), «Те-чунма» (Горный козел). Они развивают жизненно важные двигательные навыки, нравственные качества, а также имитируют поведение животных, семейные отношения и проявляют творческие способности.

Во-вторых, можно включить физические упражнения с национальным характером.

– Дети учатся накидывать аркан (шалбалаар) как будущий скотовод сначала на неподвижном предмете, затем по движущимся целям.

– Прокатывание клубочка (мяча) из шерсти по прямой одной и двумя руками (ок чугуртуру).

– Ходьба по скамейке с имитацией полной чаши чая на руках для формирования правильной осанки.

– «Аскангырлаары» (прыжки на правой и левой ноге).

– «Аът чарыжы» (скачки) – различные виды ходьбы и бега.

Студентами были разработаны физкультурные занятия, включающие в себя историю республики, народные традиции, обычаи, имитации движений домашних и диких животных – в младших группах: «Анайларым» («Козлята»), «В гости к бабушке»; в средней группе: «Юрта – круглый дом», физкультурное занятие по сюжету тувинской народной сказки «Алдын кушкаш» («Золотая птичка»); в старших группах: «Тарбаганнар» («Сурки»), «Табунщики», «Нашествие Чингис-Хана», «Путешествие в Уттуг-Хая», физкультурное занятие по сюжету тувинской народной сказки «Как верблюд стал некрасивым?», занятие с элементами тувинского танца. При проектировании данных занятий студентами удачно были использованы тувинские мелодии, голоса и птиц животных.

Таким образом, включение занятий национально–региональных составляющих в физической культуре – обязательные условия при планировании воспитательной образовательной работы детского сада на сегодняшний день.

Библиографический список

1. Учебно–методическое пособие по физическому воспитанию детей 5–6 лет, старшего дошкольного возраста в сельских дошкольных образовательных учреждениях республики Тыва (национально–региональный компонент). Для студентов факультета физической культуры и спорта, факультета начального обучения и педагогического колледжа. / Сост. Мендот Э. Э., Мендот И. Э., Гаськов А. В., Ондар О. Ч. – ТывГУ. – Кызыл: РИО ТывГУ, 2008. – 67 с.

© Сарыглар О. С., 2016

ФОРМИРОВАНИЕ КУЛЬТУРЫ БЕЗОПАСНОГО ПОВЕДЕНИЯ МЛАДШИХ ШКОЛЬНИКОВ НА ДОРОГАХ

И. С. Тутманов

*Научный руководитель – Ю. В. Ломакина, канд. пед. наук
ГБПОУ Белорецкий педагогический колледж, Республика Башкортостан*

Достойная культура поведения человека уже со школьного возраста в различных ситуациях стала ключевым регулятором социальных отношений, а содержание такого поведения становится неотъемлемой характеристикой современного человека. Цели образования, ориентированные на формирование общей культуры, нашли отражение в Законе РФ «Об образовании» (2012), в докладе Международной комиссии по образованию для XXI века (ЮНЕСКО). Одним из важнейших направлений данных документов является обеспечение безопасности детей, в том числе, и на дорогах. Безопасность дорожного движения, безопасное поведение личности на дорогах связывается с проблемами общей культуры человека. Культуру необходимо воспитывать с дошкольного возраста, она может отражаться в условиях интенсивной дорожной обстановки. Культура безопасного поведения школьников на дорогах выступает одним из основных критериев общекультурного уровня гражданина.

В Российской Федерации количество дорожно–транспортных происшествий (ДТП) с участием детей в возрасте до 16 лет и число детей, пострадавших в ДТП, остается стабильно высоким в сравнении с аналогичным показателем в европейских странах. В России действуют нормативные документы, которые обязывают общеобразовательные учреждения (ОУ) и учреждения дополнительного образования детей (УДОД) всех профилей проводить последовательную обучающую, воспитательную и профилактическую работу со школьниками по соблюдению Правил дорожного движения (ПДД). В то же время школьный возраст – наиболее аварийно–опасный период жизни, так как в данном возрасте еще не сформировалась культура поведения на дорогах, еще велика зависимость от примера близких, взрослых, не сложились собственные ценностные ориентации и убеждения. Глубокое осознание остроты проблемы обусловило необходимость пропаганды безопасности дорожного движения (БДД). Несмотря на то, что издается множество учебников по ПДД для разных возрастных категорий школьников, практически отсутствуют методические разработки и рекомендации, дидактический и диагностический материал для педагогов.

Теоретические и практические аспекты организации процесса предупреждения и профилактики нарушений ПДД школьниками проанализированы широким кругом исследователей: С. Р. Асяновой, С. А. Барановым, В. Д. Кондратьевой, В. П. Маринец, В. А. Федоровым, П. Л. Кравченко [2]. Однако вышеизложенные исследования не дают полного представления о способах снижения показателей детского дорожно–транспортного травматизма с учётом сложившейся социальной ситуации.

Исходя из изложенного, актуальность исследования обуславливается *противоречиями* между: возрастающими потребностями общества и государства в гражданах, неукоснительно соблюдающих правила дорожного движения, и недостаточной разработанностью основ формирования культуры безопасного поведения школьников на дорогах; потребностью в разработке совокупности педагогических условий, обеспечивающих эффективность формирования культуры безопасного поведения школьников на дорогах и недостаточной разработанностью системы воспитания, направленной на становление школьника как субъекта дорожного движения, способного координировать свои действия на дороге с другими участниками движения в условиях интенсивной дорожной обстановки.

Цель исследования: теоретически обосновать и практически подтвердить педагогические условия формирования культуры безопасного поведения младших школьников на дорогах. *Объект исследования:* образовательный процесс в системе начального общего образования, формирующий культуру безопасного движения младших школьников. *Предмет исследования:* педагогические условия формирования культуры безопасного поведения младших школьников на дорогах в условиях современного города. Основными *методами исследования* являются: теоретические (анализ нормативных документов в сфере образования;

историко–педагогический анализ; синтез, сравнение, обобщение, систематизация.); эмпирические (наблюдение, оценка, изучение продуктов деятельности учащихся, анкетирование).

Практическая значимость исследования заключается в следующем: содержащиеся задания, формы, методы, средства педагогической поддержки на разных этапах формирования культуры безопасного поведения будут интересны для учителей начальных классов и студентов педколледжа; разработанные методические рекомендации будут полезны всем субъектам образовательного процесса (учителям и родителям).

Теоретическое исследование позволило выявить определение. *Культура безопасного поведения* – совокупность знаний о безопасности жизнедеятельности человека, нормах и правилах безопасного поведения, осознанном отношении к жизни и здоровью человека, умений и навыков оберегать, поддерживать свою жизнь и здоровье, адекватно вести себя в различных жизненных ситуациях. Результатом формирования культуры безопасного поведения школьника на дорогах выступает качество, представляющее освоение норм, ценностей, правил и техники ответственного поведения на дорогах, обеспечивающих эффективное взаимодействие с другими участниками дорожного движения. При достижении такого результата важная роль отводится учителю. Задача учителя – научить ребенка правильно вести себя на дороге. Учитель должен обучить детей не только, зазубриванию ПДД, но и предвидеть опасности, привить ответственность за свои действия на дороге. Необходимо, чтобы учитель собственным примером сформировал потребность соблюдать правила. Обучение ПДД должно быть регулярным, непрерывным, преемственным, систематичным и профессиональным.

Французский психолог Дюваль утверждает: «Дети – это не взрослые в миниатюре. Их реакция на опасность очень отличается от нашей». Можно выделить особенности поведения детей на дороге: а) ребенок плохо распознает источники звуков; б) сектор обзора на 15–20 % меньше, чем у взрослого, поэтому транспортные средства слева и справа остаются незамеченными; в) реакция более замедленная. Чтобы отличить движущийся автомобиль от стоящего, семилетнему ребенку требуется до 4 сек., а взрослому – лишь четверть секунды; г) маленький рост ребенка, «скрывает» его от водителей, шаг ребенка не такой длинный, поэтому, пересекая проезжую часть, он дольше находится в зоне опасности; д) малыши не в состоянии на бегу сразу же остановиться, поэтому на сигнал они реагируют со значительным опозданием.

Таким образом, неправильное поведение детей на дорогах может быть обусловлено причинами, заложенными в самой природе ребенка. Для формирования правильного поведения важно выполнение *педагогических условий*. Первым педагогическим условием формирования культуры безопасного поведения в школе является необходимость его формирования в процессе учебной деятельности. На уроках по предметам общеобразовательного цикла должно обеспечиваться усвоение детьми основных понятий по ПДД. В учебном процессе большое значение имеет постановка перед учащимися вопросов относящихся к ПДД, а так же проведение уроков обществоведения, истории. Вносят свой вклад и предметы естественного цикла. На уроках математики ребята решают задачи на движение. Уроки окружающего мира демонстрируют учащимся использования правил безопасности на дорогах в жизни. Вторым педагогическим условием является опора на субъектный опыт школьников, реализующийся посредством общения детей с учителем, обсуждения различных ситуаций на дорогах, выявления их точки зрения и пути исправления. Третьим педагогическим условием является использование возможностей внеклассной работы, предлагающей выполнение домашних заданий на знание правил ПДД в виде составления и решения кроссвордов, ребусов, разгадывания и сочинения загадок по ПДД. Теоретическое исследование позволило реализовать практическую работу по проверке эффективности педагогических условий формирования культуры безопасности движения на дорогах.

На первом этапе мы использовали анкету «Я – пешеход» и наблюдение, когда дети шли из школы домой. Результаты фиксировались в тетради наблюдений. Был определен уровень сформированности культуры безопасного поведения младших школьников: высокий, средний, низкий. Исходя из ответов, мы сделали вывод, что наши воспитанники сталкиваются с большими трудностями в соблюдении ПДД, в умении анализировать ситуации.

На втором этапе была проведена целенаправленная работа по формированию культуры безопасного поведения младших школьников на дорогах. Работа велась на уроках и во внеурочной деятельности по разработанной нами программе «Безопасная дорога детства». Программа реализована по направлениям: «Работа с родителями»; «Беседы в пред- и послекааникулярное время»; «Особенности поведения на дороге по временам года». Основная цель – развитие ориентировки в пространстве, воспитание ответственности, осторожности, уверенности. Использовались разнообразные формы: игры, викторины, сказки, ситуации по правилам ПДД, КВН, беседы, экскурсии, материалы брались из газеты ДДД (Добрая дорога детства). Данная программа предполагала теоретическую и практическую подготовку, включались проблемные вопросы безопасного движения на дорогах в содержание уроков окружающего мира, математики, чтения. Теоретическая готовность достигалась при изучении тем: «Знай, правила движения как таблицу умножения», «На нашей улице», «Правила движения – достойны уважения!», «Знай! Помни! Соблюдай!». Дети познакомились с понятиями: «культура безопасного поведения», «ПДД», «ГИБДД», «ДОСАФ». Разработан глоссарий. Практическая готовность обеспечивалась формированием у воспитанников навыков правильного поведения на дорогах,

происходило накопление опыта ориентации на дороге. В системе формирования культуры безопасного поведения школьников на дорогах большое значение имели экскурсии в ДОСААФ, встречи с инспекторами ГИБДД, выступления на конференциях, работа с родителями. Мотивационно – ценностная готовность достигалась за счёт повышения интереса учеников. Например, было предложено творческое задание придумать свой знак. В рамках исследования стартовали акции: «Останови маму на красный цвет!», «Пешеход, по зебре!», «Осторожно, первоклассник!» – где четвероклассники взяли шефство над младшими детьми, помогали переходить дорогу, провожали до дома.

На третьем, оценочном этапе, практическая работа подтвердила эффективность созданной системы формирования культуры безопасного поведения школьников на дорогах. Положительный результат практической работы подтвердился успешным результатом: качественные показатели претерпели положительную динамику роста. Мы пришли к выводу, что результативность формирования культуры безопасного поведения школьников на дорогах достаточно высока при внедрении педагогических условий, нацеленных на углубление знаний детей в области ПДД.

Библиографический список

1. Асянова С. Р. *Культура поведения как основа культуры безопасности школьника // Искусство и образование.* – 2010. – № 8. – С. 50–56.

2. *Методические рекомендации: формирование у детей и подростков навыков безопасного поведения на улицах и дорогах для педагогов учреждений дополнительного образования.* – М.: Изд. Дом Третий Рим, 2007. – 32 с.

© Тутманов И. С., 2016

ФОРМИРОВАНИЕ КОМПЕТЕНТНОСТИ ЗДОРОВЬЕСБЕРЕЖЕНИЯ У МЛАДШИХ ШКОЛЬНИКОВ ВО ВНЕУРОЧНОЙ ДЕЯТЕЛЬНОСТИ

В. И. Худякова

*Научный руководитель – К. С. Шумакова
ГБПОУ Свердловской области «Ревдинский педагогический колледж»*

В Концепции Модернизации Российского образования, в нормативных документах, медицинской и педагогической литературе последнего времени одним из приоритетных направлений в образовании учащихся является сохранение и укрепление здоровья детей.

Важно подчеркнуть, что сохранение и укрепление здоровья обучающихся – необходимый фактор успешности в обучении. Известно, что только здоровый ребенок даст хороший результат в обучении.

В своих исследованиях существенный вклад в разработку данной проблемы внесли такие ученые, как: Бородин Ю. И., Иванов В. Н., Кудрявцева Е. Н., Лисицын Ю. П., Царегородцев Г. И. и др.

На основании требований Стандарта каждое образовательное учреждение, реализующее основную образовательную программу НОО, строит гигиеническое обучение и воспитание, формирование норм и навыков здорового образа жизни учащихся младших классов по следующим приоритетным направлениям:

- здоровье и здоровый образ жизни;
- режим дня, учёбы и отдыха;
- основы рационального питания;
- значение двигательной активности и закаливания для сохранения здоровья;
- личная гигиена, предупреждение инфекционных заболеваний;
- общественная гигиена и охрана окружающей среды;
- травматизм: профилактика и оказание первой помощи; поведение при ЧС;
- профилактика потребления психоактивных веществ (табак, алкоголь, наркотики и др.).

Современная интерпретация термина «охрана здоровья обучающихся», зафиксированного в статье 41 ФЗ–273 «Об образовании в РФ» и пришедшего на смену таким понятиям, как «здоровье сберегающее образование», «здоровьеформирование», «здоровьесозидание» и даже «санокреатология». При незначительных смысловых различиях суть каждого из этих понятий сводилась к тому, что формирование и сохранение здоровья подрастающего поколения является одной из главных целей образования. Однако с введением Закона «Об образовании в РФ» (ФЗ–273) акценты слегка сместились: сейчас принято, что в первую очередь система образования занимается обучением и воспитанием, а охрана здоровья учащихся разных возрастов, от дошколят до студентов–магистрантов, является лишь сопутствующей задачей. При этом в понятие «охрана здоровья» входят не только мониторинг (т.е. система постоянных наблюдений, оценки и прогноза изменений состояния учащихся) и восстановление соматического (физического) здоровья (теперь за эту область полностью отвечает здравоохранение, см. приказ Минздрава 822–н), но и решение задач по формированию и сохранению физического, психического и нравственного здоровья.

Потому естественно, что охрана здоровья остается сферой междисциплинарного взаимодействия заинтересованных ведомств. Прежде всего это министерства образования и здравоохранения, которые

проводят соответствующую работу при участии министерств спорта и молодежной политики, природных ресурсов и экологии. А «заказчиком» такой деятельности выступают министерства труда (в первую очередь) и силовые ведомства.

Важно, что в последний год в системе образования приняты поправки к ФЗ–273, благодаря которым формулировки статьи 41 об охране здоровья учащихся теперь полностью совпадают с формулировками приказа 822–н системы здравоохранения.

Здоровьесберегающая педагогика не является альтернативой всем другим педагогическим системам и подходам (педагогике сотрудничества, личностно ориентированной педагогике и др.). Её главная отличительная особенность – приоритет здоровья, т.е. грамотная забота о здоровье как обязательное условие образовательного процесса. Это определяет последовательное формирование в школе здоровьесберегающего образовательного пространства, в котором все педагоги, специалисты, учащиеся, их родители согласованно решают общие задачи, связанные с заботой о здоровье, и принимают на себя солидарную ответственность за результаты. Приведенный далее перечень принципов здоровьесберегающей педагогики нельзя считать исчерпывающим – любая систематика имеет признаки субъективизма, пристрастий её автора.

Принцип ненанесения вреда –«No nocere!» – одинаково первостепенен и для медиков, и для педагогов, и для родителей. На его соблюдении строятся профессиональная этика любой человековедческой профессии, медицинской деонтологии, основы педагогики и дидактики. Его актуальность в системе образования повысилась с начала 90–х гг. XX в., когда в стремлении помочь школьнику сохранить или восстановить уже утраченное здоровье во многих школах стали применять оздоровительные системы и методы, не обоснованные с научной точки зрения и не проверенные на практике. Обычно эта работа под флагом валеологии проводилась людьми, не имеющими к профессиональной валеологии никакого отношения, что дискредитировало это важное и перспективное направление в системе отечественного образования и нанесло несомненный вред школьникам.

Принцип приоритета действенной заботы о здоровье учащихся и педагогов предполагает, что все происходящее в образовательном учреждении – от разработки планов, программ до проверки их выполнения, включая проведение уроков, перемен, организацию внеурочной деятельности учащихся, подготовку педагогических кадров, работу с родителями и др. – должно оцениваться с позиции влияния на психофизиологическое состояние и здоровье учащихся и учителей. Заключение "Не вредит здоровью" должно быть разрешающим для любого мероприятия, а заключение "Полезно для здоровья" – давать зеленый свет соответствующим проектам и предложениям.

Принцип непрерывности и преемственности определяет необходимость проводить здоровьесберегающую работу в образовательных учреждениях не от случая к случаю и по предписанию СЭС, как часто бывает, а каждый день и на каждом уроке. Причем обязателен учет того, что уже было сделано ранее в рамках организационных мероприятий и непосредственно в учебно–воспитательной работе.

Принцип субъект–субъектного взаимоотношения с учащимися. Связь главной задачи школы – образовательной с заботой о здоровье учащихся проявляется на двух уровнях: содержательном и процессуальном. Первый определяется включением вопросов здоровья в содержание учебных программ; второй – обеспечением здоровьесберегающего характера (результата) проведения процесса обучения.

Принцип триединого представления о здоровье обуславливает необходимость подходить к категории здоровья в соответствии с определением Всемирной организации здравоохранения, т. е. как к единству физического, психического и духовно–нравственного здоровья. При его несоблюдении всё внимание обращается на физическое здоровье с возложением ответственности за его сохранение на врача, физиолога, учителя физкультуры. При этом другие стороны здоровья как единого целого – душевное, духовно–нравственное – остаются за рамками рассмотрения и оценки. В здоровьесберегающей деятельности школы эта методологическая ошибка не только снижает эффективность проводимой работы, но и дезориентирует её исполнителей.

Принцип соответствия содержания и организации обучения возрастным особенностям учащихся. Речь идет об уровне и содержании программ, терминологии, решаемых задачах, формах и методах преподавания и т. д. Традиционная для педагогики проблема: что и как преподавать, чтобы, с одной стороны, учебный материал не был слишком сложен для учащихся, а с другой – способствовал бы их развитию. При рассмотрении этой проблемы в аспекте охраны здоровья учащихся основное внимание обычно обращают на риск перегрузок, развитие состояния утомления от сложности изучаемого материала и слишком высокий темп учебной работы, на формирование дистресса, фрустрации от постоянного ощущения неуспеха. Явно недостаточно внимания уделяется вопросу о влиянии образовательной программы на формирование поведения учащихся, их образ мыслей, привычки, основные компетенции, адаптирующие к реальной жизни. Большинство учебных программ содержат сведения и понятия, лишь перегружающие память школьников, например, неграмотное проведение антинаркотической работы без учета возрастных особенностей учащихся нередко приводит к повышению интереса к наркотикам.

Комплексный междисциплинарный подход – основа эффективной работы по охране здоровья человека. Только тесное, согласованное взаимодействие педагогов, психологов и врачей является условием достижения намеченных результатов здоровьесберегающих программ.

Общепедагогический принцип гармоничного сочетания обучающих, воспитывающих и развивающих педагогических воздействий конкретизируется в практике здоровьесберегающей педагогики путем разведения понятий, программ, форм и методов:

- а) обучения здоровью;
- б) воспитания культуры здоровья;
- в) формирования здоровья;
- г) укрепления здоровья, пополнения адаптационных ресурсов, возможностей организма и психики.

Принцип сочетания охранительной и тренирующей стратегий. В соответствии с охранительной стратегией следует оберегать человека от всех (по возможности) вредных воздействий, подстилать соломку где только можно. Эта стратегия больше коррелирует с медико-гигиеническим подходом. Стремление перестраховаться свойственно плохим врачам, которые даже при незначительном повышении температуры спешат назначить пациенту антибиотики, не думая о том, какой сопутствующий ущерб это нанесет его здоровью.

© Худякова В. И., 2016

ВЛИЯНИЕ ПОСЛОВИЦ И ПОГОВОРОК НА РАЗВИТИЕ ЗДОРОВОГО ОБРАЗА ЖИЗНИ У МЛАДШИХ ШКОЛЬНИКОВ

М. А. Шепелева

Научный руководитель – М. А. Попова

ФГБОУ ВПО «Хакасский государственный университет им. Н. Ф. Катанова»,

Колледж педагогического образования, информатики и права

В данной работе проведено исследование дидактических условий формирования системы ценностей о здоровье на материале пословиц и поговорок.

Цель исследования: рассмотреть пословицы и поговорки как средство углубления знаний по анатомии и физиологии организма человека, теоретически обосновать и доказать влияние пословиц и поговорок на формирование здорового образа жизни у младших школьников.

Современные школы ориентируются на решение проблемы формирования здорового образа жизни учащихся и укрепления их здоровья.

Ценностное отношение к здоровью – это совокупность взглядов и способов поведения индивида, характеризующихся ответственным и пристальным отношением к своему здоровью, осознанной потребностью в его сохранении и направленностью на укрепление организма и усовершенствование собственных физических умений и навыков.

В воспитании ценностного отношения к здоровью в школах необходимо использовать все формы работы с детьми. Это и педагогическое воздействие педагога (беседы, рассказы, классные часы, «уроки здоровья»), и создание атмосферы состязания (спортивные игры, эстафеты, Дни здоровья и др.). Роль педагога во время таких мероприятий сводится к выполнению его функциональных обязанностей. Однако более же эффективны такие формы работы, в которых учитель и ученики становятся активными участниками совместной творческой деятельности. Такое взаимодействие позволяет рассмотреть проблему здоровья с различных точек зрения, высказать собственное мнение и сопоставить его с мнением других, помогая сформировать у каждого из участников четкое представление по обсуждаемому вопросу и способствуя более глубокому осознанию ценности того или иного аспекта. И самая трудная, важная задача педагога – создание условий, при которых ребенок заинтересуется тем, как нужно заботиться о своем здоровье. Прямые призывы к ведению здорового образа жизни и запреты так называемых вредных привычек, угрозы и запугивание не только безрезультативны, но и вредны, так как вызывают скрытые противодействия у детей.

Формирование ценностных ориентации, убеждений, активной жизненной позиции возможно при использовании педагогом таких методов и приемов, которые способствуют вовлечению учеников в активный процесс получения и переработки знаний. Происходить это должно в обстановке доверительных отношений между участниками образовательного процесса, в атмосфере сотрудничества и сотворчества.

Наша работа направлена на формирование навыков сохранения здоровья через получение знаний об особенностях своего организма, о закономерностях его функционирования и правилах здорового образа жизни посредством осмысления содержания пословиц и поговорок. Обсуждая с детьми, что означает содержание соответствующих пословиц, что такое “здоровье” и что такое “болезнь”, подводим к выводу о том, что здоровье человека зависит от его образа жизни. Дети практически применяют эти знания через проигрывание различных ситуаций и во внеурочное время. Игры заставляют активнее мыслить, способствуют расширению кругозора, формируют представление об окружающем мире, здоровом образе жизни. Такие формы работы позволяют шире вводить элементы занимательности.

Формирование личности должно идти через овладение родным языком, тысячелетиями накапливающим сокровища человеческой мысли и опыта, считал К. Д. Ушинский. Ни в одной из форм

языкового творчества народа не представляется так ум народа, мировоззрение, быт, здоровье как в пословицах и поговорках. «Пословица тем и хороша, что в ней почти всегда, несмотря на то, что она короче птичьего носа, есть нечто, что ребенку следует понять; представляет маленькую умственную задачу, совершенно по детским силам», – отмечает он в работе «Первая книга азбук».

Мудрые пословицы помогают оценивать свои поступки и действия других людей. Пословицы и поговорки представляют собой сконцентрированную, сжатую до нескольких слов мудрость русского народа, собранную и бережно сохранённую им в течение многих тысячелетий. Сам народ прекрасно понимал значение пословиц в жизни людей. Это и послужило причиной возникновения пословиц: Недаром говорится, что русская пословица ко всему пригодится. *Пословица – всем делам помощница. Без пословиц не проживешь.*

Яркие, сочные, неувядаемо свежие, афористические русские пословицы точно и выразительно, очень кратко высказывают правила здорового образа жизни. Пословицы помогают усваивать нормы и правила здорового образа жизни и руководствоваться ими. Рождённые, выстраданные и доказанные самой жизнью и личным опытом множества людей пословицы и поговорки являются по сути своей практическими рекомендациями для обретения и сохранения здоровья.

Не в этом ли педагогическое значение пословиц – научить, заставить задуматься, повлиять на чувства? В пословицах отражены истинные знания о типичных и наиболее общих свойствах явлений. Поэтому они могут использоваться как познавательный материал, расширяющий кругозор детей и вырабатывающий у них правильный взгляд на явления окружающей жизни.

Лаконизм пословиц позволит педагогу наиболее кратким путем сообщить своим воспитанникам определенную сумму знаний или дать совет, а уместность использования пословичного материала непременно будет воздействовать на их ум, чувства, настроение, поведение.

Народ всегда хотел видеть подрастающее поколение здоровым, сильным, ловким. Свои чаяния он воплотил в пословицах: *"Здоровье близко, ищи его в миске", "Ловкость, бойкость и стойкость – три родные сестры".*

В целом мы вычленили и исследовали более 70 пословиц и поговорок по следующей тематике, выяснили, каким образом физиологически обосновывается то, о чем говорится в пословице и поговорке.

- Пищеварительная система
- Опорно-двигательная система
- Нервная система
- Анализаторы
- Высшая нервная деятельность
- Дыхательная система
- Кожа

Многие пословицы и поговорки говорят нам о ценности здоровья. Показывают его основополагающее значение для жизни, счастья и благополучия человека.

- *Здоров будешь – все добудешь.*
- *Здоровье растеряешь, ничем не наверстаешь.*
- *Здоровье – радость жизни.*

Здоровье – это самая большая ценность для человека, потеряв его, невозможно быть счастливым и прожить полноценную жизнь. От физического и душевного состояния человека зависит все.

Всё это доказывает основополагающее значение здоровья для жизни человека.

Здоровье человека в огромной степени зависит от того, что он ест. Многие русские пословицы и поговорки посвящены питанию человека.

Подчеркивается важность для здоровья человека простого, растительного питания: *Щи да каша – пища наша. Когда я ем, я глух и нем. Ешь больше, говори меньше.* Если во время еды разговаривать, то можно подавиться и даже задохнуться. В глотке пищеварительный путь перекрещивается с дыхательным. В момент глотания происходит поднятие гортани и закрытие ее входа надгортанником. Говорим мы на выдохе. Если во время еды разговаривать, то надгортанник открывается, и пища может попасть в гортань. При этом возникает кашель – усиленный выдох, благодаря чему полость гортани очищается. *Ешь досыта, делай до поту.* Пища дает нам энергию для жизни и материал для строительства нашего тела. Чтобы хорошо работать, мы должны быть сильными и хорошо есть. А чтобы быть сильными мы должны работать, нагружать свой организм и снова хорошо есть. Полноценная еда основное условие наращивания мышечной массы и силы человека. Например, при занятиях спортом питание – важнейшее условие успеха. И это знание также нашло свое отражение в поговорке.

Пословицы и поговорки содержат в себе многовековой опыт позитивного взаимодействия русского народа с окружающей реальностью, способы её познания и сохранения полученных знаний в памяти. Например, пословица «повторение – мать учения» о том, как добиться успехов в учёбе. Почему повторение является одним из самых главных методов обучения?

Дело в том, что в процессе любого обучения в мозгу между нейронами, клетками головного мозга начинает происходить образование новых связей. В процессе обучения нервные клетки начинают расти, устанавливая между собой новые комбинации соединений. И при каждом повторении и, следовательно, подтверждении важности запоминаемой информации эти связи становятся всё прочнее. И при

определенном количестве повторений эти нейронные связи становятся настолько прочными, что сохраняются на всю жизнь.

В нашей повседневной речи мы иногда употребляем пословицы и поговорки, но не всегда при этом осознаем их физиологическое обоснование. Обоснование пословиц способствует осознанию, пониманию правил здорового образа жизни.

Внеклассная работа в начальной школе по формированию здорового образа жизни через осмысление пословиц и поговорок имеет огромное воспитательное и развивающее значение. В ходе мероприятий дети узнают новое, систематизируют свои знания, проявляют свои творческие и познавательные способности и т. д. В ходе внеклассных мероприятий дети учатся работать в коллективе, у них формируется мотивация и выработка практических навыков ведения здорового образа жизни. Выдвинутая нами гипотеза о том, что при использовании пословиц и поговорок на уроках, благодаря работе, проводимой над ними, возможно повышение уровня качества знаний по анатомии и физиологии организма человека, сознательности, формирование здорового образа жизни подтвердилась.

Библиографический список

1. Дрибинский П. Воспитание ценностного отношения к здоровью // *Воспитание школьников*. – 2008. – №8. – С. 28 – 31.
2. *Здоровьесберегающая деятельность школы в учебно-воспитательном процессе: проблемы и пути их решения* // *Школа*. – 2005. – №3. – С. 55–60.
4. *Книга о здоровье* / Под. ред. Ю. П. Лисицына. – М.: Медицина, 2000. – 512 с.
5. Науменко Ю. В. *Здоровьесберегающая деятельность школы* // *Педагогика*. – 2005. – №6. – С. 37–44.
6. *Организация и оценка здоровьесберегающей деятельности образовательных учреждений: Руководство для работников системы общего образования*. – М.: Московский городской фонд поддержки школьного книгоиздания, 2004.

© Шепелева М. А., 2016

СОФИЗМЫ, ФОКУСЫ И ИЛЛЮЗИИ В МАТЕМАТИКЕ

А. В. Астахова

*Научный руководитель – О. Н. Красносова,
ФГБОУ ВПО «Хакасский государственный университет им. Н. Ф. Катанова»,
Колледж педагогического образования, информатики и права*

Знакомство с математикой начинается с раннего возраста, и она по началу кажется интересной для учеников. Но как только появляются трудности в рассуждениях, при решении задач, а неверные рассуждения приводят к противоречиям и не правильным ответам, математика становится трудным и не понятным предметом.

Например, когда ученики начинают изучать геометрию, многие никак не могли понять, зачем доказывать то, что и так видно. Учителя доказывают, что углы при основании равнобедренного треугольника равны, вертикальные углы равны, то есть то, что и так видно по чертежу.

Но когда демонстрируют рисунок 1 и спрашивают: «Какой отрезок больше АВ или СД?» или «Горизонтальные линии параллельны», становится понятным, что чертежи могут привести к ошибочным выводам.



Рис. 1

Встает вопрос, что глазам доверять нельзя, а надо измерять или искать какие другие способы. Но измерить можно несколько отрезков, несколько углов и т.д., но все фигуры, да еще разного вида, измерить невозможно.

На помощь приходят рассуждения. При помощи логических рассуждений можно обобщить и сделать выводы. Именно так выводятся формулы, правила, доказываются теоремы.

Читая математические книги, особенно занимательного характера, часто встречаются такие задания: найти ошибку, математические фокусы, математические софизмы, иллюзию зрения. Все эти задания объединяет одно – неверное действие, обман. Да и сами термины: фокус, ошибка, софизм, иллюзия – можно считать словами синонимами.

Парадоксы, обманные задачи, софизмы есть высказывания, подталкивающие наши размышления к незамечаемой потере обязательных «самоограничений».

Согласно толкованию словаря математических терминов, софизм – преднамеренно неверный вывод, неверное доказательство какого-либо предложения. При этом ошибка в доказательстве бывает довольно искусно замаскирована в одной из цепей доказательства.

Софизмы учат думать, сомневаться, искать, находить. Эти задачи требуют собранности, внимания, вдумчивого отношения к условию, умения анализировать его. Такие задачи требуют серьезного отношения к применяемым математическим законам, свойства, утверждениям.

Софизмы были любимы древними греками. Древний софизм «Ахиллес и черепаха» доказывает, что Ахиллес, находящийся позади черепахи на 100 метров идвигающийся со скоростью в 10 раз больше, чем черепаха, никогда её не догонит. Этот вывод вытекает из следующего суждения. Когда Ахиллес пройдет 100 метров, черепаха окажется впереди его на 10 метров, когда же Ахиллес пройдет эти 10 метров, то черепаха продвинется вперед на 1 метр. Если же Ахиллес пройдет этот метр, черепаха все-таки будет впереди на 0,1 метра. Таким образом, черепаха постоянно будет находиться впереди Ахиллеса.

Рассмотрим арифметический софизм:

$$\begin{aligned} a^2 - a^2 &= a^2 - a^2 \\ a(a - a) &= (a - a)(a + a) \\ a &= a + a \\ a &= 2a \\ 1 &= 2 \end{aligned}$$

Ошибка допущена при делении верного равенства $a(a - a) = (a - a)(a + a)$ на число $(a - a)$, равное 0. Этого нельзя делать.

Обнаружить ошибку в софизме – это значит осознать её, а осознание ошибки предупреждает от повторения её в других математических рассуждениях. Ведь когда человек, будучи ребенком, притронется к горячему предмету, то впоследствии он постарается этого не делать. Он будет намного осторожнее. Так,

изучающий математику, впоследствии проявит больше осторожности при решении задач или выполнении чертежей.

Разбор софизмов помогает сознательному усвоению изучаемого материала, развивает наблюдательность, вдумчивость и критическое отношение к тому, что изучает. Математические софизмы приучают внимательно и настороженно продвигаться вперед, тщательно следить за точностью формулировок, правильностью записей и чертежей, за допустимостью обобщений, за законностью выполняемых операций. Все это нужно и важно.

Иллюзии – это что-то, что мы сами себе придумали. Иллюзии окружают нас повсюду, их мир разнообразен и интересен. Существует несколько видов обмана – иллюзий.

Физические – связаны с действующими в мире объективными законами физики (например, оптическая иллюзия: чайная ложка, погруженная в стакан с водой, воспринимается как надломленная).

Оптические иллюзии – ошибка в зрительном восприятии, вызванная неточностью или неадекватностью процессов неосознаваемой коррекции зрительного образа (лунная иллюзия, неверная оценка длины отрезков, величины углов или цвета изображенного объекта, иллюзии движения, «иллюзия отсутствия объекта» – баннерная слепота), а также физическими причинами («сплюснутая Луна», «сломанная ложка» в стакане с водой).

Реальность часто скрыта от человека. Человеку не всегда стоит верить тому, что он видит и слышит.

Иллюзионное искусство привлекает зрителей своей фантастичностью происходящего. Эти явления называют фокусами.

Фокус – это искусный трюк, основанный на обмане зрения, внимания при помощи ловкого и быстрого приема, движения, уловка, хитроумный прием.

Математические фокусы это своего рода заранее подготовленный ведущим трюк, в основе которого лежат определенные математические законы и правила.

Арифметические – фокусы честные, добросовестные фокусы.

Например: Угадать задуманный день недели. Для этого надо задуманный день недели умножить на 2. Затем прибавить 5 и умножить на 5. Далее приписать 0 или умножить на 10.

Угадывающему достаточно отнять в уме 250 и цифра сотен даст число задуманного дня недели, т.к. $((2x + 5) * 5) * 10 = (10x + 25) * 10 = 100x + 250$.

Но не только школьники допускают ошибки и неточности. Логические ошибки присутствуют в геометрических определениях в наших учебниках.

Вспомним определение угла: угол – это геометрическая фигура, образованная двумя лучами, выходящими из одной общей точки.

Определение вертикальных углов: Два угла называются вертикальными, если стороны одного угла являются продолжениями сторон другого.

Определение смежных углов: Два угла, у которых одна сторона общая, а две другие являются продолжениями одна другой, называются смежными.

Сущность противоречия всех этих определений заключается в использовании понятия и определения луча. Как известно, луч – это фигура, ограниченная с одной стороны. Следовательно, продолжать его можно только в ту сторону, где он неограничен своим началом. А значит, стороны смежных углов не могут быть «продолжением одна другой».

Прочность усвоения математического факта способствует правильному логическому рассуждению и заключению. Надо говорить и мыслить по законам логики. Работа над ошибками дает возможность узнать к каким неприятным последствиям ведут нарушения математических законов и как эти неприятности избежать. При работе над ошибками необходимо добиваться полной ясности и понимания того, в чем заключается ошибка и как ее исправить. Ведь правильные рассуждения помогают устанавливать истину и многие важные естественнонаучные факты. А на них построена наша повседневная жизнь.

© Астахова А. В., 2016

ЭКСПЕРИМЕНТАЛЬНЫЙ МЕТОД ОПРЕДЕЛЕНИЯ ГЕОМЕТРИЧЕСКИХ РАЗМЕРОВ И ФОРМЫ ФИЗИЧЕСКОГО ТЕЛА, НАХОДЯЩЕГОСЯ В «ЧЕРНОМ ЯЩИКЕ»

Е. Н. Габова

*Научный руководитель – А. Н. Габова
МБОУ «Катановская СОШ»*

Эта работа интересна тем, что рассматривая олимпиадные задания по физике, приходится решать экспериментальные задачи различной степени трудности, от почти стандартных до сравнительно сложных, требующих глубокие знания, смекалку, умения ориентироваться в непривычной или усложненной ситуации.

Цель исследовательской деятельности: экспериментальным методом выяснить геометрические размеры и формы физических тел, находящихся в «черном ящике».

Задачи:

- Изучить теорию используемых законов из физики и математики;
- Освоить метод решения поставленной цели;
- Создать модели исследуемых установок;
- Выполнить измерения, построить графики процессов, проанализировать их;
- Определить геометрические размеры и формы физических тел, находящихся в «черном ящике».

Гипотеза исследования: если применить «Метод чёрного ящика» к выбранным моделям, то можно определить геометрические размеры и формы физических тел, находящихся в ящике без визуального их восприятия.

Чёрный ящик – термин, используемый для обозначения системы, внутреннее устройство и механизм работы которой очень сложны, неизвестны или неважны в рамках данной задачи. «Метод чёрного ящика» – метод исследования таких систем, когда вместо свойств и взаимосвязей составных частей системы, изучается реакция системы, как целого, на изменяющиеся условия и полное описание его функций [6].

Подход чёрного ящика сформировался в точных науках. Система, которую представляют как «черный ящик», рассматривается как имеющая некий «вход» для ввода информации и «выход» для отображения результатов работы, при этом происходящие в ходе работы системы процессы наблюдателю неизвестны или частично неизвестны. Предполагается, что состояние выходов функционально зависит от состояния входов [5].

Краткое описание действий для достижения цели: будем по два (четыре или пять) кубика через крышку установки наполнять коробку водой и записывать в таблицу высоту столба жидкости в трубке. На миллиметровке построим график высоты столба воды в коробке от количества налитой воды. Проведём объяснение полученных графиков. Используя полученные результаты, определяем размеры вставок и создаём геометрические образы вставок. Оцениваем точность измерения.

Таким образом, объектами исследования являются черные ящики, предмет исследования – геометрические параметры и физические формы тел, находящихся в ящике. Для исследования было создано три установки, проведены измерения, заполнены таблицы, построены графики, и выполнен полный их анализ. В установках действительно находились тела, количество и размеры которых были определены с большой точностью.

Считаем, что с поставленной целью работы справились успешно. Определили геометрические размеры и формы физических тел, находящихся в «черном ящике», оценили точность измерения физических величин. Данную исследовательскую работу можно провести в домашних условиях без специального лабораторного оборудования.

При помощи данного метода научились определять форму и параметры тел, скрытых от наших глаз. Эта методика позволяет узнать геометрические размеры физических тел, когда тела нельзя наблюдать визуально. Эти тела могут находиться в трубах водопроводов, в нефтепроводах, в скважинах буровых установок. Этот метод полезно знать полиции и таможенникам, когда от глаз прячут контрабанду в бензобаки, шины колёс, при условии, что нельзя воспользоваться рентгеном. Эту методику используют психологи при тестированиях, по этому принципу проводят ГИА и ЕГЭ.

Библиографический список

1. Касьянов В. А. *Тетрадь для лабораторных работ по физике 10 класс.* М.: Дрофа, 2004.
2. Никитин А. А. *Геометрия 8–9 классы.* – Новосибирск: НГУ, 2000.
3. Перышкин А. В. *Физика 7–9.* – М.: Дрофа, 2014.
4. Савченко О. Я. *Физика в задачах.* – Новосибирск: СУНЦ НГУ, 2013.
5. Федотович Г. В. *Экспериментальные работы по физике.* – Новосибирск: СУНЦ НГУ, 2014.
6. Интернет. *Википедия. Черный ящик.*

© Габаева Е. Н., 2016

РЕЗУЛЬТАТ ОДНОЙ ЗАТЯЖКИ

С. В. Имамвердиева

*Научный руководитель – Н. В. Скибо
ГБПОУ Иркутской области «Черемховский педагогический колледж»*

В настоящее время остро стоит проблема курения среди несовершеннолетних. В период прохождения практики был зафиксирован факт курения пятиклассников, с которыми проводилась профилактическая работа о вреде курения на организм, о влиянии табака на продолжительность жизни. В связи с этим была поставлена цель совершенствования профилактической работы с обучающимися. Мы

решили, что профилактическая работа должна носить практико–наглядный характер. С преподавателем разработали программу проведения эксперимента для учеников пятого класса. При проведении эксперимента они должны были выступать в качестве экспертов и фиксировать показания.

Попросили учащихся 11 класса (которые курят, не скрывая этого от родителей и которые не курят) поучаствовать в нашем эксперименте.

В первом эксперименте наблюдали, как изменяется артериальное давление и пульс после выкуренной сигареты.

Показатели артериального давления

	До курения	После курения	Через 30 мин	Через 60 мин	Через 90 мин
Курящие:					
1.	120\64	134\74	130\77	125\60	118\62
2.	113\68	130\77	122\77	120\76	115\70
3.	122\76	132\83	128\78	125\79	120\78
Некурящие:					
1.	124\74	124\74	125\74	124\75	125\74
2.	120\70	118\70	118\70	119\70	118\70
3.	120\75	120\78	119\78	120\78	120\77

Показатели пульса

	После курения	Через 30 мин	Через 60 мин	Через 90 мин
Курящие:				
1.	103	98	81	76
2.	84	78	76	72
3.	85	80	78	70
Не курящие:				
1.	78	77	76	77
2.	70	70	71	70
3.	68	68	67	68

Учащиеся пронаблюдали, что после курения повышается давление и пульс (число ударов сердца), которые через 60–90 минут стабилизируются. Тогда как у не курящих показатели практически не изменились.

Во втором эксперименте решили проверить, влияет ли табак на умственные способности. Участникам эксперимента предложили выполнить следующие задания на скорость: прочитать текст, списать слова за две минуты, решить примеры до и после курения.

Влияние курения на умственные показатели:

скорость письма, скорость чтения скорость, вычислительных навыков

	До курения	После курения	Через 30 мин	Через 60 мин	Через 90 мин
Курящие:					
1.	77\90\43	97\102\48	85\98\46	80\95\45	78\92\42
2.	112\94\48	140\110\52	125\102\50	118\98\50	115\94\48
3.	158\128\53	203\140\64	170\128\62	168\126\61	160\123\57
Не курящие:					
1.	142\114\68	140\113\66	141\113\67	140\114\67	142\114\68
2.	180\121\68	180\120\68	182\121\68	179\120\68	180\121\68
3.	161\119\65	161\119\65	162\120\64	160\119\65	161\119\65

(примечание: письмо\ скорость чтения\ скорость вычислительных навыков)

Эксперты увидели неожиданную картину, которая их ошеломила. Показатели после курения увеличились, но после уже 30 минут умственная активность начала снижаться.

В завершении курящим ребятам было предложено сделать затяжку и выдохнуть воздух через белую ткань. Ребята увидели, как на их глазах на ткани появилось грязно–желтое пятно, и это убедительно доказывало наличие табачного дегтя в сигаретах.

По ходу проведения экспериментов фельдшер школы комментировала и разъясняла ученикам увиденное. Оказывается, табак вначале вызывает расширение сосудов головного мозга, усиливает кровоснабжение его клеток (кровяное давление и пульс понижается). Вслед за этим возникает резкий спазм сосудов, в результате чего возникают различные мозговые расстройства (кровяное давление и пульс повышается). Сразу после выкуренной сигареты улучшается умственная работоспособность, которая постепенно уменьшается и вновь возникает потребность к курению. К снижению работоспособности у

курящих, в первую очередь, приводит хроническая гипоксия или недостаток кислорода. А происходит это по двум причинам:

– гемоглобин, соединяясь с кислородом, образует непрочное соединение – оксигемоглобин, который благодаря тому, что легко распадается, отдает клеткам так нужный им кислород. Однако этот естественный процесс нарушается под воздействием углекислоты, которая создает соединение уже прочное, но не просто бесполезное, а даже опасное – карбогемоглобин. И получается, что клеткам головного мозга нужного количества кислорода не достается;

– углекислый газ вызывает сужение сосудов и мельчайших капилляров. Развитием атеросклероза и других заболеваний сосудов курящие также обязаны углекислоте или оксиду углерода.

Вместе с порцией сигаретного дыма курящий получает солидную дозу отравляющих весь организм веществ. Речь идет не только о продуктах горения, но и о никотине, обладающем мощным разрушающим воздействием на нервную систему, в том числе и главный орган, который отвечает за умственную деятельность, – мозг. При этом небольшие дозы никотина не только вызывают постепенное привыкание, но создают эффект торможения. И это не просто слова, а доказанный учеными факт: они выяснили, что нейроны под воздействием никотина «затухают» и теряют свою активность, а ведь именно эти серые клетки, как выражался сыщик Пуаро, отвечают за передачу информации, то есть импульсов. При курении хроническое отравление мощнейшими ядами и лишение кислорода приводит и к снижению физической активности. Другие ядовитые вещества, содержащиеся в сигаретах, тоже оказывают негативное влияние на работу всех систем организма, включая нервную. Среди них наиболее опасны мышьяк, фенол, ацетон, сероводород, цианистый водород, но есть и еще более 200 других токсинов, и все это человек вдыхает вместе с табачным дымом.

Курящие вынуждены делать перекуры, именно вынуждены, а не ходят на них потому, что действительно в них нуждаются. Конечно, трудно поспорить с тем, что испытывая хроническое отравление, они чувствуют большее напряжение и утомляются быстрее, чем некурящие, но настоящая причина одна – им хочется покурить. И пока это желание не будет удовлетворено, они не смогут нормально работать.

На учащихся пятого, да и одиннадцатого класса результаты эксперимента оказались неожиданными и наглядно убедительными. Пятиклассники и двое одиннадцатиклассников после практического занятия бросили курить.

В результате проведенной работы мы убедились, что в работе с ребятами недостаточно только говорить и убеждать, необходимо использовать исследовательский метод, который является убедительным, наглядным и доказательным.

© Имамвердиева С. В., 2016

ИЗУЧЕНИЕ ПРИГОДНОСТИ ВОДЫ ИЗ ПРИРОДНОГО ИСТОЧНИКА РАСПОЛОЖЕННОГО ВБЛИЗИ С. БЕЛЫЙ ЯР, ДЛЯ ПИТЬЕВЫХ НУЖД

В. Е. Колесникова

*Научный руководитель – Л. А. Янковская
МБОУ «Белоярская СШ», Республика Хакасия*

Когда мы говорим о родниковой воде, у нас всегда возникают только приятные ассоциации: журчание и прозрачность холодной воды, удивительный, неповторимый вкус. До сих пор существует старинное поверье, что напившись родниковой воды, человек получает живительную силу самой матушки земли.

Вблизи населенного пункта с. Белый Яр находится природный родник. Многие окрестные жители, берут оттуда воду для питьевых нужд, утверждая, что родниковая вода более вкусная и полезная. Мы заинтересовались вопросом, а так ли безобидна вода из этого источника. Нами была поставлена цель: изучение пригодности воды из природного источника вблизи населенного пункта с. Белый Яр для питьевых нужд. Перед проведением химических исследований нами был проведен социологический опрос. Было опрошено 100 человек. По результатам данного опроса выяснилось, что 50 % опрошенных знают о роднике, 50 % не знают о роднике и 44 % населения употребляют данную воду для питья, поэтому исследования свойств данной родниковой воды очень актуальны для нашего населенного пункта.

В соответствии с действующими стандартами и нормами под термином «питьевая вода высокого качества» подразумевается:

- вода с соответствующими органолептическими показателями – прозрачная, без запаха и с приятным вкусом;
- вода с $pH = 7-7,5$ и жесткостью не выше 7 ммоль/л;
- вода, в которой суммарное количество полезных минералов не более 1 г/л;
- вода, в которой вредные химические примеси либо составляют десятые–сотые доли их ПДК, либо вообще отсутствуют;

– вода, в которой практически нет болезнетворных бактерий и вирусов [1].

Выяснив из литературных источников, что наиболее распространенными примесями, ухудшающими качество питьевой воды, являются нитраты, ионы тяжелых металлов, ионы фтора, кальциевые и магниевые соли угольной, серной, соляной и азотной кислот [2], мы провели химические исследования на содержание данных примесей в исследуемой родниковой воде. Исследования проводились в ФГБУ Государственная станция агрохимической службы «Хакасская» Испытательная лаборатория.

Проведенные нами исследования показали, что содержание нитратов в образце воды из источника, ниже предельно допустимой концентрации. Показатель pH равен 7,1, в то время, как по ГОСТу 2874–82 этот показатель составляет от 6,0 до 9,0. Величина предельно допустимого уровня сухого остатка составляет 1000 мг/л. В нашем случае максимальная величина сухого остатка в родниковой воде 104 мг/л. Процент содержания ионов тяжелых металлов в воде, также не представляет опасности, так как все полученные показатели не превышают предельно допустимой концентрации данных ионов в питьевой воде. Результаты содержания ионов фтора составляют 0,01 мг/л, величина же допустимого уровня 1,5 мг/л. Одним из показателей безопасности питьевой воды является отсутствие в ней яиц и личинок гельминтов. Для исследования санитарно–паразитологических показателей родниковой воды мы обратились в Центр гигиены и эпидемиологии в Республике Хакасия. Полученные данные позволили нам с полной уверенностью утверждать, что исследуемая вода из источника не содержит личинок и яиц гельминтов.

Обобщая все вышесказанное, можно сделать вывод, что вода из исследуемого природного источника, расположенного вблизи населенного пункта с. Белый Яр, пригодна для питья и других бытовых нужд.

Хакасия – это край живописной, поистине русской природы, где степи, в сочетании с красивейшими, целебными озерами, лежат у подножия величественных заснеженных гор. Из природных родников льется чистая, вкусная, прохладная вода. Это ценность, которую нужно беречь. Мы надеемся, что опубликование результатов нашего исследования привлечет внимание к нашему роднику и поможет в его обустройстве. Тогда в нашем селе будет еще одна достопримечательность, которую стоит посетить, чтобы насладиться прохладной чистой водой нашего края.

Библиографический список

1. Санитарно–эпидемиологические правила и нормативы СанПиН 2.1.4.1074–01 издание официальное. – М.: Минздрав России, 2002.
2. Главные загрязнители воды // Биофайл: научно–информационный журнал. URL: <http://biofile.ru/geo/24191.html> (дата обращения 24.04.2015).

© Колесникова В. Е., 2016

ВЛИЯНИЕ УДОБРЕНИЯ «СУПЕРФОСФАТА ДВОЙНОГО» НА ПРОЦЕССЫ РАЗВИТИЯ ТОМАТОВ СОРТА «БЫЧЬЕ СЕРДЦЕ», ВЫРАЩЕННЫХ В УСЛОВИЯХ ЦЕНТРАЛЬНОЙ ЧАСТИ МИНУСИНСКОЙ КОТЛОВИНЫ

З. Д. Морозова

*Научный руководитель – Л. А Янковская
МБОУ «Белоярская СШ», Республика Хакасия*

Удобрением почвы занимается каждый владелец земельного участка, в надежде получить большой урожай. Для разумного использования сельскохозяйственных природных ресурсов прибегают к сельскохозяйственной экологии или агроэкологии, которая изучает вопросы рационального природопользования в сельском хозяйстве. Ее рекомендации позволяют сочетать получение высокого урожая на полях с сохранением плодородия почв. В правильно организованном хозяйстве производят экологически чистые продукты и не загрязняют атмосферу и воду [2].

Поскольку условия выращивания томатов в Сибири достаточно тяжелые, это накладывает повышенные требования к применяемым в агротехнике сортам. Помидорам приходится выдерживать весенние и осенние заморозки, а также большие перепады температур в течение всего периода вегетации [3].

Одним из самых любимых и распространенных сортов помидоров, является сорт «Бычье сердце». В наших климатических условиях среднеспелые сорта томатов созревают в собранном состоянии, что влияет на их вкусовые качества и хранение. Поэтому мы решили с помощью подкормки фосфорным удобрением ускорить процесс вегетации. Таким образом, целью нашего исследования явилось изучение влияния удобрения «суперфосфата двойного» на процессы развития томатов сорта «Бычье сердце», выращенные в условиях центральной части Минусинской котловины.

Растения наиболее чувствительны к недостатку фосфора в самом раннем возрасте, когда их слаборазвитая корневая система обладает низкой усваивающей способностью. Отрицательные

последствия от недостатка фосфора в этот период не могут быть исправлены последующим фосфорным питанием. Поэтому обеспечение растений фосфором с начала вегетации имеет важное значение для роста, развития растений и формирования урожая. Хотя наибольшее поглощение его происходит в период интенсивного роста вегетативных органов [1]. Для того что бы выяснить, какие удобрения лучше воздействуют на растения с учетом особенностей почвы, мы провели серию опытов с овсом и выяснили, что лучше всего на прорастание и рост растений повлияли фосфорные удобрения, в особенности «суперфосфат двойной». Его мы и взяли для подкормки томатов. В течение всего периода вегетации мы подкармливали опытные образцы томатов минеральным удобрением по специальной методике. После сбора урожая нами было подсчитано, что 60 % томатов с делянки опытных образцов были собраны уже красными. Томаты, собранные с растений на опытном участке, значительно крупнее (самый крупный 320 гр.), но их было меньше, чем на растениях контрольного образца (46 шт.). Томаты, собранные с контрольных растений, средние (самый крупный 230 гр.), но их больше (64 шт.). Для того чтобы выяснить, не превышена ли концентрация фосфора в плодах, собранных с растений, которые подкармливали фосфорными удобрениями, мы решили провести химический анализ плодов. Так как в школьной лаборатории провести такой анализ не представляется возможным, мы обратились в ФГБУ Государственная станция агрохимической службы «Хакасская» Испытательная лаборатория. Там нам предложили определить наличие фосфора ванадо-молибдатным методом. Результаты показали, что содержание фосфора в плодах ниже предельно допустимой концентрации. Обобщая все вышесказанное можно сказать, что применяя фосфорные удобрения, мы уменьшили период вегетации томатов сорта «Бычье сердце», в среднем на неделю. Также нами было выяснено, что применяемая нами методика подкормки томатов не дает накопления фосфора в плодах, что было доказано с помощью химического анализа. Поэтому такие плоды можно без опаски употреблять в пищу, как в свежем виде, так и в виде заготовок на зиму.

Библиографический список

1. *Практикум по агрохимии: учеб. пособия для студентов высших учебных заведений / под ред. проф. Б. А. Ягодина. – М.: Изд-во Агропромиздат, 1987. – 512 с.*
2. *Удобрения: влияние на растения, почву, человека // Dachadecor. URL: <http://dachadecor.ru/udobreniya/udobreniya-vliyanie-na-rasteniya-pochvu-cheloveka> (дата обращения 12.02.2013).*
3. *Сельскохозяйственная экология. URL: http://nakaryakov.narod.ru/courses/agro_eko/wwed_e.htm (дата обращения 02.12.2014).*

© Морозова З. Д., 2016

МЕТОДЫ РЕШЕНИЯ УРАВНЕНИЙ И СИСТЕМ УРАВНЕНИЙ С ПАРАМЕТРАМИ

А. А. Отыргашева

*Научный руководитель – И. С. Петухова
ГБПОУ РХ «Хакассский политехнический колледж»*

Уравнения и неравенства с параметрами являются одной из самых сложных для понимания тем курса математики. Об этом говорят анализы результатов олимпиад, основного государственного экзамена и единого государственного экзамена. Проанализировав статистику и аналитические отчеты ФИПИ по результатам экзамена, проведя опрос среди студентов 1 курса и старшеклассников, нами были сделаны выводы о том, что процент правильного выполнения задания с параметром из 2 части основного государственного экзамена гораздо ниже других заданий. Вследствие этого, были поставлены цели и задачи.

Цель: углубленное изучение темы «Уравнения и системы уравнений с параметрами», выявление наиболее рационального решения, быстро приводящего к ответу.

В работе систематизированы задания с параметром и представлены методы их решения, которые впоследствии помогут при подготовке к экзамену или в решении олимпиадных задач.

Уравнения и системы уравнений математики умели решать очень давно. В «Арифметике» греческого математика из Александрии Диофанта (III в.) еще не было систематического изложения алгебры, однако в ней содержался ряд задач, решаемых при помощи составления уравнений. Задачи на квадратные уравнения встречаются в трудах индийских математиков уже с V в. н. э. Квадратные уравнения классифицируются в трактате «Краткая книга об исчислении алгебры и алмукабалы» Мухаммеда аль-Хорезми (787- ок. 850). В нем рассмотрены и решены (в геометрической форме) 6 видов квадратных уравнений, содержащих в обеих частях только члены с положительными коэффициентами. При этом рассматривались только положительные корни уравнений. Особое значение в этих уравнениях имел параметр.

Параметр – это переменная, значение которой считается фиксированным, и каждое значение параметра определяет относительно заданного неизвестного соответствующее уравнение (неравенство, систему). Решить уравнение с параметром – значит для каждого значения параметра найти множество всех корней данного уравнения (это множество может быть и пустым) [1].

Основной принцип решения уравнения с параметром можно сформулировать так: необходимо разбить область изменения параметра на участки, такие, что при изменении параметра на каждом из них получающиеся уравнения можно решить одним и тем же методом. Отдельно для каждого участка находятся корни уравнения, выраженные через значения параметра. Используемые для этого приемы в точности таковы, как и при решении уравнений с числовыми коэффициентами. Поскольку каждый из методов представляет собой последовательность определенных действий, которые могут выполняться по-разному в зависимости от значений параметра, то выбранные первоначально участки его изменения в процессе решения могут дробиться, с тем, чтобы на каждом из них рассуждения проводились единообразно. Ответ задачи состоит из списка участков изменения параметра с указанием для каждого участка всех корней уравнения.

Сложность задач с параметром заключается в том, что, как правило, вместе с изменением параметра меняются не только коэффициенты, но и ряд других характеристик, связанных с параметром. Обычно это приводит к тому, что при разных значениях параметра приходится использовать различные методы решения. Кроме того, одним из значимых методов при решении уравнений и систем с параметрами является метод движения графика заданных функций, который позволяет наглядно определить неизвестный параметр [3].

Рассмотрим один из примеров: при каком значении параметра a , уравнение $|x^2-2x-3|=a$ имеет три корня

Построим графики функций: $y=|x^2-2x-3|$ и $y=a$.

а) график функции $y=|x^2-2x-3|$ получается в результате симметричного отображения графика функции

$y=x^2-2x-3$ симметрично относительно оси Ox .

б) графиком функции $y=a$ является прямая, параллельная оси Ox , проходящая через точку $(0;a)$ [2].

С изменением параметра a , прямая перемещается вдоль оси Oy , параллельно оси Ox . Уравнение имеет столько решений, сколько общих точек имеют графики. Графики могут не иметь общих точек, иметь одну, две или три общие точки. Графики имеют три общие точки при $a = 4$, а значит, уравнение имеет три решения.

Методы решения таких задач очень разнообразны и интересны. Использование аналитического метода не всегда рационально, так как при выполнении большого количества действий, можно допустить ошибку. Очень часто наглядно решение можно увидеть с помощью построения графиков заданных функций. В своей работе мы рассмотрели различные методы решения таких задач. В результате проведенного исследования, получили, что наиболее рациональным методом решения оказался графический метод, в котором используется движение графиков по осям.

Библиографический список

1. Никольский С. М. Алгебра и начала математического анализа.
2. Окунев А. А. Графическое решение уравнений с параметрами.- М.: Издательство “Школа – Пресс, 1986.
3. Ястрибинецкий Г. А. Уравнений и неравенства, содержащие параметры.- М.: Издательство “Просвещение”, 1972.

© Отыргашева А. А., 2016

ИЗМЕНЕНИЕ РАСТИТЕЛЬНОГО ПОКРОВА УЧАСТКА СТЕПИ К СЕВЕРО–ВОСТОКУ ОТ С. БЕЛЫЙ ЯР ПОСЛЕ ПОЖАРА 12 АПРЕЛЯ 2015 ГОДА

А. И. Сухарева

*Научный руководитель – С. И. Маскайкина
МБОУ «Белоярская СШ», Республика Хакасия*

Пожар 12 апреля 2015 года в окрестностях села Белый Яр охватил степную территорию к югу от села, северо–востоку, частично пострадали растения береговой линии реки Абакан.

В последнее время в Хакасии, да и на всей территории Российской Федерации, участились лесные и степные пожары.

Пожары снижают биоразнообразие регионов, особенно чувствительны к ним редкие представители флоры и фауны. Происходит изменение растительного покрова. Сгорание лесной подстилки и степного войлока сопровождается уплотнением почвы, уменьшением ее проницаемости, изменяется кислотность

почв, ускоряется процесс минерализации гумуса. Тепловое воздействие на гумус и органические вещества почвы изменяет их структуру. А самое главное, что при пожарах изменяется видовой состав фитоценоза.

Таким образом, целью нашей работы является определение степени влияния низовых пожаров на видовой растительный состав участка степи с северо-восточной стороны Белого Яра, Алтайского района.

Для исследования нами был выбран участок степи, пострадавший от пожара к северо-востоку от села. Исследование началось 20 апреля 2015 года. После пожара исследуемая территория представляла собой мертвую черную пустыню. Через неделю было замечено, что начинает восстанавливаться пырей сизый. Пырей сизый – это многолетний короткокорневищный верховой злак озимого типа развития. Он отличается высокостебельностью. Стебли круглые, прямостоячие, без опушения, хорошо облиственные, содержат от четырех до шести вытянутых междоузлий средней толщины. В травостое преобладают растения сизо-зеленого цвета. Корневая система мочковатая с короткими (10–20 см) корневищами, глубина проникновения корней – 130–180 см [1].

Имея хорошо развитое подземное корневище, этот вид стал восстанавливаться от пожара раньше других растений. Так, как лето в этом году было дождливое, и за три месяца выпало 450 мм осадков в виде ливневых дождей, то восстановление растений шло очень быстро. Уже после июльских дождей выгоревший участок степи было трудно узнать – на нем восстановились низкорослые травы: лапчатка бесстебельная и вильчатая, астра (гетеропанус) алтайская, остролодочник, полынь холодная, змеевка, пырей сизый, ирис двухчашуйчатый начал отрастать по краям от материнского, сгоревшего корневища. Но были и растения, которые так и не восстановились в течение лета после пожара. Не восстановилась полынь горькая и сизая, душистый колосок, типчак, солодка уральская, термопсис, крестовник эруколистый.

Таким образом, можно сделать вывод, что растениями эдификаторами становятся полны и некоторые виды злаковых. В будущем можно прогнозировать межвидовую борьбу бобовых (солодка и астрогол) и злаковых (пырей и осока). Для выяснения длительности последствия столь масштабного пожара на различные степные фитоценозы необходимо проводить мониторинг за состоянием этих сообществ. Мы живем в удивительном краю! В Хакасии есть все: необычайно красивая природа, чистейший воздух, ощущение легкости и свободы. Чистые озера, бескрайние степи, описывать все красоты Хакасии можно часами. Но все это очень легко можно потерять, ведь степь после пожара из осоково-типчаковой становится полынно-злаковой, следовательно, деградирует. Таким образом, наши исследования ценны с точки зрения сохранения природной красоты Хакасии.

Библиографический список

1. Пырей сизый. URL: <http://agrosektor.kz/agricultural-technologies/kak-vyrashhivat-pyrej-sizyj.html> (дата обращения 17.09.2015).

© Сухарева А. И., 2016

РАЗРАБОТКА ЛЮКСМЕТРА НА БАЗЕ МАКЕТНОЙ ПЛАТЫ ARDUINO PRO MINI

Т. В. Авсеевич

*Научный руководитель – М. В. Замаруев
ФГБОУ ВПО «Хакасский государственный университет им. Н. Ф. Катанова»,
Колледж педагогического образования, информатики и права*

Данная работа посвящена разработке и созданию люксметра, который имеет несложную конструкцию и простоту в изготовлении.

Рациональное освещение помещений и рабочих мест – один из важнейших элементов благоприятных условий труда. При правильном освещении повышается производительность труда, улучшаются условия безопасности, снижается утомляемость.

Освещённость – физическая величина, характеризующая освещение поверхности, создаваемое световым потоком, падающим на поверхность. Освещённость прямо пропорциональна силе источника света. При его удалении от освещаемой поверхности её освещённость уменьшается. Освещение характеризуют такие величины: световой поток, сила света, освещённость, яркость и показатель ослепленности.

Человеческий глаз не в состоянии определить абсолютную интенсивность света, поскольку он наделен способностью приспосабливаться к освещению. К тому же, глаз человека лучше воспринимает как раз волны такой длины, которые не слишком пригодны для растений. Помочь измерить освещённость может специальный прибор – люксметр.

Люксметр – это переносной прибор, представляющий собой один из разновидностей фотометров, с помощью которого производят замеры освещённости.

Простейший люксметр состоит из фотоэлемента, который преобразует световую энергию в энергию электрического тока. В основе его работы лежит принцип фотоэлектрического эффекта: попадая на полупроводниковые фотоэлементы, световые лучи передают электронам свою энергию. Поток света, попадая на фотоэлемент, высвобождает поток электронов в теле полупроводника. Благодаря этому фотоэлемент начинает проводить электрический ток. Величина этого тока прямо пропорциональна освещённости фотоэлемента. Он и отражается на шкале. В аналоговых люксметрах шкала проградуирована в люксах, результат определяется по отклонению стрелки.

Сейчас на смену аналоговым приходят цифровые приборы для измерения освещённости. В них результат измерений выводится на жидкокристаллический дисплей. Измерительная часть во многих из них находится в отдельном корпусе и связана с прибором гибким проводом. Это позволяет проводить измерение в труднодоступных местах. Благодаря набору светофильтров, пределы его измерений можно регулировать. В этом случае показания прибора нужно умножать на определённые коэффициенты.

На рисунке 1 представлена схема люксметра на базе макетной платы Arduino Pro Mini. Прибор строится на макетной плате с использованием датчика освещённости BH1750 и выводом информации на монохромный дисплей Nokia 5110.

Сигнал с датчика освещённости поступает в аналоговые порты A4, A5 макетной платы Arduino. Вывод показаний с платы на дисплей Nokia 5110 происходит по протоколу I²C, использующему две двунаправленные линии связи (SDA и SCL).

Характеристики прибора

- Диапазон измерения 1 – 65535 Лк
- Разрешение измерения 1 Лк
- Потребляемый ток в режиме измерения 60мА
- Ток в режиме ожидания (PowerDown) 100мкА
- Габариты 134 x 70 x 25 мм



Рис. 1. Люксметр на базе макетной платы Arduino Pro Mini

Библиографический список

1. Девисилов В. А. Освещение и здоровье человека // Безопасность жизнедеятельности. – М.: ООО Издательство "Новые технологии", 2003– №7. Приложение. – С. 12–13.
2. Петин В. А. Проекты с использованием контроллера Arduino. – 2-е изд. перераб и доп. – СПб.: БХВ–Петербург, 2015. – 464 с.

© Авсеевич Т. В., 2016

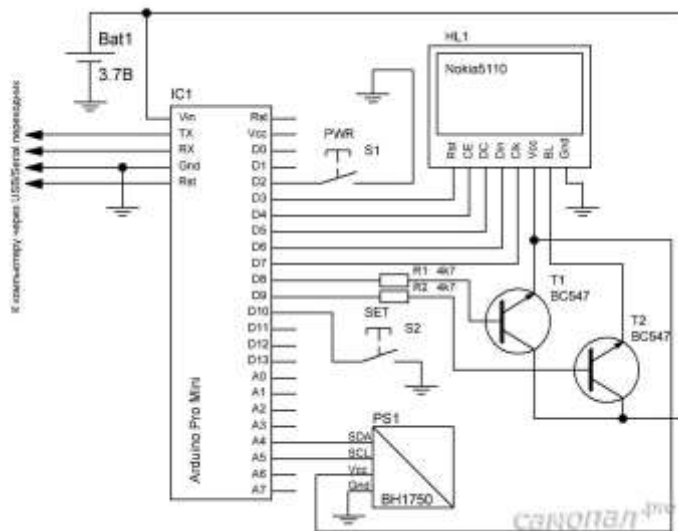
СРАВНЕНИЕ ПРОФЕССИОНАЛЬНЫХ И ПОЛУПРОФЕССИОНАЛЬНЫХ ЗВУКОВЫХ КАРТ РАЗЛИЧНЫХ ФИРМ

Н. Д. Артемова

Научный руководитель – Т. Г. Воронцова
 ФГБОУ ВПО «Хакасский государственный университет им. Н. Ф. Катанова»,
 Колледж педагогического образования, информатики и права

Звуковая карта – это компьютерный модуль, предназначенный для ввода/вывода аудиосигнала. Несмотря на все разнообразие моделей звуковых карт, их возможностей, качества звука и размеров, все они имеют примерно одну структуру и основные блоки. Понимание устройства и принципов работы карты сильно облегчает разрешение возникающих при установке и работе проблем, а также позволяет оптимально конфигурировать ее.

Звуковая карта либо устанавливается в слот материнской платы, либо интегрируется на материнскую плату или карту расширения другой подсистемы ПК. Внешние звуковые платы подключаются к компьютеру с помощью интерфейсов USB, USB 2.0 или FireWire.

Внешние звуковые карты имеют ряд своих преимуществ. Во-первых, вынос карты за пределы корпуса PC позволяет легко решить некоторые проблемы, связанные с наводками и помехами, идущими от других компонентов компьютера и влияющих на качество звука. Производители дорогих плат решают эти проблемы с помощью качественных элементов, специальной изоляции и т.п., что повышает стоимость устройства. Во-вторых, все большую популярность набирают barebone-системы – небольшие системные блоки с большим количеством интерфейсных разъемов и, как правило, не более чем одним PCI-слотом, занять который, возможно, придется чем-то более нужным для пользователя, чем звуковая карта. В-третьих, портативная профессиональная звуковая плата, подключаемая к любому компьютеру – это готовая портативная студия. Сегодня наблюдается настоящий бум на профессиональные карты, подключаемые по шине FireWire: за счет высокой пропускной способности интерфейса не возникает практически никаких проблем с количеством каналов и качеством сигнала.

Звуковая карта преобразует аналоговый сигнал, поступающий на линейный вход, в цифровой сигнал, который поступает в компьютер или превращает цифровой сигнал, хранимый или создаваемый в компьютере, в аналоговый, который можно прослушать через колонки или наушники.

Любая звуковая карта состоит из трех функционально независимых узлов:

- узел цифрового тракта, ответственный за преобразование звука из аналоговой формы в цифровую и обратно, и обмен цифровым потоком с центральным процессором или памятью компьютера;

- узел музыкального синтезатора, построенного по частотно–модуляционному (FM) принципу и выполненному в стандарте OPL3;
- узел аналогового микшера, выполняющего смешивание сигналов с двух предыдущих узлов, а также с линейного и микрофонного входов карты.

Эти три устройства функционально полностью независимы и программируются отдельно друг от друга.

Основными характеристиками звуковой карты являются: чип, частота дискретизации воспроизведения, диапазон звучания аудиовыхода, диапазон звучания наушников, отношение сигнал/шум, разрядность ЦАП, аналоговые входы/выходы (тип и количество), цифровые входы/выходы (тип и количество).

Звуковые карты также можно классифицировать по категории пользователей. Среди них можно выделить дешевые, мультимедийные, полупрофессиональные и профессиональные звуковые карты.

Дешевые звуковые карты. Отличаются преобразователем низкого качества. Например, в мультимедийных и встроенных картах очень распространены дешевые преобразователи компании Sigmatel, которые звучат с низким качеством. На более дорогих платах используются преобразователи фирм AKM, Wolfson, Burr–Brown. Преобразователи – не единственное звено, ответственное за качество звука. Его может испортить дешевая схемотехника, вносящая помехи, шумы и искажения в аналоговый сигнал, а также драйверы и сигнальный процессор платы.

Мультимедийные звуковые карты. Это наиболее старая категория плат. Именно они появились первыми и сделали компьютер средством воспроизведения и записи музыки. В отличие от встроенных, эти карты обладают собственным сигнальным процессором, что позволяет разгрузить центральный процессор компьютера и повысить быстродействие. Как правило, качество звука мультимедийных карт выше, чем встроенных. К ним можно подключать компьютерные колонки и наборы акустики среднего класса. Качество записи звука находится на любительском уровне. Сейчас в этом секторе рынка доминирует компания Creative с линейками продуктов Sound Blaster Audigy/Audigy2 и Sound Blaster Live. Ценовой диапазон: \$20–80.

Полупрофессиональные звуковые карты. Эти карты выпускают производители профессионального музыкального оборудования, ориентируясь не на музыкантов, а на аудиофилов. Они отличаются от мультимедийных профессиональными схемотехническими решениями и высоким качеством преобразователей. Они наиболее оптимальны для прослушивания музыки. При наличии хорошей акустики или приличных наушников возможно получить звучание, близкое к Hi–Fi системе. Такие карты комплектуются драйверами для профессиональных программ для работы с музыкой и звуком. Карта Audiophile 2496 от компании M–Audio до сих пор остается наиболее популярным продуктом начинающих музыкантов. Ценовой диапазон: \$80–200.

Профессиональные звуковые карты. Эти карты рассчитаны на профессиональных музыкантов, аранжировщиков, музыкальных продюсеров. Их особенности: высочайшее качество воспроизведения и записи звука, минимум искажений, максимум возможностей для работы с профессиональным ПО и подключения профессионального оборудования. У профессиональных карт, как правило, нет мультимедийных драйверов, что делает многие из них бесполезными в играх. Многие карты располагают внешним блоками, куда выводятся все разъемы для удобства подключения. Эти карты рассчитаны на подключение профессиональных акустических мониторов, микшерных пультов, предусилителей и прочих студийных устройств. Недорогие профессиональные карты могут стать лучшим выбором для настоящего ценителя качественного звука. Ценовой диапазон: выше \$200.

В ходе нашей работы было проанализировано 10 звуковых карт профессионального и полупрофессионального уровня, разных фирм, а именно: M–Audio Audiophile 192, Infrasonic DeuX, E–MU 1212M PCIE, Creative X–Fi Titanium Fatality Champion, Lexicon Lambda, M–Audio Delta 1010LT, ASUS Xonar HDAV1.3 Deluxe, Marian Trace Alpha, TC Electronic Konnekt 6, Terratec Producer Phase x 24 FW.

Мы пришли к выводу, что наиболее удачными в соотношении цена/качество станут карты M–Audio Audiophile 192 и ASUS Xonar HDAV1.3 Deluxe средней ценовой категории, а также карта Terratec Producer Phase x 24 FW из высокой ценовой категории.

Библиографический список

1. *Занимательное путешествие в мир MP3 / CD КОМПЬЮТЕР ПРЕСС 4'99.*
2. *Звуковые карты / CD КОМПЬЮТЕР ПРЕСС 1'99.*
3. *Программы для работы со звуком и музыкой / CD КОМПЬЮТЕР ПРЕСС 11'99.*
4. *Cakewalk Pro Audio 8 / INTERNET. URL: <http://www.cit.org.by/musicwarez>.*
5. *Sound Forge 4.0/ INTERNET. URL: <http://www.cit.org.by/musicwarez>.*

РАЗВИТИЕ РОБОТОТЕХНИКИ

А. А. Вергунов

*Научный руководитель – И. В. Астахов,
ГБПОУ РХ «Хакасский политехнический колледж»*

Получая образование, каждый человек задумывается, где он сможет применить свои знания, помогут ли они ему в трудоустройстве. В настоящее время распространение получают роботизированные производства, устройства с элементами роботостроения. Знания, приобретаемые при изучении информационных дисциплин (Архитектура ЭВМ, Программирование) можно применить в области робототехники. Роботы позволяют решать сложные задачи, например в космосе. Использование роботов повышает производительность труда. По данным печатных изданий Газета.RU, Российская Газета в 2015 году уровень производительности труда в России в 2 раза ниже среднего показателя стран еврозоны, и в 2,5 раза чем в США. Приобретение навыков в данной предметной области требует некоторых материальных затрат. В условиях нехватки денежных средств, трудно принять такое решение. **Объектом исследования** являются сферы применения роботов. **Предмет исследования** – направление робототехники и организация обмена опытом. **Задачи:** ознакомиться с образовательными площадками, задачами состязаний; определить оборудование необходимое для решения заданий на конкурсах. **Источниковой базой исследования** являлись: литература по предметной области; сайты олимпиад по робототехнике, производителей оборудования. **Методы исследования:** анализ необходимости элементов оборудования для участия в соревнованиях; анализ и сравнение площадок взаимодействия, решаемых задач. **Научная новизна** - использование знаний полученных на соревновательных площадках в построении промышленных роботов. **Практическая значимость работы:** полученные результаты могут использоваться преподавателями учебных заведений, в кружках и во внеучебной деятельности. **Цель** - анализ заданий на соревнованиях в области робототехники, возможностей используемого оборудования.

Применение роботов позволяет улучшить качество продукции. Высокая надежность роботов, их функциональная гибкость, возможность перепрограммирования и установки дополнительных опций обеспечивает функционирование производственных линий на протяжении десятков лет. Роботы применяются в литейном производстве, где существует опасность контакта с расплавленным металлом. В производстве продуктов питания при сортировке, упаковке. В химической промышленности роботы, повышают степень контроля, не допуская аварийных ситуаций.

Невозможно организовывать высокотехнологичные роботизированные производства и решать некоторые другие задачи без специалистов в этой области. WorldSkills - международное движение, конкурсов профессионального мастерства, охватывает 72 страны, затрагивает множество компетенций.

Проведение чемпионата профессий играет главную роль развития профессиональных стандартов, служит популяризации рабочих профессий. Учредителем WorldSkills Russia является Министерство образования и науки РФ. Интерес к движению проявляют ведущие российские промышленные предприятия: «Ростех»; ГК «Роскосмос»; ОАО «КАМАЗ»; и др. Президент России Владимир Путин высказался: «WorldSkills – один из важнейших инструментов повышения престижа рабочих профессий, и мы относимся к этому с большим уважением и большим вниманием». Невысокие места российской команды в соревнованиях WorldSkills можно объяснить проблемами материально-технической базы учреждений среднего профессионального образования. В странах занимающих первые места, Швейцарии, Австрии и Германии, более развиты системы дуального образования, где теоретическая часть осваивается на базе образовательной организации, практическая часть подготовки проходит на рабочих местах и бизнес активно участвует в организации такого вида образования.

На отборочных соревнованиях по робототехнике WorldSkills Russia необходимо было, чтобы робот без участия оператора выполнил перемещение заготовки. Старт осуществляется по зеленому сигналу светофора. Перемещаясь по полю, робот должен остановиться в определенном секторе на красный сигнал светофора, на зеленый сигнал продолжить движение, захватить заготовку с логистической площадки № 1. Неизвестно в какой ячейке будет установлена заготовка (всего три ячейки). Далее робот должен проследовать по полю в соседний сектор и соблюдая сигналы следующего светофора установить заготовку на логистическую площадку № 2. Причем, если заготовка черного цвета, то в ячейку № 1, если красного цвета, то в ячейку № 3 (всего три ячейки). Продолжив движение по полю, остановится в зоне финиша.

В соревнованиях WorldSkills используется мобильный робот Robotino. С помощью всенаправленных приводов робот движется во всех направлениях. На шасси располагается инфракрасный датчик расстояния. Имеются один аналоговый индуктивный датчик и один оптический, их помощью Robotino может распознать алюминиевую ленту или окрашенную линию. Есть возможность соединения с помощью Wireless LAN с системой управления робота. Для программирования используется программа Robotino View, с возможностью визуального программирования. Процессы и связи организуются посредством монтажа функциональных блоков.

Соревнование по робототехнике WorldSkills требует высокого уровня подготовки. Оборудование сравнительно дорогое. Но есть и другие соревновательные площадки, где можно попробовать свои силы. И требования к оборудованию здесь несколько ниже.

В рамках Всемирная Олимпиада Роботов проводится Всероссийская Робототехническая Олимпиада, при поддержке Министерства образования и науки. В 2014 году приняли участие 373 команды из 42 субъектов РФ. Состязание «Футбол роботов» - в команде два робота. В игре используется инфракрасный электронный мяч. Робот не может «удерживать» мяч. Существуют требования к вратарю, по его возможным действиям. Также есть правила по атаке робота, не владеющего мячом и другие. В соревновании «Охота» робот должен сбить движущиеся мишени с помощью теннисных мячей. Скорость мишеней заранее неизвестна, но находится в определенном диапазоне. В соревновании «РобоТраффик» необходимо создать транспортное средство, способное передвигаться в городских условиях, соблюдая правила дорожного движения. К крупным площадкам по развитию Робототехники относится «РобоФест». Аналогом соревнования является Североамериканские всемирные соревнования роботов FIRST.

В соревнованиях может применяться оборудование фирм производителей: LEGO, National Instruments, FISCHERTECHNIK. Основной элемент робота - контроллер, подвергается программированию, к нему подключаются моторы, датчики, характеризуется частотой, линиями ввода\вывода. Большой мотор может выполнять роль привода платформы, характеризуется большим вращающим моментом, чем средний мотор, но меньшей скоростью оборотов в минуту. Имеет встроенный датчик вращения с разрешением 1 градус. Датчик цвета может быть запрограммирован для сортировки цветных деталей, для движения по белой поверхности до тех пор, пока не будет обнаружена черная линия. Датчик касания можно запрограммировать на нажатие, отпускание и щелчок. Можно отслеживать опасность скатится с края стола (когда датчик опущен). Инфракрасный датчик может использоваться для определения расстояния до объекта, воспринимая отраженный световой сигнал. Так как производители предлагают готовых роботов, конструкторы с дополнительными деталями и отдельные элементы и датчики, можно ограничить траты по приобретению нужного оборудования.

Роботостроение развивается во всем мире. Перед нашей страной ставятся задачи развития различных отраслей производства, задачи по импортозамещению, есть необходимость развития отраслей не связанных с сырьевой базой, природными ресурсами. В Республике Хакассия программы развития робототехники получили применение в школьном и дошкольном образовании, но нет значительных успехов в соревнованиях WorldSkills и в других соревнованиях среди старших возрастных групп. В то же время в Республике Хакассия планируется развивать промышленные зоны. **Достигнутые цели:** мы ознакомились с задачами, которые решаются на соревнованиях, а значит могут заявить о себе на предприятиях; выяснили, какое необходимо оборудование. Подготовка специалистов с хорошим уровнем образования является необходимым условием для организации высокотехнологичных производств. Производство продукции с высокой добавленной стоимостью приводит к высокому уровню жизни населения. Для занятий по робототехнике на начальном уровне, необходимо оборудование сравнимое по стоимости с персональным компьютером. Это сравнительно недорого. Рассматриваемые в работе вопросы являются первым шагом. Хочется верить, что работа вызовет интерес, будет приобретена материальная база, организованы соревновательные площадки для студентов.

Библиографический список

1. Машков К. Ю. Состав и характеристики мобильных роботов: учеб. Пособие по курсу «Управление роботами и робототехническими комплексами». .К. Ю. Машков, В. И. Рубцов, И. В. Рубцов. – М.: Изд-во МГТУ им Н. Э Баумана, 2014. – 75, [1] с.: ил.
2. Электронный ресурс. Режим доступа: <http://www.robomatic.ru/>.
3. Электронный ресурс. Режим доступа: <http://worldskills.ru/>.
4. Электронный ресурс. Режим доступа: <http://robolymp.ru/>.
5. Электронный ресурс. Режим доступа: <http://technovision.ru/>.
6. Электронный ресурс. Режим доступа: <http://arduino.ru/>.
7. Электронный ресурс. Режим доступа: <http://edurobots.ru/>.
8. Электронный ресурс. Режим доступа: <http://robotbaza.ru/>.
9. Электронный ресурс. Режим доступа: <http://raor.ru/>.
10. Электронный ресурс. Режим доступа: <http://amperka.ru/>.

© Вергунов А. А., 2016

АВТОМАТИЗАЦИЯ УЧЕТА УСПЕВАЕМОСТИ СТУДЕНТОВ ИНСТИТУТА ИНФОРМАЦИОННЫХ ТЕХНОЛОГИЙ И ИНЖЕНЕРНОГО ОБРАЗОВАНИЯ

А. В. Гаврилова

*Научный руководитель – В. И. Хрусталева, канд. техн. наук, доцент
ФГБОУ ВПО «Хакасский государственный университет им. Н. Ф. Катанова»*

В связи с широким распространением информационных систем управления документооборотом и внедрением их в деятельность образовательных учреждений, появилась возможность создания малых

информационных систем, одной из главных задач которых является автоматизация учета успеваемости студентов.

В ходе исследования действующей системы учета успеваемости студентов в дирекции Института информационных технологий и инженерного образования был выявлен существенный недостаток – отсутствие унифицированного программного комплекса, обеспечивающего централизованное хранение данных и автоматизированную подготовку всех необходимых печатных документов.

Поэтому обновление системы автоматизации учета успеваемости студентов было направлено на формирование базы, объединяющей информацию о студентах, академических группах, учебных дисциплинах по семестрам обучения, результатах зачетно–экзаменационных сессий и позволяющей осуществлять ввод, удаление, хранение и редактирование данных.

На первом этапе была построена модель «сущность–связь» (entity– relationship, ER), которая является, безусловно, самым широко распространенным и простым графическим инструментом моделирования данных [1, с. 158–185].

Во время инфологического проектирования были определены информационные потоки, сущности (студент, ведомость) и связи между ними в рассматриваемой предметной области.

Для создания информационной системы использовалась система управления базами данных Microsoft Access, которая позволяет создавать собственную базу, сохранять все данные в одном файле, разрабатывать приложения, используя встроенные средства, ориентироваться на пользователя с разной профессиональной подготовкой в виду наличия большого количества Мастеров и развитой системы справки [2, с. 304].

В качестве среды разработки был выбран Borland Delphi 7.0., обладающий возможностями разработки разнообразных высокопроизводительных приложений (RAD), новых компонентов и инструментов собственными средствами, низкими требованиями созданных приложений к ресурсам компьютера, удачной проработкой иерархии объектов [3, с. 448].

Графический интерфейс приложения пользователя организован способом SDI (Single Document Interface), при котором имеется возможность перемещать, открывать и закрывать окна вне зависимости друг от друга. Интерфейс является интуитивно понятным, предоставляет быстрый доступ к функциям приложения, что способствует малым временным затратам на обучение работы с программой как опытных, так и начинающих пользователей, повышению скорости и производительности их труда.

Таким образом, внедрение программы автоматизации учета успеваемости студентов, разработанной с учетом выше описанных требований и средств, позволит повысить безопасность данных, качество и скорость подготовки требуемых документов.

Библиографический список

1. Вендров А. М. *Проектирование программного обеспечения*. – М.: Финансы и статистика, 2014. – 544 с.
2. Карпова Т. С. *Базы данных: модели, разработка, реализация*. – СПб: Питер, 2012. – 304 с.
3. Баженова И. Ю. *Delphi 7. Самоучитель программиста*. – М.: КУДИЦ–ОБРАЗ, 2013. – 448 с.

© Гаврилова А. В., 2016

РАЗРАБОТКА ЭЛЕКТРОННОГО СРЕДСТВА УЧЕБНОГО НАЗНАЧЕНИЯ ПО РАЗДЕЛУ «ОПТИКА» ДИСЦИПЛИНЫ «ФИЗИКА» ДЛЯ СТУДЕНТОВ 1–ЫХ КУРСОВ

Н. А. Граборенко

*Научный руководитель – Т. Ю. Кудрявцева
ФГБОУ ВПО «Хакасский государственный университет им. Н. Ф. Катанова»,
Колледж педагогического образования, информатики и права*

Сферой деятельности КПОИиП ХГУ им. Н. Ф. Катанова является подготовка специалистов по программам среднего профессионального образования по различным специальностям и направлениям. В процессе обучения преподавателями используются различные информационные технологии, в частности электронные средства учебного назначения, способствующие улучшению качества знаний. Так как преподаватели работают по индивидуальным образовательным программам, то общедоступные электронные средства учебного назначения не могут быть использованы, поэтому возникает необходимость разработки ЭСУН под требования преподавателя и рабочей программы.

Поэтому целью данной работы является разработка электронного средства учебного назначения по разделу «Оптика» дисциплины «Физика» для студентов первых курсов, позволяющего структурировать, централизованно хранить, обрабатывать и предоставлять теоретическую и практическую информацию раздела и осуществлять проверку знаний с помощью тестирования.

Совместно с преподавателем было принято решение разработать программный продукт, который удовлетворяет следующим требованиям:

1. Предоставление пользователям возможности авторизации с целью ограничения прав доступа к редактированию материала, просмотра результатов тестирования;
2. Предоставление возможности изучения структурированного теоретического материала по разделу «Оптика» дисциплины «Физика» и просмотра демонстрационного материала;
3. Организация тестирования с целью проверки качества усвоения учащимися учебного материала по темам раздела «Оптика» дисциплины «Физика» с возможностью сохранения и статистической обработки результата;
4. Формирование отчетов по результатам прохождения тестирования по различным параметрам: качеству знаний студентов, проценту выполненных заданий;
5. Формирование преподавателем банка тестовых вопросов и задач по темам раздела «Оптика» дисциплины «Физика».

Данный программный продукт был реализован как сочетание нескольких модулей. При этом весь комплекс разбивается на четырнадцать основных модулей:

1. Модуль авторизации;
2. Модуль регистрации;
3. Модуль предоставления информации обо всех результатах тестирования;
4. Модуль предоставления информации о качестве усвоения выбранной группы по выбранному разделу;
5. Модуль формирования и печати отчетов;
6. Модуль предоставления информации о качестве усвоения разделов тестирования всеми группами;
7. Модуль сортировки и фильтрации результатов тестирования;
8. Модуль формирования разделов тестирования;
9. Модуль формирования вопросов по разделам тестирования;
10. Модуль формирования ответов по вопросам тестирования;
11. Модуль редактирования информации о группах и пользователях;
12. Модуль просмотра теоретического материала;
13. Модуль проверки знаний;
14. Модуль просмотра демонстрационного материала.

Для разработки базы данных была выбрана система управления базами данных (СУБД) MSAccess 2010. В качестве среды разработки электронного средства учебного назначения по разделу «Оптика» дисциплины «Физика» для студентов 1 курсов была выбрана система объектно-ориентированного программирования BorlandDelphi 7.

Delphi – это среда быстрой разработки, в которой в качестве языка программирования используется язык Delphi. Язык Delphi – строго типизированный объектно-ориентированный язык, в основе которого лежит ObjectPascal. Интегрированная среда позволяет создавать, компилировать, тестировать и редактировать проект в единой среде программирования.

Среда Delphi обладает практически всеми возможностями современных систем управления базами данных. Она имеет встроенную поддержку языка структурированных запросов SQL.

В работе рассмотрены основные этапы разработки программного продукта: анализ предметной области, проектирование и реализация основных модулей программного продукта. Данное ЭСУН может быть использовано студентами для самоподготовки и самопроверки знаний по теме, либо преподавателем на различных этапах занятий, при изучении раздела «Оптика» дисциплины «Физика» студентов 1 курсов.

Библиографический список

1. Коннолли Т., Бегг К., Страчан А. Базы данных: Проектирование, реализация и сопровождение: Теория и практика / под ред. Т. Коннолли, К. Бегг. – изд. 2-е, испр. и доп. – М.: Вильямс, 2001. – 1111 с.
2. Дуго С. М. Базы данных: проектирование и использование: учебник. – М.: Финансы и статистика, 2005. – 592 с.
3. Керман М. К. Программирование и отладка в Delphi: учеб. курс : пер. с англ. – М. : Вильямс, 2004. – 720 с.
4. Архангельский А. Я. Приемы программирования в Delphi. – М.: Изд-во Бином-Пресс, 2006. – 944 с.
5. Брыксина О. Ф. Проектирование web-сайтов средствами MS Frontpage // Информатика и образование (ежемесячный научно-методический журнал). – М.: Образование и информатика: Инфорком-Пресс– 2002. – № 12. – С. 24–31.
6. Леонтьев Б. К. CorelDRAW. Основы работы с векторной и растровой графикой. – М.: Бук-пресс, 2006. – 320 с.
7. Власова Н. С. Графический редактор CorelDRAW. Основы CorelDRAW: практикум [Гриф УМО по ППО]. – Екатеринбург: Изд-во ГОУ ВПО «Рос. гос. проф. – пед. ун-т», 2008. – 167 с. (+CD).

РАЗРАБОТКА ПРОГРАММНОГО ОБЕСПЕЧЕНИЯ АВТОМАТИЗИРОВАННОГО РАБОЧЕГО МЕСТА МАСТЕРА ПО РЕМОНТУ ТЕХНИКИ ДЛЯ ООО «СОФТ–СЕРВИС»

П. А. Грудина

Научный руководитель – Н. В. Васькина

ФГБОУ ВПО «Хакасский государственный университет им. Н. Ф. Катанова»,

Колледж педагогического образования, информатики и права

Сферой деятельности ООО «Софт–сервис» является продажа и ремонт компьютеров и офисной техники. Для облегчения работы мастера по ремонту, связанной с составлением заявок, проверкой наличия необходимых деталей на складе и ведением отчетной документации, было решено автоматизировать соответствующие информационные процессы.

Поэтому целью данной работы является разработка программного обеспечения, позволяющего автоматизировать работу с документацией мастера по ремонту техники в ООО «Софт–сервис», предоставляющего возможности оформления заявки, хранения информации о клиентах, поиска информации о необходимых деталях, имеющихся в наличии, и создания отчетной документации.

Учитывая пожелания работников компании, было принято решение разработать программный продукт со следующими функциональными возможностями:

1. систематизация информации об имеющихся в наличии в ООО «Софт–сервис» деталях, необходимых для ремонта техники;
2. предоставление возможности поиска информации о клиентах;
3. формирование заявок на ремонт техники;
4. формирование и печать товарного чека на заявку;
5. формирование отчета о проделанных работах за указанный пользователем период времени;
6. предоставление возможности формирования бланка–заявки на необходимые для работы детали.

Программный продукт имеет модульную структуру и состоит из следующих модулей: 1) модуль предоставления и редактирования информации об ассортименте, необходимого для ремонта деталей в ООО «Софт–сервис»; 2) модуль предоставления информации о заявках; 3) модуль предоставления информации о клиентах; 4) модуль формирования заявки с закреплением ее за уже существующим клиентом, либо за клиентом, обратившимся в ООО «Софт–сервис» в первый раз; 5) модуль построения подробного отчета о выполненных заявках за указанный пользователем период времени; 6) модуль формирования товарного чека как документа, подтверждающего оплату заявки; 7) модуль формирования бланка–заказа на доставку необходимых для работы мастера деталей; 8) модуль справочной системы, предоставляющий пользователю инструкцию по работе с приложением к базе данных.

При разработке программного обеспечения использовались следующие программные средства: для разработки базы данных– система управления базами данных (СУБД) MS Access 2010; в качестве среды разработки самого программного продукта – система интегрированная среда разработки программного обеспечения Borland Delphi 7.

Среда Delphi обладает практически всеми возможностями современных систем управления базами данных. Она имеет встроенную поддержку языка структурированных запросов SQL. SQL (Structured Query Language) – это сокращённое название структурированного языка запросов, предоставляющего средства создания и обработки данных в реляционных БД. Широкие возможности при работе с базами данных – это основное достоинство Delphi.

По завершении выбора основных средств разработки приложения программный продукт был реализован.

Данный программный продукт предназначен для автоматизации работы с документацией мастера по ремонту техники в ООО «Софт–сервис» и разработан с учетом специфики работы данной компании.

© Грудина П. А., 2016

ИСТОРИЧЕСКИЙ И СОВРЕМЕННЫЙ ЭТАПЫ РАЗВИТИЯ КОМПЬЮТЕРНЫХ ВИРУСОВ

П. Губин

Научный руководитель – О. Н. Герасимова

ГБПОУ Архангельской области «Архангельский педагогический колледж»

Многие сталкивались с проблемой когда при поиске информации в Интернете, вдруг на экране появляется баннер, который невозможно убрать или компьютер начинает медленно работать. Это прямые признаки того, что компьютер «заражен» вирусом. При активном использовании Интернета и незащищенности антивирусными средствами можно с 99 %–ой уверенностью сказать – в компьютере есть вирусы.

Цель исследования: Изучить исторический и современный этапы развития компьютерных вирусов.

Предмет: Исторический и современный этапы развития компьютерных вирусов.

Объект: Компьютерные вирусы.

Гипотеза: При использовании сети Интернет существует большая вероятность заражения компьютера вирусом.

Задачи:

1. Определить, что такое компьютерный вирус.
2. Раскрыть исторический и современный этапы развития компьютерных вирусов.
3. Разработать методы защиты от компьютерных вирусов.

Исследование является **актуальным**, т. к. большинство активных пользователей сети Интернет, скачивая информацию с зараженных сайтов, и не подозревают о заражении персонального компьютера вирусом; не знают бесплатных лечащих утилит, которые помогут «оживить» компьютер.

Компьютерный вирус – это вид **вредоносного программного обеспечения**, отличающийся способностью создавать собственные копии и распространять их по различным каналам связи или на разных физических носителях.

Специалисты компании ESET в 2015 г. выделили среди вредоносного программного обеспечения (ПО) наиболее примечательные с точки зрения качества своей вредности.

Первый появился в 1986 году вирус Brain. Вирус Brain, созданный для IBM PC, вызвал первую в истории компьютерную эпидемию: им были заражены 18 тысяч устройств.

В 1988-м году появился сетевой червь Моррис in-the-wild (был обнаружен в сети ARPANET). Заразил десятки тысяч персональных компьютеров (ПК) и нанес реальный финансовый ущерб – 96 миллионов долларов. В 1991 году родилась программа Michelangelo – классический пример деструктивного вируса, удаляющего все данные с жесткого диска компьютера. Далее вредоносные программы стали заниматься хищением или вымогательством реальных денег.

Вирус OneHalf, созданный в 1994 году, – прообраз современных шифраторов, требующих денежный выкуп за расшифровку файлов на зараженных ими ПК. В 1997 году зарождаются AOL-трояны и фишинг – приемы склонения пользователей с помощью обмана на совершение тех или иных действий, приводящих, в конечном счете, к потере денег. Этот метод мошенничества процветает до сих пор, а началось все с кражи троянами кодов доступа к сети America Online. Распространение программы Melissa в 1999 году привело к крупным финансовым потерям компаний (около 100 миллионов долларов) из-за массового отключения корпоративных почтовых серверов. Вирус CommWarrior сам по себе был безобидным, но оказался предтечей мобильных вирусов, которые крадут данные (в том числе онлайн-банкинга), подписывают жертву на платные услуги и так далее. Он был обнаружен в 2005 году.

Потом вирусы стали жить «колониями» – в сетях для автоматического распространения (ботнетах). Крупнейший ботнет Conficker возник в 2008 году и получил широкую известность за счет массового распространения, долговечности и алгоритма, препятствующего его обнаружению.

Первое успешное использованное кибероружие зафиксировано в 2010 году – программа Stuxnet. Так компьютерные вирусы обрели возможность разрушать физические объекты с системами, подключенными к средствам цифрового управления.

С 2013 года киберпреступники все больше интересуются пользователями онлайн-банкинга и все профессиональнее обходят банковскую киберзащиту. Троян Hesperbot 2013 года рождения – образец вредоносного ПО, специально нацеленного на преодоление защиты банковских и других финансовых сервисов.

Windigo – беспрецедентная вредоносная вирусная кампания, с точки зрения сложности задействованного программного обеспечения и инфраструктуры киберпреступников.

Ее организаторы и операторы пока не найдены. Атака направлена на веб-серверы, работающие под управлением Linux (т. е. свыше 60 % рынка серверов), а также на пользовательские устройства на базе Windows, Mac OS X и iOS (iPhone). Ранее считалось, что платформа Linux неуязвима для вирусов.

Windigo набирал силу на протяжении двух с половиной лет, при этом оставаясь незамеченным специалистами по информационной безопасности. В настоящее же время под контролем злоумышленников около 10 тыс. веб-серверов, с которых каждый день отправляется пользователям свыше 35 млн. спам-писем, тем самым, засоряя их почтовые ящики и подвергая операционные системы риску заражения. Кроме всего прочего, под угрозой заражения находятся свыше 500 тыс. компьютеров ежедневно, т. к. их пользователи посещают сайты под управлением инфицированных Windigo веб-серверов, которые перенаправляют жертв на вредоносный контент.

Основными признаками появления вируса в персональном компьютере являются:

- медленная работа компьютера;
- зависания и сбои в работе компьютера;
- изменение размеров файлов;
- уменьшение размера свободной оперативной памяти;
- значительное увеличение количества файлов на диске;
- исчезновение файлов и каталогов или искажение их содержимого;
- изменение даты и времени модификации файлов и др.

Для выявления, каким образом вирус попадает в компьютер пользователей, было проведено анкетирование среди студентов колледжа. Вопросы, которые задавали респондентам:

1. С каким вирусом вы сталкивались при работе за компьютером (ноутбуком)?
2. Каким образом вирус попал на Ваш компьютер?
3. Какое деструктивное действие произвел вирус на вашем компьютере (ноутбуке)?
4. Знаете ли вы бесплатные утилиты для лечения зараженного компьютера?

В анкетировании участвовало **45 человек**, из них с вирусами сталкивалось 92 %, 60 % столкнулись с троянскими программами.

На вопрос «**Какое деструктивное действие произвел вирус на вашем компьютере (ноутбуке)?**» 20 % респондентов ответили, что после проникновения вирусов произошли неполадки в системе; в 35 % случаев это привело к удалению файлов и папок, к неполадкам в работе с Интернетом, автоматическому выключению компьютера, зависанию.

Вопрос «**Знаете ли вы бесплатные утилиты для лечения зараженного компьютера?**» вызвал затруднения у респондентов и только 10% знают, какой утилитой можно воспользоваться в случае заражения компьютера (ноутбука) вирусом. Это лечащая утилита Dr.Web CureIt!; Kaspersky Virus Removal Tool.

Из этого можно сделать вывод, что вирусов в наше время стало много, а людей, хорошо знающих, что такое вирус и как от него избавиться, мало.

Выработав ряд правил, можно существенно снизить вероятность вирусной атаки и степень возможного ущерба.

Правило № 1: Защитить компьютер с помощью антивирусных программ и программ безопасной работы в Интернете. Регулярно обновлять базы, входящие в состав программы.

Правило № 2: Проверять на присутствие вирусов все съемные диски (CD-диски, флеш-карты и пр.) перед их использованием.

Правило № 3: Внимательно относиться к информации от антивируса. Антивирус сообщает о начале новой эпидемии задолго до того, как она достигнет своего пика.

Правило № 4: Использовать сервис Windows Update и регулярно устанавливайте обновления ОС Microsoft Windows.

Правило № 5: Своевременно делать резервное копирование данных. Создать диск аварийного восстановления, с которого при необходимости можно будет загрузиться, используя "чистую" операционную систему.

Правило № 6: Регулярно просматривать список установленных программ на вашем компьютере.

Таким образом, можно обнаружить программное обеспечение, которое было установлено на компьютер без вашего ведома, пока вы пользовались Интернетом или устанавливали некоторую программу. Некоторые из них могут оказаться потенциально опасными программами.

Библиографический список

1. Жадаев А. Антивирусная защита ПК. От «чайника» к пользователю. – СПб: БХВ–Петербург, 2010. – 224 с.
2. Алексеев П. П., Корш А. П., Прокди Р. Г. Антивирусы. – СПб: Наука и техника, 2010. – 80 с.
3. В мире науки, №1, январь 2004. – 333 с.
4. Сан Лайт. Вирусы сознания. Принципы и методы исцеления души и тела. – СПб: Вектор, 2008. – 160 с.
5. Таишков П. Защита компьютера на 100 %. Сбои, ошибки и вирусы. – СПб: Питер, 2010. – 288 с.
6. Леонов Василий. Как защитить компьютер (+ CD-ROM). – СПб: Эксмо, 2010 г. – 240 с.
7. Михайлов А. В. Компьютерные вирусы и борьба с ними. – СПб: Диалог–МИФИ, 2011. – 104 с.
8. Мельников П. П. Компьютерные технологии в экономике. – М.: КноРус, 2009. – 224 с.
9. Васильева В. Обслуживание ПК своими руками. – СПб.: БХВ–Петербург, 2003. – 320 с.
10. Гошко С. В. Технологии борьбы с компьютерными вирусами. – СПб: Солон–Пресс, 2009. – 352 с.

© Губин П., 2016

ПОДГОТОВКА К ЕГЭ ПО ИНФОРМАТИКЕ В ЧАСТИ РЕШЕНИЯ ЗАДАНИЯ ТИПА 25

А. С. Деньгаева

Научный руководитель – М. В. Атюшкина
МБОУ «Средняя общеобразовательная школа № 11» г. Абакана

Сегодня единый государственный экзамен по информатике является экзаменом по выбору после 11 класса. Однако многие выпускники школ в дальнейшем свяжут свою жизнь с IT-технологиями, значит, именно им нужно будет сдавать экзамен по этому предмету. Поэтому обязательно каждому сдающему следует думать о том, как улучшить свою оценку за экзамен. Один из способов повышения баллов на ЕГЭ

по информатике – это попробовать свои силы в решении заданий второй части, в том числе задания 25. Почему именно задание 25 стоит решать? На наш взгляд, здесь есть несколько моментов. Один из них: это повод преодолеть свой страх в решении таких задач. Следующий (и он очень важен!): правильно решив задание 25, можно заработать 2 первичных балла, удельный вес которых выше по сравнению с заработанными 2 баллами по заданиям первой части. И этими 2 баллами, возможно, компенсируются неправильно решенные задания «на внимательность» или арифметический подсчет из первой части. И, наконец, существует возможность значительно повысить свой итоговый балл за экзамен, а значит, откроется больше перспектив в географии поступления.

Цель работы: рассмотрение различных типов задания 25 и определение эффективного способа написания короткой простой программы обработки элементов одномерного массива на языке программирования. Объект исследования: задания типа 25 для подготовки к ЕГЭ по информатике. Предмет исследования: задания на умение написать короткую (10–15 строк) простую программу обработки элементов одномерного массива на языке программирования. В ходе исследования нами была выдвинута гипотеза: детальное рассмотрение циклических алгоритмов и одномерных массивов позволит эффективно написать короткую простую программу обработки элементов одномерного массива, а в сочетании умений формулировать условия обработки элементов одномерного массива позволит снизить затраты времени при решении заданий ЕГЭ. Для достижения поставленной цели необходимо выполнить следующие задачи: проанализировать учебный материал по информатике для подготовки к ЕГЭ в части задания 25; дать представление о подготовке и проверке ЕГЭ по информатике в части задания 25; рассмотреть знания и умения, необходимые для успешного написания программы к заданию 25; систематизировать подборку заданий на каждый тип обработки элементов одномерного массива и проанализировать их решение; сформулировать рекомендации для успешной подготовки к ЕГЭ по информатике в части задания 25; научить учащихся 9–11 классов выполнять задание типа 25 ЕГЭ по информатике.

Теоретическая значимость работы определяется тем, что поиск оптимального решения задания 25 позволит проанализировать теоретические предпосылки, определяющие выбор конкретных рекомендаций ученику. Практическая значимость заключается в том, что результаты работы будут представлены учителям информатики, учащимся в виде методических указаний, могут служить пособием при подготовке к сдаче экзамена по информатике в части решения задания типа 25.

Методы исследования, применяемые в данной работе: теоретические: анализ и синтез информации по программированию, касающейся алгоритмических конструкций и синтаксиса языка в части решения задания 25; эмпирические: экспериментальная проверка эффективности предложенных способов решения задания для подготовки учащихся к ЕГЭ по информатике в части решения задания 25 на учениках 9–11 классов школы № 11 города Абакана.

Системный подход к решению задания 25 – это основной подход. Рассмотрим смысл этого подхода. Сначала задание разбивается на отдельные части (компоненты), которые находятся в тесной взаимосвязи друг с другом, потом выявляется единство всех компонентов и все собирается в единое целое. Задачи типа 25 направлены на обработку массива по некоторым критериям. Выпускнику требуется «дописать» программу, приводящую к решению поставленной задачи. В итоге структура программы должна приобрести вид: организация ввода данных (уже предоставлена в работе); инициализация начальных значений некоторых переменных (требуется задать!); обработка данных (требуется выполнить!); вывод данных (требуется выполнить!). Задания, предлагаемые на ЕГЭ под номером 25, можно классифицировать следующим образом: нахождение минимального или максимального элементов данной конечной числовой последовательности; нахождение номера минимального или максимального элементов данной конечной числовой последовательности; нахождение сумм, произведений элементов данной конечной числовой последовательности; использование цикла для решения простых переборных задач; операции с элементами массива; нахождение минимального (максимального) значения в данном массиве и количества элементов, равных ему, за однократный просмотр массива; операции с элементами массива, отобранных по некоторому условию.

Для правильного выполнения задания нужно знать критерии проверки задания 25. Данные критерии обозначены в Демонстрационном варианте ЕГЭ 2016 года «Информатика и ИКТ. 11 класс», утвержденного директором ФГБНУ «Федеральный институт ПЕДАГОГИЧЕСКИХ ИЗМЕРЕНИЙ» 03.11.2015 года. Для того чтобы успешно (а это 2 первичных балла) выполнить задание 25, на наш взгляд, нужно пройти три этапа: знание основной теории по одномерным массивам; умение вводить и выводить элементы массива; усвоение различных алгоритмов для обработки элементов массива и овладение навыками по формализации словесных задач (например, нахождение суммы элементов, в том числе с заданными свойствами; максимума, минимума среди элементов с заданными свойствами и т.п.).

После того, как вышеуказанные навыки будут отработаны, полезно выполнить практикум, составленный из заданий 25 различных лет, тренировочных вариантов ЕГЭ, из сборников по подготовке, заданий, размещенных на сайтах ФИПИ и т.д.

Пример. Рассмотрим задание 25 от 14.12.2012 года. Дан массив, содержащий 70 целых чисел. Опишите на одном из языков программирования алгоритм, позволяющий найти и вывести наименьшее содержащееся в массиве положительное число, десятичная запись которого оканчивается цифрой 7.

Гарантируется, что в массиве есть хотя бы один положительный элемент, десятичная запись которого оканчивается цифрой 7. Исходные данные объявлены так, как показано ниже. Запрещается использовать переменные, не описанные ниже, но разрешается не использовать часть из них. Const N=70; var a: array [1..N] of integer; i, j, m: integer; begin for i:=1 to N do readln(a[i]); ... end. В качестве ответа Вам необходимо привести фрагмент программы, который должен находиться на месте многоточия.

Итак, первый блок программы по организации ввода данных (уже выполнен). Следующий шаг инициализация, задание начальных значений. Так как в задаче необходимо найти минимальное число среди элементов массива, удовлетворяющих заданному в условии ограничению. По сравнению со стандартной задачей поиска минимального среди всех элементов массива дополнительная сложность данной задачи заключается в том, что нельзя брать в качестве первого значения минимума первый элемент массива, так как этот элемент может не удовлетворять заданным ограничениям. Нельзя так же принять в качестве первого значения большое число, заведомо превосходящее все возможные значения данных, так как в условии не указан диапазон возможных значений. Ниже представлен один из способов решения задачи.

В качестве начального значения минимума принимается значение заведомо не подходящее под заданное ограничение, например 0. Пример верного ответа: m:=0; for i:=1 to N do begin if (a[i]>0) and (a[i] mod 10 =7) and ((m=0) or (a[i]<m)) then m:=a[i]; end; writeln(m); Значение элемента m будет обновляться элементами массива. В итоге найдется наименьшее число. Ответом задачи является значение переменной m.

В октябре 2015 года был проведен срез для всех учащихся 10–11 классов, в январе – для учащихся 9 классов школы № 11. Девятиклассники данный материал на информатике также к январю 2016 года изучили, на ОГЭ у них подобное задание под номером 20.2, поэтому они также смогли принять участие в нашем исследовании для более правильного результата. Целью среза было выявить: сколько учащихся владеют теорией и умеют применить теорию для решения конкретного задания. Срез состоял из двух частей: теоретической и практической. Для проверки теории был разработан тест, для практической части была предложена задача 25 из КИМа ЕГЭ 2016 года. Результаты получились следующие: 35% девятиклассников, 47% десятиклассников и 43% одиннадцатиклассников справились с тестом; задачу за компьютерами в среде программирования решило в среднем 28% учащихся 9–11 классов. После мы провели анкетирование среди всех учащихся 9–11 классов. Результаты анкетирования показали: в среднем 91% учащихся 9–11 классов захотели узнать теорию для решения задания 25 и научиться эту теорию использовать при решении конкретных заданий; 65% учащихся считают, что полученные знания и умения им пригодятся в дальнейшем (из них 87% считают, что приобретенные знания и умения позволят им повысить свой образовательный уровень). С октября по февраль для 10–11 классов и в январе – феврале для 9 классов проходили групповые консультации по решению задания 25. Всего было проведено 10 консультаций для каждой групп учащихся (консультации проводились в три ленты). На этих консультациях мы выполняли роль тьюторов и нами была проведена следующая работа: объяснена теория по темам: одномерные массивы; виды циклических алгоритмов; рассмотрены алгоритмы основных операций обработки элементов одномерного массива; рассмотрена реализация компьютером всех видов циклов; прорешаны различные типы заданий типа 25 (не менее 30 задач каждым учащимся).

В результате проделанной работы практически у всех учащихся были сформированы знания и умения, достаточные для успешного выполнения задания типа 25. В конце февраля мы подвели итоги проделанной в течение 5 календарных месяцев работы. Во-первых, мы провели теоретические тест для определения знания теории для решения задания типа 25. Тест был тот же самым, что и в начале задуманного исследования. Результаты следующие: 94% девятиклассников, 99% десятиклассников и 100% одиннадцатиклассников справились с тестом.

Полученные результаты показывают, что консультации дали положительный результат. Практическое задание в конце февраля было предложено выполнить на листе бумаги. У каждого учащегося были различные задания. Результаты проверки следующие: 85% девятиклассников, 96% десятиклассников и 98% одиннадцатиклассников справились с написанием программы! Считаем, что задача по достижению знаний и умений учащимися для решения задания типа 25 нами достигнута.

Результатом применения данных методических подходов в подготовке к ЕГЭ по информатике в части решения задания 25 является то, что приобретаются следующие умения: планировать свою собственную деятельность, опираясь на свои знания и предоставленные материалы собирать в единое целое компоненты задания и увязывать их; не бояться приниматься за решения более трудных задач.

В результате работы над данной темой цель была достигнута; задачи выполнены. Мы получили удовлетворение от проделанной работы, наша гипотеза подтвердилась.

Библиографический список

1. Грацианова Т. Ю. Программирование в примерах и задачах. – М.: БИНОМ. Лаборатория знаний, 2013. – 349 с.
2. Официальный информационный портал ФИПИ. URL: <http://fipi.ru/>.
3. Поляков К. Ю., Еремин Е. А. Информатика, Углублённый уровень: учебник для 10 класса: в 2 ч. – М.: БИНОМ. Лаборатория знаний, 2013. – Ч 1. – 344 с. Ч.2 – 304 с.

СИСТЕМА СЧИСЛЕНИЯ БУДУЩЕГО

Я. В. Дубовицкий

ФГБОУ ВПО «Хакасский государственный университет им. Н. Ф. Катанова»

Система счисления (СС) – это способ записи чисел с помощью заданного набора специальных знаков (цифр). СС называется позиционной, если одна и та же цифра в записи числа имеет различные значения в зависимости от того места (разряда), где она расположена. Наиболее широкое применение получили две СС: десятичная (повсеместно с незапамятных времен) и двоичная (в современных ЭВМ). Причин, по которым двоичная СС была выбрана для использования в вычислительных системах, имеется множество, перечислим некоторые из них. Это простота (легче изготовить элементы, имеющие всего 2 состояния), надёжность, относительная экономичность, малая сложность таблиц сложения и умножения. Принцип двоичного кодирования даже стал одним из основополагающих в архитектуре фон Неймана. Между тем, определёнными преимуществами обладают и другие СС, например, троичная. Рассмотрим эту тему подробнее.

Прежде всего, в симметричной троичной системе $\{-1,0,+1\}$ нет необходимости в дополнительном коде, отсюда естественность представления отрицательных чисел. В полтора раза быстрее выполняются операции сложения, в 4 раза короче таблица умножения. Особо стоит отметить, что троичный код является самым экономным из целочисленных, с точки зрения плотности записи информации. Разберём это конкретнее.

x – основание системы счисления, $n=r \cdot x$ – число знаков, необходимых для записи кода (числа), например, для записи одного десятичного разряда нужно 10 знаков от 0 до 9 (1 декада), а для записи трёх десятичных разрядов нужно $3 \cdot 10 = 30$ знаков (3 декады), $r=n/x$ – число разрядов, например, 30-ю знаками в десятичной системе счисления можно записать три десятичных разряда,

$y_1 = x^{n/x}$ – число представляемых кодов (чисел) (зависит от числа знаков – n), например, 30-тью знаками в десятичной системе счисления можно записать

$$y_1 = 10^{30/10} = 10^3 = 1000 \text{ кодов (чисел) от 0 до 999,}$$

$y_2 = \ln(y_1) = (n/x) \ln(x)$ – натуральный логарифм числа представляемых кодов (чисел) (зависит от числа знаков – n),

$y_3 = y_2/n = \ln(x)/x$ – удельное (на число знаков) натуральнологарифмическое число представляемых кодов (чисел) (не зависит от числа знаков – n).

Из систем счисления с целочисленными основаниями наибольшее удельное (на число знаков) натуральнологарифмическое число представляемых кодов (чисел) $(\ln(3)/3 = 0,366...)$ имеет троичная система счисления с основанием равным 3. Двоичная и четверичная системы счисления с основаниями 2 и 4 имеют одинаковое удельное (на число знаков) натуральнологарифмическое число представляемых кодов (чисел) $(\ln(2)/2 = \ln(4)/4 = 0,346...)$ и занимают второе место после троичной системы счисления. Необходимыми условиями существования экстремума функции являются существование первой производной и её равенство нулю. Первая производная функции $y = \ln(x)/x$ равна: $dy/dx = d(\ln(x)/x)/dx = 1/x^2 - \ln(x)/x^2$. Приравняв её нулю, проведём тождественные преобразования:

$$1/x^2 - \ln(x)/x^2 = 0,$$

$$\ln(x)/x^2 = 1/x^2,$$

получим $x = e$ (e – это число Эйлера, примерно равно 2,71..).

Достаточными условиями существования локального максимума являются $f'_{+x} < 0$ и $f'_{-x} > 0$. Так как слева от точки $x = e$ производная положительна, а справа отрицательная, то, в точке $x = e = 2,71...$ функция действительно имеет строгий локальный максимум ,равный $\ln(e)/e = 1/e = 0,367... [1, с.39]$.

Как видно из изложенного выше, самой эффективной СС для нужд вычислительной техники была бы e -ичная, а среди целочисленных к ней ближе всего 3-я. Между прочим, согласно мнению одного из самых авторитетных идеологов программирования Дональда Кнута, 3-я СС в будущем вытеснит 2-ю в сфере вычислительной математики.

Собственно, теоретически выгодней всего будет даже не целочисленная СС, а имеющая основанием трансцендентное число e . Несмотря, на всю необычность выбора иррационального числа в качестве основания СС, это вполне возможно, как показал в 1957 году американский математик Джордж Бергман [3]. Конечно будет стоять вопрос практической реализации, ведь даже 3-й код по подобным причинам был реализован только в СССР в рамках проекта компьютера «Сетунь». Трудно даже представить, как можно записать в e -ной система счисления какое-либо число. Впрочем, если отвлечься от текущей элементной базы, подобное вполне осуществимо в рамках квантового компьютера.

Квантовый компьютер – вычислительное устройство, работающее на основе квантовой механики. Квантовый компьютер принципиально отличается от классических компьютеров, работающих на основе классической механики. Канадская компания D-Wave заявила в феврале 2007 года о создании образца квантового компьютера, состоящего из 16 кубит. Это устройство работает на кубитах – квантовых аналогах битов.

Но можно построить компьютеры не на битах, а на кутритах – аналогах трита в квантовом компьютере. Кутрит (квантовый трит) – квантовая ячейка, имеющая три возможных состояния.

Группа исследователей из Квинслендского университета под руководством Б. П. Ланьона предложила новую методику для развития квантовых компьютеров на основе троичных вычислений. Подлинное новаторство метода Ланьона в том, что, используя в универсальных квантовых вентилях кутриты вместо кубитов, исследователи могут существенно снизить количество необходимых вентилях.

Ланьон утверждает, что компьютер, который в обычном случае использовал бы 50 традиционных квантовых вентилях, сможет обойтись всего девятью, если будет основан на троичном представлении.

Также, согласно некоторым исследованиям, использование кутритов вместо кубитов позволит упростить реализацию квантовых алгоритмов и компьютеров. В перспективе же возможен переход к вычислением в СС, имеющей иррациональное основание.

Теоретически, использование трансцендентного числа в вычислительной математике может иметь смысл согласно теореме Луивилля. Жозеф Луивилль ещё в 1844 году доказал, что алгебраические (являющиеся корнями какого-либо алгебраического уравнения с целыми коэффициентами) нельзя слишком хорошо приблизить рациональными числами. А именно: если a – алгебраическое число степени $n > 1$, a и q – любые целые числа (q должно быть не равно 0), то имеет место неравенство

$|a - p/q| > C/q^n$, где C – положительная константа, зависящая только от a и выражаемая в явном виде через сопряжённые с a величины. Также в этой работе Луивилль доказал, что существуют неалгебраические (трансцендентные) числа, которые можно бесконечно приближать рациональными. В 1873 году трансцендентность числа e была доказана Шарлем Эрмитом. Таким образом, компьютер (не важно квантовый, на основе гетеропереходных проводников и др.) для достижения максимальной плотности вероятности не обязан иметь разряд, равный точному значению числа e , достаточно приближённого.

Библиографический список

1. Фомин С. В. Системы счисления. – 5-е изд. – М.: Наука. Гл. ред. физ.-мат. лит., 1987. – 48 с.
2. Сушкевич А. К. Теория чисел. – 3-е изд. – Издательство Харьковского Государственного университета им. А. М. Горького., 1954. – 205 с.
3. Стахов А. П. Троичный принцип Брусенцова, система счисления Бергмана и "золотая" троичная зеркально-симметричная арифметика // Академия Тринитаризма. – М.: Эл. № 77-6567, публ.12355, 15.08.2005.
4. Ильясов И. И. Об одной системе счисления с иррациональным основанием // Чебышевский сборник. – 2003. – Т.4, вып.2. – С. 68-72.
5. Bergman G. A number system with an irrational base // Mathematics Magazine, 1957, No 31: 98-119.

© Дубовицкий Я. В., 2016

ОРГАНИЗАЦИЯ ОБРАБОТКИ ЧИСЛОВЫХ ДАННЫХ КЛАССНЫМ РУКОВОДИТЕЛЕМ КОЛЛЕДЖА

М. Ю. Жукова

*Научный руководитель – Е. А. Самойлова
ГБПОУ «Белорецкий педагогический колледж», Республика Башкортостан*

В последнее время развитие и широкое повсеместное внедрение информационных технологий оказывает серьёзное влияние на все сферы жизнедеятельности человека, включая экономику, государство, науку и образование. Для современного общества важнейшими ценностями являются информация и знание, которые становятся всё более значимыми факторами развития каждого человека в отдельности и государства в целом. Поэтому для их обработки требуется создание огромного количества хранилищ информации различного назначения. Современные информационные системы характеризуются огромными объёмами хранимых данных, сложной организацией, необходимостью удовлетворять разнообразные требования многочисленных пользователей. Целью любой информационной системы является обработка данных об объектах реального мира [4].

Традиционно у каждого классного руководителя существуют свои журналы, где и хранятся необходимые сведения о каждом учащемся. Для того, чтобы сдать какой-либо отчёт, перебирается вся информация и вручную, либо на компьютере создаётся документ. Каждый раз, когда готовится очередной

отчёт, тратится уйма времени на однообразную работу: написание списка, заполнение требуемых колонок и так далее.

Возникает вопрос – как сделать так, чтобы классному руководителю было проще и удобнее работать с обработкой числовых данных, чтобы не вызывать различных дополнительных проблем. Для решения этого вопроса мы воспользуемся электронными таблицами.

Электронные таблицы представляют собой удобный инструмент для автоматизации вычислений. Многие расчёты выполняются в табличной форме: баланс, расчётные ведомости, сметы расходов и так далее [3].

Цель исследования: на основе теоретического и практического исследования создать оценочную ведомость для обработки числовых данных классным руководителем колледжа.

Исследуя работы Корнеева И. К., Максимова Н. В., Романовой Ю. Д., Синаторова С. В. о технологии обработки информации, а также работы Диго С. М., Егоровой Г. В., Фуфаева Э. В. о возможностях применения электронных таблиц, мы выяснили, что первые электронные вычислительные машины были предназначены для выполнения сложных и громоздких вычислений. Несмотря на то, что компьютеры следующих поколений обрабатывали не только числовые, но и текстовые, графические, звуковые и другие данные, именно обработка числовых данных была и остаётся одним из основных назначений компьютеров. Стремление к автоматизации работы привело к появлению специализированных программных средств обработки информации, представляемой в табличной форме. Программы, предназначенные для обработки числовых данных, называются системами обработки числовых данных. Одними из таких программ являются табличные процессоры.

Табличный процессор – это прикладная программа, которая предназначена для обработки данных, представленных в таблицах.

К программным средствам ввода и обработки числовой информации относятся: электронные калькуляторы; электронные таблицы; пакеты прикладных программ для статистической обработки данных; специализированные математические пакеты прикладных программ.

На сегодняшний день существует множество программ для автоматизированной обработки информации. Например, такие как: MySQL, Oracle JDBC, ADO, dBASE, Microsoft Access, PostgreSQL, Microsoft Excel, LibreOffice Base, LibreOffice Calc и так далее. Эти программы имеют широкий спектр функций, включая связанные запросы, связь с внешними таблицами и базами данных. Они позволяют, не прибегая к программированию, с легкостью выполнять основные операции с базами данных: создание, редактирование и обработка данных [1].

Из современных табличных процессоров LibreOffice Calc является наиболее распространённым. LibreOffice – один из крупнейших свободных офисных продуктов. Он удобен и может использоваться без специальной подготовки всеми, кто уже однажды работал с какими-либо офисными программами.

Электронная таблица Calc позволяет хранить в табличной форме большое количество исходных данных, результатов, а также связей между ними. При изменении исходных данных все результаты автоматически пересчитываются и заносятся в таблицу. Электронные таблицы Calc не только автоматизируют расчёты, но и являются эффективным средством моделирования различных вариантов и ситуаций. Меняя значения исходных данных, можно следить за изменением получаемых результатов [2].

Мы разработали электронные материалы с помощью LibreOffice Calc и апробировали их на практике при создании оценочных ведомостей. Вначале мы выяснили, какие существуют учебные ведомости в Белоречком педагогическом колледже. Затем мы создали оценочную ведомость на примере специальности «Прикладная информатика», определили рабочие листы ведомости.

Первый рабочий лист называется «Общие сведения о группе». Он содержит в себе Ф. И. О. студентов, пол, дату рождения, место рождения, постоянное место жительства, сведения о родителях, контактный телефон. Последующие листы содержат: ведомости успеваемости по семестрам; итоговые ведомости по семестрам; сводная ведомость; ведомость по практикам; отчёт классного руководителя.

В процессе практики в таблицу LibreOffice Calc заносились оценки, полученные студентами за всё время обучения, № студента, Ф.И.О. студентов, все предметы, которые изучали студенты за семестр. Всю остальную работу выполняла электронная таблица, такую как: подсчёт итогов по предметам учебного плана, которые считаются по формуле $COUNTIF(C5:O5; 5)$, где $COUNTIF$ – считает количество ячеек диапазона, удовлетворяющих критерию, т. е. $C5:O5$ – диапазон оценок по предметам, 5 – критерий. Аналогично для $4, 3, 2$; подсчёт среднего балла студентов по предмету, который считается по формуле $AVERAGE(C5:O5)$, где $AVERAGE$ – возвращает среднее значение выборки, т. е. $C5:O5$ – диапазон оценок по предметам, а с помощью $AVERAGE$ считается средний балл по предметам, растягиваем формулу до последнего предмета; подсчёт рейтинга среди студентов, который считается по формуле $RANK(U5; \$U\$5:\$U\$29)$, где $RANK$ – возвращает ранг числа в выборке, т. е. $U5$ – средний балл студента, а $\$U\$5:\$U\29 – диапазон среднего балла у всех студентов; подсчёт качества и успеваемости знаний студентов, качество – считается по формуле: $(ROWS(B5:B29)-AO4-AN4)/ROWS(B5:B29)$, где $ROWS$ – вычисляет количество строк в соответствующем массиве, т. е. $B5:B29$ – диапазон студентов минус количество «неуспевающих» минус количество «троечников» поделить на диапазон учащихся; успеваемость – считается по формуле: $(ROWS(B5:B29)-AO4)/ROWS(B5:B29)$, т.е. диапазон студентов минус количество «неуспевающих» поделить на диапазон учащихся; вывод статуса студента, который

считается по формуле $IF(AND(Q5 \leq 2; R5 = 0; S5 = 0); \text{"отличник"}; IF(AND(R5 = 0; S5 = 0); \text{"хорошист"}; \text{"троечник"}))$ – если количество оценок «четвёрок» меньше, либо равно 2, количество оценок «троек» равно 0, количество оценок «два» равно 0, следовательно студент является «отличником», если количество оценок «троек» равно 0, количество оценок «двоек» равно 0, следовательно студент является «хорошистом», следовательно остальные студенты являются «троечниками».

В ходе исследования для обработки числовых данных 4 курса по специальности «Прикладная информатика» была применена электронная ведомость, из которой можно получить следующие результаты: в группе 5 – отличников, 6 – хорошистов, 15 – троечников; по рейтингу наиболее хорошие результаты показывают 4 студента; самый высокий средний балл у двух студентов, он составляет 4.69; можно увидеть какие студенты сильно отстают и по каким дисциплинам, в нашем случае отстаёт один студент по 4 дисциплинам; наибольшее количество низких оценок у студентов по таким дисциплинам, как «Теория вероятности и математическая статистика», «Иностранный язык»; успеваемость знаний студентов составляет 100 %, а качество – 40 %.

В результате исследования были сделаны следующие выводы:

1. Подготовку и обработку данных о группе классный руководитель может автоматизировать с помощью программных средств;
2. Электронные таблицы просты в обращении, быстро осваиваются непрофессиональными пользователями компьютера и во много раз упрощают и ускоряют работу людей, чья деятельность связана с расчётами;
3. Созданную нами электронную версию оценочной ведомости в программе LibreOffice Calc могут использовать классные руководители ГБПОУ «Белорецкого педагогического колледжа».

Библиографический список

1. Волкова Л. А. Решетникова Е. Р. *Технология обработки текстовой информации. Технологический дизайн: учеб. пособие.* – М.: Изд-во МГУП, 2007. – 324 с.
2. Корнеев И. К., Ксандопуло Г. Н., Машурцев В. А. *Информационные технологии.* – М.: Изд-во Проспект, 2009. – 224 с.
3. Романова Ю. Д. *Информатика и информационные технологии.* – 3-е изд. – М.: Изд-во Эксмо, 2008. – 592 с.
4. Синаторов С. В. *Информационные технологии.* – М.: Изд-во Альфа, 2010. – 456 с.

© Жукова М. Ю., 2016

ИСПОЛЬЗОВАНИЕ СРЕДСТВ DELPHI 7 И INCOMEDIA WEBSITE X5 ДЛЯ РАЗРАБОТКИ ЭЛЕКТРОННОГО СРЕДСТВА УЧЕБНОГО НАЗНАЧЕНИЯ ПО ПРЕДМЕТУ «ФИЗИКА»

М. А. Максимов

*Научный руководитель – А. В. Заливаха
ФГБОУ ВПО «Хакасский государственный университет им. Н. Ф. Катанова»,
Колледж педагогического образования, информатики и права*

В нашу жизнь стремительно ворвались информационные образовательные технологии. Наибольшую актуальность вопрос о роли современных информационных технологий получил в связи с внедрением в практику учебно-воспитательного процесса компьютеров, объединенных как в локальные сети, так и имеющих выход в глобальную сеть.

Применение информационных технологий в процессе обучения в школе дает возможность активизировать познавательную и мыслительную деятельность учащихся.

Работа учителя физики заключается в том, чтобы научить детей понимать окружающий их мир, процессы, которые происходят вокруг них в повседневной жизни. Физика – это не просто школьный предмет, физика – это много больше. Именно на уроках физики формируется мировоззрение человека. Дети учатся философски смотреть на жизнь и находить интересное в самых простых и обыденных вещах. Информационные технологии дают возможность не только изменить формы и методы учебной работы.

Поэтому целью разработки стал программный продукт, являющийся электронным учебником с системой тестирования для преподавателя физики.

Разрабатываемое приложение должно иметь возможность предоставлять информацию по конкретным темам курса обучения предмета «Физики», посредством текста, изображений и GIF-анимаций. Также программный продукт должен предоставлять ученикам возможность пройти тестирование по изученному материалу.

После анализа всех требований, были построены UML диаграммы отображающие взаимодействия пользователя программного продукта и его администратора и UML диаграмма взаимодействия пакетов информации между модулями будущего учебника. Из последней следовало, что любой пользователь должен иметь возможность доступа к модулю теории, тестирования, просмотру результатов теста, который

формируется в базе данных. Совместно с учителем физики был разработан макет программы с интерфейсом и дизайном страниц с теорией.

В качестве инструментального средства реализации разрабатываемого программного продукта была выбрана среда быстрой разработки приложений **Delphi 7**, в которой интегрированы средства моделирования разработки и развертывания приложений электронной коммерции и Web-сервисов.

Для реализации страниц, содержащих теоретический материал электронного учебника, был выбран формат HTML, а для реализации – программа. Решение об использовании html формата в качестве основы для теории было основано на том, что разработка такого документа имеет возможности тонкого форматирования текста, а так как в учебных пособиях много разнообразных формул, некоторые из них должны заменяться изображениями, и что бы текст и изображения в нём корректно отображались и делали вид, что это цельный материал, и был выбран html формат.

Incomedia WebSite X5 – программа для создания веб-сайтов. Проста в использовании, по сравнению с другими программами по визуальному сайтостроительству. Если учесть, что ученики имеют возможность использовать на занятиях различного рода КПК, будь то планшеты, смартфоны и так далее, совместимость сайтов, созданных в WebSite X5 с большинством интернет-браузеров, возможность просмотра с мобильных телефонов определила ее выбор.

После составления схемы, выбора среды разработки, можно приступить к разработке программного продукта с учётом требований к качеству и надёжности. План разработки подразумевал сначала разработать интерфейс программы, затем наполнить её контентом, потом разработать систему тестирования, и в итоге провести тестирование программного продукта.

Термин «интерфейс» широко используется в областях, где человеку приходится иметь дело с обработкой информации на компьютере. В переводе с английского языка Interface означает внешнее лицо. Так как интерфейс электронного учебника должен соответствовать многим требованиям, его разработке было уделено очень большое количество времени.

Используя функционал программы Website X5, был настроен размер отдельных элементов страниц учебника, фон, цвет фона контента на страницах и размер. Посредством программы Photoshop CC были созданы различные варианты кнопок и других графических элементов, присутствующих на HTML страницах учебника, далее выбраны итоговые варианты, наиболее соответствующие требованиям.

Разработанный интерфейс главной формы программы в Delphi является окном, разделённым на две части. Левая часть представляет собой меню – список подчинённых форм программы, а правая часть является контентом этой формы. Меню также имеет свойство скрываться, сдвигаясь влево. Для этого предусмотрена специальная кнопка. Для реализации меню активно использовался компонент Delphi – **SplitView**.

При масштабировании окна программы часть страницы с теорией также имеет свойство масштабироваться под размер формы, перемещая и изменяя размер графических элементов присутствующих на страницах.

После заполнения страниц учебника контентом и подключения системы тестирования, было проведено тестирование программного продукта. Оно включало модульное тестирование и структурное тестирование, которое также называют тестированием по «маршрутам».

Проводя модульное тестирование, были протестированы все модули электронного учебника, в ходе тестирования ошибок выявлено не было. Тестирование проводилось методом белого ящика. По ходу разработки учебника были проведены альфа и бета тестирования, участниками которого были учащиеся колледжа КПОИиП, в ходе которых были учтены пожелания тестировщиков и внесены изменения для более комфортного пользования учебником. Так была добавлена более расширенная возможность масштабирования формы, с изменением её элементов. Был изменен размер шрифта. Скорректирована цветовая гамма элементов формы, таких как кнопки.

При проведении структурного тестирования были выявлены и исправлены ошибки, некоторые некорректные переходы, направляющие не на ту страницу, на которую был задуман переход. В остальном же программный продукт выдавал корректные результаты.

В качестве перспективы дальнейшего развития программного продукта можно выделить создание сетевой версии учебника и наполнение системы тестирования. Система изменения контента не планируется, т.к. учебный материал представлен достаточно полно и будет актуален и через долгое время.

© Максимов М. А., 2016

FUNDAMENTALS OF HARD DISK DRIVE RECOVERY

И. В. Михалкин

Научный руководитель – О. С. Олейникова

*ФГБОУ ВПО «Хакасский государственный университет им. Н. Ф. Катанова»,
Колледж педагогического образования, информатики и права*

This work is devoted to what the hard disk and its restoration is. This article gives the reasons of the necessity to learn more about the HD definition, principles of operation and main characteristics. It represents the main reasons of data loss and **symptoms pointing on the breakage or other HDD** problem. The work also contains short description of the ways of informational and mechanical HD recovery

There are many different technologies in the world today and often ordinary people break things and need the assistance of a Professional. So the recovery of hard disk drives becomes a very important problem that needs help of experienced technicians and programmers. Nowadays this service is very time and knowledge consuming. Nearly every PC user comes across the necessity of HD recovery at some period of time. And the service is very expensive. So it becomes important to understand and systemize the information about the types of HD characteristics and the ways of recovery.

Hard disk, in computer slang "Winchester" is a storage device with random access based on the principle of magnetic recording. It is the main storage device in most computers.

In different sources it is possible to come across different quite similar definitions of a hard disk. In our opinion the following definitions are the most appropriate, because they give simple and full explanation of the essence.

A hard disk is a part of a unit, often called a "disk drive," "hard drive," or "hard disk drive," that stores and provides relatively quick access to large amounts of data on an electromagnetically charged surface or set of surfaces. Today's computers typically come with a hard disk that contains several billion bytes (gigabytes) of storage [2].

In a personal computer, a hard disk drive (HDD) is the mechanism that controls the positioning, reading, and writing of the hard disk, which furnishes the largest amount of data storage for the PC. Although the hard disk drive (often shortened to "hard drive") and the hard disk are not the same thing, they are packaged as a unit and so either term is sometimes used to refer to the whole unit [1].

The principle of operation of the hard disk is quite simple. A typical hard drive consists of several main components, such as: housing of impact-resistant alloy plate with a magnetic coating, a head block with a device for positioning the electronics module and actuator. The hard disk drive has a filter, which retains particles with a diameter up to several micrometers. The electronics module contains its own storage device and multiple sub-blocks, which are responsible for digital signal processing, control and interface operation.

The performance of the hard drive has much in common with that of the tape recorder. The working surface of the disk moves with a certain speed relative to the read head. During the procedure, the read / write heads float above the disk surface on an air cushion. If the gap between the disk and head will get a speck of dust, the head can strike the surface, damage the disk and even burn.

The magnetic disk may be made not only from metal but also glass, as it was in models from IBM. On the surface of the disk there is a magnetic layer which serves as the basis for recording information. Bits of information are recorded using the head passing over the surface of a rotating disk magnetizes billions of discrete areas in horizontal domains. Each of these areas is a logical zero or one, depending on the magnetization. Initially, the surface of the pancake is completely empty, i.e. magnetic domains not oriented. For orientation of the magnetic heads on a magnetic disk are applied with special labels – servo-marks. It is a native block of magnetic heads which is driven in turn by an external device. After partitioning the hard drive itself is able to read information and to record on the surface. If you have large amounts of hard drive it is a set of several magnetic disks, which are fixed on the spindle motor, and form a stack of pancakes [4].

Speaking about hard drives we deal with the informational and mechanical characteristics. That is why the recovery itself can be of two types: informational recovery and mechanical recovery in dependence of the type of failure of the disk. Either it is the loss of data or it is the breakage of a disk.

Informational Recovery of the HDD

Data loss can be due to a number of factors, but **two are the most common**.

The first (and easiest to solve) is software related. You've accidentally deleted an important folder and emptied the recycle bin, or gone and formatted the wrong drive by mistake.

The second—and probably most common—cause of data loss is a fault with the hard drive itself. With the given complexity of modern drives it's no wonder that somewhere along the line something will go wrong. When the drive suffers from some form of failure there's often little that you can do yourself to get the data back—professional data recovery services are usually required.

However, **there are certain failures that you can attempt to resolve yourself**.

Symptoms of Hard Drive Data Loss:

- A file or folder was accidentally deleted
- A file or folder on your hard drive becomes inaccessible due to no apparent reason, or due to virus attack or virus infection

- Some or all of the partitions have been formatted (e.g., using f disk)
- The system displays the message "NTLDR is missing, Press any key to restart"
- The partition table is corrupted or damaged for any reason

When you encounter problems above or other data loss circumstances, you can use free hard drive data recovery software. But the precondition is that your hard drive is not damaged physically and the data on the hard drive has not been overwritten. We recommend you to use *Ease US Data Recovery Wizard Free Edition*.

Having covered the 'deleted data' section of data recovery is all well, but what happens if your drive is not even being detected by your machine? Or your machine can see the drive, but just hangs when you try to access it? What about if the drive is completely dead and won't even spin up? In this case we need a mechanical recovery of the drive.

Mechanical Recovery of the HDD

There are some common failures and symptoms you might experience, to determine which component could be causing the problem, and see if we can tackle some of these problems.

If Your Drive Isn't Spinning Up At All

If the drive does absolutely nothing when you apply power to it (no noises at all), it is 99% a PCB problem. There are **two main causes of failure here**, either a TVS diode (fuse) has shorted due to overvoltage, or a vital component on the PCB has failed.

If the shorted TVS diode is the only casualty and the rest of the PCB components are OK, then **simply removing the shorted diode is enough to bring the drive back to life**.

If the TVS diodes don't smell burnt and show the correct digits when measuring them, then the problem is the PCB itself. A replacement PCB is required.

If you want to replace the PCB then you'll need to find a matching replacement and have the ROM chip moved.

If Your Drive Is Spinning Up and Making Clicking Noises This is a serious failure and indicates a failed head or heads. It could also mean that your drive has suffered from platter damage if a head crash has occurred. Either way, **this is a job for the pros**.

If your drive is clicking, it's best power it off and leave it in this state until you can send it to a professional recovery company.

If Your Drive Spins Ups and Is Detected by Your Computer, But Hangs When You Try to Access It.

This usually means that the magnetic media is degraded. This is a common problem that occurs over time and can be worked around, but only with professional data recovery equipment, more specifically a hard imager.

If Your Drive Makes a Beeping Sound When You Power it Up This is caused by one of two things, both serious mechanical failures. The most common is what's known as stiction. The heads of your drive park either in the center or on a ramp at the edge of the drive when not in use. Remember, the heads don't make contact with the data area of the platters, they fly just above. Sometimes, the heads can fail to park properly and the platters stop spinning with the heads still over the data area. Because of the extremely smooth surfaces of both the platters and heads, they literally stick to each other, hence the name stiction. The drive needs to be opened up in the lab, heads carefully removed and most likely replaced, **definitely not a DIY job**.

If Your Drive Sounds Normal but is Not Detected, or is Detected as the Wrong Capacity

This normally indicates a problem with some area of the firmware. Either it's not being read properly which could actually be head problem, or there is some corruption that needs to be resolved. A few years back there was a well-known bug with Seagate 7200.11 drives with firmware version SD15 known was the BSY bug. Googling this provide a wealth of info of the huge amount of failures were caused by this firmware glitch. There was a DIY solution for this particular problem, but with today's drives there is nothing that the user can do but to send the drive in for professional help [5].

So, as you see, there are a few instances where you can attempt to recover your own data. If you've accidentally deleted your data then you might be in luck. If the drive is completely dead and won't even power up then you could go the DIY PCB route if you wish to tinker. Other than that, if your drive is making unusual noises or acting in a peculiar manner, you'll need to hand it over—together with some hard earned cash—to a data recovery professional. Remember, **ANY attempts at data recovery are risky**. If the data is important, take it directly to the professionals!

Bibliography list

1. URL:http://newworldencyclopedia.org/Hard_disk_drive.
2. URL:http://microsoft.wikia.com/wiki/Hard_disk_drive.
- 3 URL:http://en.wikipedia.org/wiki/Hard_disk_drive.
4. URL:<http://www.easeus.com/resource/hard-disk-drive-recovery.htm>.
5. URL:<http://kamps-help.ru>.

РАЗРАБОТКА ПРОГРАММНОГО СРЕДСТВА ДЛЯ УЧЁТА И АНАЛИТИЧЕСКОЙ ОБРАБОТКИ ДАННЫХ ДОРОЖНО-ТРАНСПОРТНЫХ ПРОИСШЕСТВИЙ С УЧАСТИЕМ НЕСОВЕРШЕННОЛЕТНИХ

Л. А. Осадченко, М. Н. Чигров

*Научный руководитель – О. Н. Горбачева
ГБПОУ РХ «Хакасский политехнический колледж»*

Информационные технологии все больше и больше затрагивают сферы деятельности человека. И сейчас, под натиском информационных и телекоммуникационных технологий, необходимо введение информационных систем в те области, где они не применяются или слабо развиты и которые помогут уменьшить затраты, время на обработку данных, и увеличить производительность труда.

Дети являются самыми уязвимыми участниками дорожно-транспортных происшествий. На территории города Абакана в 2015 году в дорожно-транспортных происшествиях погибло 12 человек. Произошло 296 дорожно - транспортных происшествий с пострадавшими, в которых получили ранения 360 человек. На территории столицы Республики Хакасия произошло 3832 дорожно-транспортных происшествий, в которых автомобили получили механические повреждения.

В обязанности инспектора по безопасности дорожного движения ОГИБДД МВД РХ по г. Абакану входит пропаганда соблюдения правил дорожного движения среди детей школьного и дошкольного возраста, в целях снижения ДТП с участием несовершеннолетних. Все чаще приходится работать с большим количеством информации по ДТП с участием несовершеннолетних и потеря или несвоевременность её получения может отрицательно сказаться на учете и анализе ДТП. Для того чтобы не допустить подобных проблем необходимо правильно структурировать полученные данные.

Актуальность темы работы связана с тем, что журнал учета дорожно-транспортных происшествий по несовершеннолетним заполняется вручную на бумажный носитель. Это приводит к большим затратам времени и многочисленным ошибкам. При автоматизации данного процесса инспектор будет затрачивать меньше времени на работу, устранится всевозможная путаница, вся информация будет упорядочена и доступ к ней будет более удобен для инспектора.

Объектом исследования работы является отдел пропаганды БДД в ОГИБДД УМВД России по г. Абакану.

Предметом исследования работы является разработка программного средства для учета дорожно-транспортных происшествий по несовершеннолетним.

Целью работы является автоматизация учета дорожно-транспортных происшествий с участием несовершеннолетних школьников. Чтобы у сотрудников была возможность чаще проводить беседы с детьми и больше времени на выявление нарушений ПДД детьми на дорогах, было решено разработать программное средство, которое позволило бы автоматизировать занесение дорожно-транспортных происшествий с участием несовершеннолетних в базу данных и могло бы автоматически создавать отчеты по этой БД, тем самым в разы сократив затраченное сотрудниками время на заполнение БД и составление отчетов.

Изначально в распоряжении сотрудников были лишь программы Microsoft Word и Excel, которые служили и базой данных и средством для создания отчетов. Все заполнялось вручную и времени на это уходило довольно много.

После того как программное средство было разработано и внедрено, время заполнения одного ДТП сократилось до 2-3 минут, добиться этого позволили заранее заполненные выпадающие списки и встроены календари для выбора дат. Теперь вручную заполняются только несколько полей, остальные выбираются из возможных вариантов. Было автоматизировано и создание отчетов, но при этом отчеты по-прежнему содержаться в Microsoft Excel по требованию заказчика. Т.е. организована выгрузка в Excel, где уже все возможные диаграммы ожидают входных данных и автоматически подстраиваются под них. Так же в программном средстве реализовано изменение и удаление записей из БД, в качестве базы данных используется MySQL. Программное средство обладает удобным интерфейсом, выполняет не только хранение, но и аналитическую обработку данных (выборка ДТП по месяцам, дням недели, времени суток, по фамилиям, по образовательным учреждениям, и т.д.), которая очень важна для предупреждения повторных ДТП с участием несовершеннолетних.

В результате внедрения программного средства у инспекторов по безопасности дорожного движения повысилась эффективность работы, уменьшились затраты времени на обработку данных, освободилось время для работы со школьниками, которое раньше было затрачено на создание отчетов и её обработки.

Библиографический список

1. *Фуфаев Э. В., Фуфаев Д. Э. - Базы данных (7-е изд.).*

2. Гольцман В. - MySQL 5.0.
3. Шварц Б., Зайцев П., Ткаченко В. и др. - MySQL. Оптимизация производительности (2-е издание).
4. Дмитрий Осипов. Базы данных и Delphi. Теория и практика.
5. Уокенбах Дж. Подробное руководство по созданию формул в Excel.
6. Веденева Е. А. Функции и формулы Excel 2007.
7. Справка из отдела по пропаганде БДД ОГИБДД МВД по г. Абакану.

© Осадченко Л. А., Чигров М. Н., 2016

ИНТЕРФЕЙСЫ ПОЛЬЗОВАТЕЛЯ

И. С. Рзянкин

Научный руководитель – Борисова Ю. Л.
ГБПОУ «Хакасский политехнический колледж»

Интерфейс пользователя, он же пользовательский интерфейс (UI — англ. user interface) — разновидность интерфейсов, в котором одна сторона представлена человеком (пользователем), другая — машиной/устройством. Представляет собой совокупность средств и методов, при помощи которых пользователь взаимодействует с различными, чаще всего сложными, машинами, устройствами и аппаратурой.

Весьма часто термин применяется по отношению к компьютерным программам, однако под ним может подразумеваться набор средств, методов и правил взаимодействия любой системы, управляемой человеком.

Интерфейс двунаправленный (интерактивный) — когда устройство, получив команды от пользователя и исполнив их, выдаёт информацию пользователю наличествующими у неё средствами — визуальными, звуковыми, тактильными и т. п. (приняв которую, пользователь выдаёт устройству последующие команды предоставленными в его распоряжение средствами: кнопки, переключатели, регуляторы, сенсоры, голосом, и т. д.) [1, с. 108].

Поскольку интерфейс есть совокупность, то есть он состоит из элементов, которые, сами по себе, также могут состоять из элементов (так, экран дисплея может содержать в себе другие окна, которые, в свою очередь, могут содержать панели, кнопки и прочие интерфейсные элементы).

Особое и отдельное внимание в интерфейсе пользователя традиционно уделяется его эффективности и удобству пользования (юзабельности). Понятный, удобный, дружелюбный — его основные характеристики.

Разновидности

- Визуальный интерфейс пользователя
- Жестовый интерфейс
- Голосовой интерфейс

Визуальный интерфейс пользователя делится на интерфейс пользователя (в частности, интерфейс командной строки) и на графический интерфейс.

Стандартный сценарий работы с интерфейсом командной строки заключается в том, что оператор на приглашение системы вводит некоторую команду или группу команд и их параметры, подтверждая ввод нажатием соответствующей клавиши. Затем система интерпретирует команды и выполняет необходимые действия, возможно сопровождая работу выводом информации на консоль. Выполнение команды обычно завершается сообщением статуса (успешное или ошибочное завершение) и новым приглашением на ввод команды [2, с. 27].

Графический интерфейс пользователя – это интерфейс, в котором вместо команд с клавиатуры управляющие действия производятся с помощью специального устройства (обычно его роль выполняет мышь). Диалог строится на применении меню, управляющих окон, а также кнопок, различных панелей и прочих элементов. В своем строгом значении "интерфейс" – это посредник, его задача - отобразить все возможности и управляющие элементы ОС в понятной для людей графической форме.

Жестовый интерфейс — подмножество системы ввода для графического пользовательского интерфейса для устройств, оснащённых специальными либо устройствами ввода (отличными от клавиатуры), либо сенсорными экранами и позволяющая эмулировать клавиатурные команды (либо сочетания клавиш) при помощи жестов (росчерков, англ. gesture). Основной мотивацией разработки таких интерфейсов является улучшение эргономичности управления, с отказом от привычного для компьютерных программ меню приложения [4, с. 4].

Подобный интерфейс может быть реализован как при помощи устройств координатного ввода с возможностью считывания координаты одной точки касания (мышь либо графический планшет — см. «жесты мышью»), так и таких, в которых имеется возможность считывания координат более чем одной точки (т. н. мультитачение, multitouch) — сенсорные экраны и панели. Последние стали широко

применяться в интерфейсах множества современных смартфонов с сенсорным экраном (напр. iPhone) и ноутбуков (как с тачпадом, так с сенсорным экраном) и прочих мобильных устройств.

В случае устройств с большим размером экрана — например, планшетных ПК, росчерки-жесты являются стандартными функциями интерфейса управления и перьевого ввода. В случае карманных устройств (КПК, мобильных телефонов и т. п.) в отличие от классических графических интерфейсов пользователя в из-за малых физических размеров экрана для произведения росчерка требуется меньшая точность позиционирования, чем для доступа к традиционным элементам графического интерфейса — нажатия «кнопки» или выбора пункта меню [3, с. 76].

Распознавание речи – технология, позволяющая использовать естественный для человека речевой интерфейс для взаимодействия с электронной техникой. Сложность распознавание речи состоит в том, что совокупность таких характеристик голоса и речи как тембр, громкость, высота, темп, интонация, качество дикции делают речь каждого человека по-своему неповторимой и уникальной как отпечатки пальцев. Задачей компьютерной техники и программного обеспечения состоит в том, чтобы распознать сказанные человеком слова в любых, не беря экстремальные, условиях без какой-либо предварительной адаптации под конкретный голос [4, с. 18].

Одной из естественных форм взаимодействия для человека является речь. Голосовой интерфейс может улучшить существующий пользовательский интерфейс – он обеспечивает более удобный и менее ограниченный способ взаимодействия человека с компьютером. Качественный голосовой интерфейс помогает преодолевать неприятие технологии пользователями, так как для его использования не нужно овладевать новыми навыками. Голосовой интерфейс качественным образом изменяет способ, а следовательно и эффективность взаимодействия пользователя с системой. Голосовой поиск от компании Google и голосовой ассистент Siri от компании Apple являются этому яркими примерами, подтверждая насущную необходимость внедрения речевых технологий, в частности распознавания речи и голосовых интерфейсов.

Библиографический список

1. *Голосовой интерфейс: сегодня и завтра.* URL: <http://lpgenerator.ru/blog/2015/05/29/golosovoj-interfejs-segodnya-i-zavtra/>.
2. *Жестовый интерфейс.* URL: http://ru.sciencegraph.net/wiki/Жестовый_интерфейс.
3. *Разработка и программная реализация модульной интегрируемой системы предоставления средств голосового интерфейса для разработки программного обеспечения.* URL: <http://mognovse.ru/nnl-razrabotka-i-programmnaya-realizaciya-modulenoj-integrirue.html>.
4. *Командный интерфейс пользователя.* URL: http://www.wikiznanie.ru/ru-wz/index.php/Командный_интерфейс_пользователя.

© Рзянкин И. С., 2016

РОЛЬ ИНФОРМАЦИОННЫХ ПОТОКОВ В РЕАЛИЗАЦИИ СВЯЗИ «ВЛАСТЬ–ОБЩЕСТВО»

Е. В. Семочкина

Научный руководитель – Н. А. Устина, канд. ист. наук, доцент кафедры ГМУ и РЭ Самарская Академия Государственного и Муниципального Управления

На современном этапе развития России отношения власти и общества выстраиваются в рамках демократической модели. Основным механизмом реализации демократической модели общественных отношений является доступ общества к информационным каналам, через которые оно может оказывать влияние на процессы государственных решений. Разнообразность этих информационных каналов и эффективность является важнейшей составляющей с одной стороны повышения эффективности управленческих решений, с другой стороны – возрастания степени удовлетворения населения качеством государственных услуг и функций. Демократическая рамка отношений между властью и обществом является не единственным фактором, определяющим актуальность совершенствования информационных каналов в системе государственной власти и управления. Требования к качеству информационных каналов обусловлены необходимостью повысить эффективность деятельности органов государственной власти как управленческих организационных структур. И здесь на первый план выходят технологии оценки управленческой составляющей информационных каналов, критерии, обуславливающие скорость прохождения информации по каналам связи, достоверность, объем и т. д. [1].

Информационный канал в системе государственной власти и управления является важнейшим атрибутом партисипативных моделей организации публичной власти. Это путь мнений и высказываний от общества к власти и обратная связь от власти к обществу. Информационный канал тесно связан с социальным пространством общества, без помощи информационных каналов социальная часть населения будет находиться «в тени». Обмен информацией в демократическом обществе даст твердую основу для

построения взаимопониманий между властью и обществом и как, вследствие, решения государственных проблем [5].

Роль информационных каналов в организации взаимодействия власти и общества в процессе принятия управленческих решений рассматривается, прежде всего, в политическом аспекте. В рамках политического аспекта эффективность построения информационных каналов определяются их способностью формировать общественное мнение, обеспечивать легитимность принимаемых органами власти управленческих решений. Партиципативные модели организации информационных каналов связи общества и власти характеризуется постоянной открытостью власти перед обществом, в них общество выступает ни как объект воздействия власти, а как непосредственный участник управленческого процесса в государстве. Общественное мнение изучают, формируют, прогнозируют, стремятся учесть в практике управления, прилагают немало усилий к тому, чтобы завоевать его расположение. Проявленный интерес к общественному мнению имеет свои объяснения.

Во-первых, общественное мнение раскрывает суть проблем большинства населения и социального авторитета. Во-вторых, любое общественное мнение – есть основа проблем граждан, а это значит, что при помощи его можно проанализировать коренные проблемы. В-третьих, общественное мнение как социально-психологический феномен является активным стимулятором действий населения и продуктивной реакции власти на эти действия.

Немаловажную роль, как выражение общественного мнения, играет участие граждан в законотворческой деятельности государства. Чтобы законы работали для граждан, нужно четко понимать, что неотъемлемой частью процесса разработки законопроекта и принятия закона, является работа с общественным мнением населения. Поэтому, главная цель информационных каналов – поддержка механизмов взаимодействия власти и общества для их использования в проведении государственной политики и решения проблем государства и общества.

Помимо политического аспекта эффективности построения информационных каналов большое значение имеет организационно-управленческий аспект. Этот аспект партиципативной модели выводит нас на проблему, связанную с высокими организационными и транзакционными издержками по организации процессов информационного взаимодействия, которые вынуждают органы публичной власти сворачивать все информационные каналы общественного участия к формальным процедурам и стандартным организационным формам [4].

Решение проблемы о эффективности информационных каналов в партиципативных моделях публичной власти видится нам, в первую очередь, в четкой классификации всех информационных каналов по способу организации и выделении тех, которые обеспечивают эффективное взаимодействие публичной власти с населением при минимальных организационных и транзакционных издержках. В современных теориях, описывающих системы управления информацией, выделяют несколько видов информационных каналов [3].

Первый вид каналов – симплексные каналы. Это – каналы, у которых передача данных осуществляется в одном направлении. У симплексного канала есть плюсы и минусы. Плюсы в том, что информация доходит до населения различными способами, это может быть: газеты, сайты представительных органов власти, телевидение и радио. Минусы заключаются в том, что в данном канале не учитывается мнение населения, то есть публичная власть, не видит инициатив граждан, а, следовательно, способна привлекать их для решения вопросов государственного и муниципального управления. Данный канал хорошо работает для информирования граждан о законах и нормативно-правовых актах Самарской области, но недостаточно полноценно может работать в виду отсутствия включения населения в законодательный процесс.

Второй вид каналов – полудуплексные каналы. Это каналы, у которых передача информации осуществляется в двух направлениях, но по очереди. Примером могут выступать публичные слушания законопроектов, общественное обсуждение законопроектов. Этот канал необходим для выражения общественного мнения и реализации принципа включенности граждан в процесс принятия законодательных решений. Но этот канал имеет ряд ограничений по его использованию для привлечения граждан к процессам законодательной деятельности. Эти ограничения связаны с низкой активностью граждан, отсутствием у них готовности участвовать в законотворческом процессе, высокими издержками на организацию и поддержание информационных каналов. Повышение эффективности таких информационных каналов связано с формированием у граждан правовой культуры, демократических моделей поведения. Но не только. Важно, чтобы граждане видели реальные результаты своего участия в законотворческой деятельности, чтобы общественные слушания или обсуждения не выглядели простой формальностью. А для этого необходимо модернизировать организационно-управленческую составляющую построения информационных каналов.

Третий вид каналов – дуплексные каналы. Это – каналы, передача по которым осуществляется в двух направлениях одновременно. То есть, примером в обычной жизни может выступить телефонный разговор: два оппонента говорят и слушают друг друга одновременно, понимая друг друга, и заостряя внимание на их «общей» проблеме. В демократической модели отношений власти и общества такие каналы выстраиваются в процессе организации встреч представителя публичной власти с населением, личного приема граждан, осуществления совместной деятельности, например, реализация

социально-значимых проектов. Такой информационный канал, на наш взгляд, наиболее продуктивный, потому что именно при таком расположении оппонентов и именно такой манере ведения общения на счет законопроектов, даст населению и власти наибольший эффект их совместной работы. Однако и этот информационный канал имеет свои ограничения по применению и эффективности. Во-первых, его поддержка связана с большими организационными издержками. Во-вторых, личные встречи представителей публичной власти с населением, если они не носят рекламно-пропагандистского характера и требуют особых технологий организации коммуникационного взаимодействия, такая встреча – это уже не просто информационный канал, а коммуникационный, который позволяет обмениваться не только и не столько информацией, но смыслами. И чтобы эти смыслы достигли адресата, необходимы особые технологии модерации.

В тоже время помощники большинства руководителей не владеют такими технологиями, так как формировали свои компетенции в эпоху, когда политическое лицо власти и ее имидж были важнее, чем качество принимаемых государственных решений. Поэтому для построения коммуникационных каналов необходимо формирование у государственных и муниципальных служащих новых компетенций, включающих готовность вступать в коммуникации с населением не только и не столько для обсуждения проблем и обмена информацией, а для организации взаимодействия по принятию управленческих решений [2].

Таким образом, раскрывая роль информационных каналов в реализации процессов взаимодействия общества и власти, мы выделили два аспекта информационной поддержки демократической модели общественного устройства. Первый аспект – политический, который связан с эффективностью каналов работы с общественным мнением. Второй аспект – управленческий, определяющий эффективность каналов принятия управленческих решений на основе данных общественного мнения.

Эффективность реализации коммуникационных моделей взаимодействия власти и общества зависит не только от многообразия и доступности этих каналов для населения, но и способность органов власти выстроить эти каналы с учетом минимизации организационных издержек и максимизации результатов, которые выражаются в качестве принимаемых государственных решений.

Библиографический список

1. Дончевский Г. Н., Устина Н. А., Карлина А. А. Оценка деятельности органов публичной власти по организации среды стратегического развития локальных территорий // Вестник Самарского муниципального института управления. – 2015. – № 2. – С. 34–44.
2. Карлина А. А., Гончарова А. А. Управленческая культура муниципальных служащих: анализ и способы формирования // Вестник Самарского муниципального института управления. – 2014. – № 4 (31). – С. 111–120.
3. Кудряшов Б. Д. Теория информации. – СПб.: СПбГУ ИТМО, 2010. – 188 с.
4. Устина Н.А., Карлина А.А. Коммуникации как фактор активизации населения в решении вопросов местного значения // Вестник Самарского муниципального института управления. – 2011. – № 2. – С. 16–24.
5. Устина Н. А., Тарасов Е. В., Давлетов А. Х., Гагарин А. Ю. Механизмы взаимодействия органов местного самоуправления с населением // Материалы конференций: сборник статей / под ред. В. К. Семёнычева. – Самара: Изд-во САГМУ, 2013. – Т. 3. – С. 143–146.

© Семочкина Е. В., 2016

ИСПОЛЬЗОВАНИЕ ЭЛЕКТРОННЫХ ОБРАЗОВАТЕЛЬНЫХ РЕСУРСОВ (ЭОР) НА УРОКАХ В НАЧАЛЬНОЙ ШКОЛЕ

О. В. Скипина

*Научный руководитель – Т. С. Мартынова, зав. кафедрой педагогики и методики начального образования
ГБПОУ «Пермский педагогический колледж №1»*

XXI век – век высоких компьютерных технологий. Современный ребёнок живёт в мире электронной культуры. Меняется и роль учителя в информационной культуре – он должен стать координатором информационного потока. Следовательно, учителю необходимо владеть современными методиками и новыми образовательными технологиями, чтобы общаться на одном языке с ребёнком. Сегодня в традиционную схему «учитель–ученик–учебник» вводится новое звено – компьютер, а в школьное сознание – компьютерное обучение.

С помощью современных электронных учебных приложений, предназначенных для использования на уроках в начальной школе, развиваются умения самообразования и самоконтроля у младших школьников. Наблюдения показали, что повышается активность и инициативность на уроках. У учащихся появляются положительные тенденции в развитии информационного мышления, обеспечивается уровень

комфортности обучения. Компьютер позволяет существенно изменить способы управления учебной деятельностью младших школьников, способствует развитию информационной компетентности учеников начальной школы.

Уроки с использованием компьютерных технологий позволяют сделать их более интересными, продуманными, мобильными. Используется практически любой материал, нет необходимости готовить к уроку массу энциклопедий, репродукций, аудио-сопровождения – всё это уже заранее готово и содержится на маленьком компакт-диске. Ученики 1–4 классов имеют наглядно-образное мышление, поэтому очень важно строить их обучение, применяя как можно больше качественного иллюстративного материала, вовлекая в процесс восприятия нового не только зрение, но и слух, эмоции, воображение. Здесь, как нельзя, кстати, приходится яркость и занимательность компьютерных слайдов, анимации.

Мультимедийное сопровождение на различных уроках в начальной школе позволяет перейти от объяснительно-иллюстрированного способа обучения к деятельностному, при котором ребёнок становится активным субъектом учебной деятельности. Считаю, что это способствует осознанному усвоению знаний учащимися.

В качестве примера рассмотрим электронное учебное пособие для начальной школы «Азбука». Оно входит в серию электронных учебных материалов для начальной школы, предназначенных для использования на уроках обучения грамоте в 1 классе в рамках ФГОС.

Все слова, используемые в электронном учебном пособии «Азбука», проиллюстрированы и озвучены. Яркие рисунки, необычные интересные задания способствуют повышению интереса к родному языку у младших школьников, позволяют в игровой форме познакомиться с учебным материалом, предоставляют широкие возможности для самоконтроля учебной рефлексии.

Структурно «Азбука» состоит из иллюстраций к словам, которые начинаются на данную букву, либо включают одну из букв, и серии заданий для каждой буквы в русском алфавите. Так, для гласных букв предусмотрены такие виды заданий, как: поиск изучаемой буквы в словах, составление слова в результате выбора нужного слога с изучаемой буквой, поиск пропущенных букв в различных словах. Согласным буквам соответствует группа таких же заданий, только добавляются упражнения на определение мягкости или твердости звука в словах, составление звуковой модели слова.

По теме «Слоги» младшие школьники с интересом выполняют такие задания, как: подбор слов из группы слов с указанной слоговой схемой, распределение фотографий, иллюстрирующих значение слов, на группы в зависимости от количества слогов, выбор слоговой схемы из группы схем к данному слову. При этом важно следить за соблюдением санитарно-гигиенических норм пребывания младших школьников за компьютером. Практика показывает, что на освоение учащимися приемов работы с пособием «Азбука» не требуется много времени. Большинство первоклассников через несколько минут начинают уверенно выполнять увлекательные задания, отличительные черты которых – красочность и интерактивность.

При разработке плана урока необходимо предусмотреть те этапы, на которых дидактически целесообразно применение электронного пособия «Азбука» для фронтальной, индивидуальной и групповой работы.

Таким образом, уроки с использованием ЭОР – это один из самых важных результатов инновационной работы в школе. Практически на любом школьном предмете можно применить компьютерные технологии. Педагогу необходимо найти ту грань, которая позволит сделать урок по-настоящему развивающим и познавательным. Использование ЭОР позволяет осуществить задуманное, сделать урок более результативным, чем при использовании традиционных методов. Использование компьютерных технологий в процессе обучения влияет на рост профессиональной компетентности учителя, это способствует значительному повышению качества образования.

© Скипина О. В., 2016

СРАВНИТЕЛЬНЫЙ АНАЛИЗ ГРАФИЧЕСКИХ СИСТЕМ AUTOCAD И КОМПАС-3D ПРИ СОЗДАНИИ ТВЕРДОТЕЛЬНЫХ МОДЕЛЕЙ

Н. А. Суханов

*Научный руководитель – Л. Д. Сукова
ГБПОУ «Хакасский политехнический колледж»*

В связи с развитием новых компьютерных технологий широко развивается трехмерное моделирование, которое позволяет выполнить модель наглядно независимо от сложности. Трехмерная модель более точно описывает объект, чем чертеж. Большинство предприятий выполняет проекты в трехмерном пространстве. В процессе подготовки будущих специалистов используются графические программы КОМПАС-3D и AutoCAD.

«... сети Интернет «Вконтакте» с целью проведения сравнительного анализа программ AutoCAD и КОМПАС-3D проводился опрос. Респондентам был задан вопрос: «Какой продукт систем

автоматизированного проектирования, по вашему мнению, является лучшим?». В результате было выявлено, что 24% опрошенных отдали свое предпочтение AutoCAD, 36% проголосовали за Компас 3D...» [1. с. 3].

Цель работы: Сравнение программ AutoCAD и КОМПАС-3D при создании твердотельных моделей, для выявления наиболее подходящей для обучающихся на механическо-технологическом отделении политехнического колледжа.

Для решения данной цели необходимо решить следующую задачу:

- создать твердотельные трехмерные модели детали и сборки в программах КОМПАС-3D и AutoCAD.

Объектом исследования являются системы трехмерного твердотельного моделирования AutoCAD и КОМПАС-3D.

Предмет исследования – твердотельные модели детали и сборки.

Для сравнения программ КОМПАС-3D и AutoCAD выбрано приспособление «Съемник», который применяется для снятия шкивов, зубчатых колес и различных дисков с концов валов. Для примера построения выбрана модель детали *Винт* и модель сборки *Съемник*.

1. Программа КОМПАС-3D

В программе КОМПАС-ГРАФИК принцип построения твердотельных моделей заключается в построении плоской фигуры (*Эскиза*), а затем формообразующих операций (*Выдавливание, Вращение, Кинематические, По сечениям*) базового геометрического тела. По необходимости к данному геометрическому телу с помощью операции *Приклеить выдавливанием* добавляется модель второго геометрического тела. Внутренние поверхности получают с помощью операции *Выдавливание*.

Построение модели детали *Винт* начинаем с построения *Эскиза* (ось вращения и формообразующий контур). Командой *Операция вращения* завершаем построение базового геометрического тела модели детали *Винт*.

Для построения наружной резьбы через команду *Спираль цилиндрическая* задаем число витков спирали, шаг, направление, диаметр. Затем выполняем построение эскиза сечения резьбы (равносторонняя трапеция) и командой *Вырезать кинематически* завершаем построение резьбы.

Для построения отверстия под рукоятку выполняем построение *Эскиза* (окружность), а командой *Вырезать выдавливанием* завершаем построение отверстия и соответственно модели детали *Винт*.

Аналогично выполняем модели остальных деталей приспособления «Съемник».

В программе КОМПАС-3D модели сборок создаются, используя систему параметрических связей (сопряжений).

Командами *Добавить из файла* выводим на экран модели деталей *Траверса* и *Винт*, располагая так, чтобы их оси находились на одной прямой, т. е. детали были сосны. Для этого выключаем команду *Соосность* и последовательно показываем поверхности резьбы моделей деталей *Траверсы* и *Винта*. Для совпадения торцевой поверхности модели *Траверсы* и головки *Винта* используем кнопку *Совпадение объектов* и в итоге детали займут необходимое положение.

Подобным образом выполняем сборку приспособления «Съемник» до конца.

2. Программа AutoCAD

«В программе AutoCAD существует два подхода к созданию трехмерных объектов: использование стандартных 3d примитивов (ящик, сфера, конус и т.д.); преобразование плоских чертежей (2d объекты) в трехмерные, посредством использования соответствующих команд (*Выдавить, Сдвиг и др.*)» [2].

Построение модели детали *Винт* выполняем способом, в основе которого лежит работа со стандартными 3D примитивами в нашем случае это примитив *Цилиндр*, так как деталь состоит из простых геометрических тел – цилиндров. Принцип построения примитивов *Цилиндр* заключается в том, что сначала задается основание, а затем высота цилиндра. Примитивы *Цилиндр* располагаем на одной оси, при этом совмещаем их центры оснований.

Построение наружной резьбы начинаем с построения профиля резьбы (равносторонняя трапеция). Для этого на панели *Рисование* выбираем операцию *Спираль*. Указываем центр спирали, диаметры нижнего и верхнего оснований спирали. Вызываем команду *Свойства* и указываем длину пружины, число витков, шаг. Включаем команду *Сдвиг* и выбираем профиль резьбы, траекторию резьбы (спираль). Командой *Вычитание* завершаем построение резьбы.

Построение отверстия под рукоятку получаем командой *Цилиндр* и затем командой *Вычитание*.

Аналогично выполняем модели остальных деталей приспособления «Съемник».

Построение модели сборки в AutoCAD заключается в экспортировании моделей деталей в общий файл. Расположение объектов относительно друг друга происходит с помощью простых перемещений.

На экран выводим модели деталей *Винт* и *Траверса* и при помощи простых перемещений модель детали *Винт* устанавливаем в резьбовое отверстие модели детали *Траверса*.

Подобным образом выполняем сборку приспособления «Съемник» до конца.

Заключение

Общим в программах КОМПАС 3D и AutoCAD является то, что работа в этих программах базируется на одинаковых операциях: *Выдавливание, Кинематические, Вращение и Вырезание*.

Различия программ.

Программа КОМПАС-3D:

- проста в освоении, в ней простой и удобный интерфейс;
- все операции хранятся в дереве построений, что дает возможность редактировать операции на любом этапе построений;
- сборочные чертежи создаются, используя систему сопряжений;
- удобство вывода на печать любых форматов.

Программа AutoCAD:

- используется библиотека твердых тел;
- сборочной системы нет.

Вывод: Для создания твердотельных трехмерных моделей деталей и сборок приспособлений (машиностроительных чертежей) наиболее подходящей является программа КОМПАС-3D.

Библиографический список

1. Веселова А. Сравнение систем автоматизированного проектирования КОМПАС- 3D и AutoCAD, 2014.
2. Алексей Меркулов. Эффективное обучение AutoCAD, 2014.

© Суханов Н. А., 2016

РАЗРАБОТКА ЭЛЕКТРОННОГО СРЕДСТВА УЧЕБНОГО НАЗНАЧЕНИЯ ПО РАЗДЕЛУ «КОДИРОВАНИЕ ИНФОРМАЦИИ» ДИСЦИПЛИНЫ «ИНФОРМАТИКА И ИКТ» ДЛЯ МБОУ «АРШАНОВСКАЯ СШ»

Е. А. Топоева

*Научный руководитель – Г. В. Табаргина
ФГБОУ ВПО «Хакасский государственный университет им. Н. Ф. Катанова»,
Колледж педагогического образования, информатики и права*

В настоящее время жизнь человека напрямую связана с потоками информации, для управления которыми требуется создание и применение огромного количества программных средств. В условиях современного мира информационные технологии охватывают большую часть нашей жизни, внедряясь во многие области, где раньше легко обходились без них. С помощью новых технологий хранения, представления и обработки информации появились новые возможности.

Электронное средство учебного назначения – это методический комплекс, предназначенный для изучения курса учебной дисциплины. Он является интегрированным средством, содержащим теорию, практику, задачи и другие компоненты.

Сейчас у многих есть компьютеры, поэтому создание электронного средства учебного назначения будет оптимальным решением и для учителя, и для учащихся. С помощью электронного учебника учитель без затруднений может предоставлять структурированную информацию по изучаемой теме ученикам, а ученики проверить качество усвоения знаний и выработки практических навыков в процессе прохождения тестирования.

Раньше средства кодирования играли вспомогательную роль и не рассматривались как отдельный предмет математического изучения, но с внедрением информационных технологий во все сферы человеческой деятельности ситуация радикально изменилась. Кодирование информации – это процесс ее преобразования из формы, удобной для непосредственного использования, в форму, удобную для передачи, хранения, автоматической переработки и сохранения от несанкционированного доступа.

Данная исследовательская работа посвящена разработке электронного средства учебного назначения по разделу «Кодирование информации» дисциплины «Информатика и ИКТ» для МБОУ «Аршановская СШ».

Для достижения цели работы были сформулированы следующие задачи:

- изучить и систематизировать учебный материал по разделу «Кодирование информации»;
- рассмотреть виды электронных средств учебного назначения, требования, к ним предъявляемые;
- разработать структуру программного средства, состав функциональных модулей;
- выбрать срезку разработки электронного средства учебного назначения;
- разработать и провести комплексное тестирование электронного средства учебного назначения по разделу «Кодирование информации» дисциплины «Информатика и ИКТ».

Для решения поставленных задач были применены следующие общепринятые методы исследования:

- теоретические (анализ предметной области);
- эмпирические (разработка программных модулей);
- статистические (анализ качества разработанного программного продукта).

Для разрабатываемого электронного средства учебного назначения по разделу «Кодирование информации» сформулированы следующие требования:

- предоставление структурированного теоретического материала по теме «Кодирование информации»;
- возможность редактирования базы тестовых заданий учителем;
- организация возможности проверки качества усвоения знаний и выработки умений у учащихся посредством проведения тестирования;
- возможность просмотра и анализа результатов тестирования;
- разграничение прав доступа для разного уровня пользователей.

В качестве среды разработки электронного средства учебного назначения по разделу «Кодирование информации» была выбрана система объектно-ориентированного программирования Borland Delphi 7. Delphi – это среда быстрой разработки, в которой в качестве языка программирования используется язык Delphi. Язык Delphi – строго типизированный объектно-ориентированный язык, в основе которого лежит Object Pascal. Интегрированная среда позволяет создавать, компилировать, тестировать и редактировать проект в единой среде программирования.

Электронный учебник разрабатывается с целью формирования электронных библиотечных ресурсов общеобразовательной школы и предназначен для применения в учебном процессе с целью повышения качества усвоения учебного материала по разделу информатики «Кодирование информации» и ускорения выработки навыков выполнения практических заданий по использованию принципов кодирования разного вида информации.

Библиографический список

1. Гофман В. Э., Хомоненко А. Д. *Delphi. Быстрый старт.* – СПб.: БХВ–Санкт–Петербург, 2002. – 208 с.
2. Архангельский А. Я. *Приемы программирования в Delphi.* – М.: Изд-во Бином–Пресс, 2006. – 944 с.
3. Дарахвелидзе П. Г., Марков Е. П. *Delphi – среда визуального программирования:* – СПб.: ВHV – Санкт–Петербург, 1996. – 352 с.
4. Блейхурт Р. *Теория и практика кодов, контролирующих ошибки.* – М.: Мир, 1986. – 202 с.
5. Финк Л. М. *Теория передачи дискретных сообщений.* – М.: Советское радио, 1970. – 728 с.

© Топоева Е. А., 2016

РАЗРАБОТКА ПРОГРАММНОГО ОБЕСПЕЧЕНИЯ АВТОМАТИЗИРОВАННОГО РАБОЧЕГО МЕСТА МЕНЕДЖЕРА ООО «АВТОРЫНОК» МАГАЗИНА №13 Г.АБАКАНА

В. А. Топчий

*Научный руководитель – Н. В. Васькина
ФГБОУ ВПО «Хакасский государственный университет им. Н. Ф. Катанова»,
Колледж педагогического образования, информатики и права*

В данной работе рассмотрены основные этапы разработки программного продукта для автоматизации процесса учета продажи и поступления товаров в магазин №13 ООО «Авторынок»: анализ предметной области, постановка цели и разработка системы требований к программному продукту, сделаны выводы о возможности использования разработанного программного продукта в деятельности данной организации.

В каждой организации, независимо от ее размеров, должен производиться учет, будь то учет продаж, учет посетителей, клиентов, поставщиков или товара. Отчетность имеет большое значение для руководства организации. Руководитель должен быть в курсе событий, касающихся его подчиненных, и вверенной ему организации, и он вправе в любой момент потребовать информацию по интересующей его проблеме. Чтобы не было задержек и затруднений в предоставлении руководителю данной информации, система отчетности должна быть автоматизирована. Для большинства предприятий разработаны специализированные программные продукты, содержащие основную информационную базу данных, которые являются необходимым звеном между рядовыми сотрудниками и вышестоящими руководителями

Поэтому целью данной работы является разработка программного продукта, позволяющего автоматизировать деятельность менеджера магазина №13 ООО «Авторынок», предоставляющего возможности внесения, хранения, поиска информации о товарах, а так же возможность оформления бланков заказов, как для клиентов компании, так и для ее поставщиков.

Принимая во внимание недочеты, разработанных ранее аналогичных программных продуктов, было принято решение разработать новый программный продукт с более широкими функциональными возможностями:

1. ввод, хранение, обработка информации о товарах;
2. формирование отчетности, необходимой менеджеру, отражающей информацию о поступлении и реализации товара;
3. предоставление сведений о наличии товара в магазине;
4. формированием и печать товарного чека;
5. поиск товаров по запросу пользователя;
6. ведение статистики продаж за определенный период времени.

Данный программный продукт был реализован как сочетание нескольких модулей. При этом весь комплекс разбивается на восемь основных модулей:

1. Модуль предоставления и редактирования информации о составе ассортимента магазина №13 ООО «Авторынок»;
2. Модуль предоставления информации о заказах клиентов;
3. Модуль предоставления информации о клиентах;
4. Модуль предоставления информации о поставщиках;
5. Модуль формирования состава заказа с использованием фильтрации и поиска товаров по параметрам, интересующим пользователя, а также вывода на печать списка заказов клиентов и прайс-листа;
6. Модуль построения подробного отчета об ассортименте магазина, на состояние до текущей даты;
7. Модуль построения подробного отчета о клиентах;
8. Модуль справочной системы, предоставляющий пользователю инструкцию по работе с приложением к базе данных по учету товаров в магазине №13 ООО «Авторынок».

Для разработки базы данных была выбрана система управления базами данных (СУБД) MS Access 2013. В качестве среды разработки приложения к базе данных по учету ассортимента магазина №13 ООО «Авторынок» была выбрана система объектно-ориентированного приложения Borland Delphi 7.

Delphi позволяет создавать приложения интерактивным выбором необходимых компонентов из Component Palette и перетягиванием их на форму. Основное же достоинство этого метода заключается в том, что Delphi при этом самостоятельно создает необходимый код. Это напоминает по своим возможностям Visual Basic и другие подобные языки программирования, однако в случае Delphi пользователь получает настоящий объектно – ориентированный код и все возможности этого подхода, включая расширение функциональных возможностей компонентов Delphi до уровня, удовлетворяющего его запросы.

Работа с базами данных – это основное достоинство среды Delphi. Хотя язык не создавался специально под эту предметную область программирования, но реализация работы с данными просто поражает. Даже специализированные языки, которые предназначены для работы с базами данных (такие как MS Visual FoxPro), явно уступают Delphi по простоте и мощи программирования.

После выбора СУБД и среды разработки приложения, программный продукт был реализован.

Данный программный продукт предназначен для автоматизации деятельности менеджера магазина №13 ООО «Авторынок» и разработан с учетом специфики работы магазина.

© Топчий В. А., 2016

РАЗРАБОТКА ПРОГРАММНОГО ОБЕСПЕЧЕНИЯ АВТОМАТИЗИРОВАННОГО РАБОЧЕГО МЕСТА ГЛАВНОГО ХРАНИТЕЛЯ МБУК «МУЗЕЙ ПОД ОТКРЫТЫМ НЕБОМ «УСТЬ-СОС»

Т. К. Тюпкиева

Научный руководитель – Г. В. Табаргина

*ФГБОУ ВПО «Хакасский государственный университет им. Н. Ф. Катанова»,
Колледж педагогического образования, информатики и права*

В работе рассмотрены основные этапы разработки программного обеспечения, автоматизирующего деятельность главного хранителя экспонатов в музее под открытым небом «Усть-Сос».

Современные компьютерные информационные технологии уже около 20 лет внедряются в музейную деятельность. Прежде всего, музеи начали компьютеризировать свои фонды с целью

формирования каталогов своих коллекций в электронном виде. На основе этих электронных каталогов стали формироваться технологии учёта музейных ценностей в ЭВМ. Технический прогресс и современные технологии обработки изображений позволили многим музеям формировать базы данных изображений. Компьютерные технологии произвели информационную революцию в музейной области. Всем известно, что в среднем музеи экспонируют не более 5% коллекций. Остальные ценности хранятся в фондах. Благодаря компьютерным информационным системам, этот информационный материал становится доступным для изучения специалистами.

Компьютерные технологии интенсивно внедряются в различные другие направления музейной деятельности: это и реставрационные процессы, и подготовка макетов музейных экспозиций и выставок, образовательные программы для детей.

До сих пор задача современного информационного обеспечения деятельности в сфере культуры зачастую понимается как оснащение культурных учреждений современным оборудованием и обучение персонала навыкам работы с ним. Однако очевидно, что использование новых информационных технологий предполагает не просто количественное, но и качественное изменение в профессиональной деятельности работников сферы культуры, а работа с информацией поднимается на иной, принципиально новый уровень.

Данная исследовательская работа посвящена МБУК «МУЗЕЙ ПОД ОТКРЫТЫМ НЕБОМ «УСТЬ–СОС», программный продукт разрабатывается для главного хранителя экспонатов. Главный хранитель является профессионалом музейной работы, отвечающим за сохранность всех фондов музея. Он проверяет правильность размещения фондов и условия их хранения, чтобы они не пострадали с течением времени. Важный элемент его работы – проверка музейных фондов. Он следит за тем, чтобы условия хранения фондов соответствовали требованиям. Он также выясняет, какие объекты фонда нуждаются в восстановлении или ремонте, а какие можно списать из фондов. Для уменьшения временных затрат, а также повышения эффективности работы главного хранителя музея, было принято решение о необходимости автоматизации данного процесса. Система по виду автоматизированной деятельности относится к системам ведения документации организации: систематизация документооборота, унификация внутренних документов, автоматизация обработки документов и их вывода. Данная информационная система будет содержать базу данных объектов с приложением полной документации. Система будет выдавать рекомендации для составления расписания экскурсий и графика работы экскурсоводов.

Необходимо непрерывно пополнять и корректировать информационный ресурс – базу данных о музейных коллекциях. Эта база данных содержит электронные картотеки предметов основного и вспомогательного фондов, лиц, связанных с коллекцией выставок. С помощью программы автоматизированы функции, связанные с основной деятельностью, в том числе: создана база данных по музейным коллекциям, включающей текст и изображения, ведётся сквозной учёт и движение музейных предметов, выполняется обеспечение поиска и выборки данных, а также подготовка инвентарных карточек.

Использование разработанного программного продукта повысит эффективность работы главного хранителя, ведущего учёт данных об экспонатах в музее под открытым небом «Усть–Сос», точность отчётной документации и оперативность процесса учёта.

Библиографический список

1. Фаронов В. В. Программирование баз данных в Delphi 7. – М.: Мир, 1984. – 294 с.
2. Кандзюба С. П., Громов В. Н. Delphi 6/7. Базы данных и приложения. Лекции и упражнения. – М.: Мир, 2005. – 500 с.
3. Кандзюба С. П. Delphi. Базы данных и приложения. Лекции и упражнения. – М.: Мир, 2004. – 576 с.
4. Хомоненко А., Гофман В. – Работа с базами данных в Delphi. – М.: Академия, 2010. – 640 с.

© Тюкпиекова Т. К., 2016

INTEL VS. AMD: WHICH PROSESSOR IS THE BEST?

К. О. Тюлюш

*Научный руководитель – О. С. Олейникова
ФГБОУ ВПО «Хакасский государственный университет им. Н. Ф. Катанова»,
Колледж педагогического образования, информатики и права*

This work is devoted to the processors and the burning problem of a great number of people wishing to buy a PC. In the work is made an attempt to compare two fairly well-known producers of processors. They are

Intel and AMD. In the course of work is given general information about a CPU. The article represents a bit of history and the analysis of the processor with their pros and cons.

What is processor? A processor is the logic circuitry that responds to and processes the basic instructions that drive a computer [1]. The term processor has generally replaced the term central processing unit (CPU). The processor in a personal computer or embedded in small devices is often called a microprocessor.

As everyone knows, a processor is a part of the mind of a computer. Although it is part of the main thought, the processor must also be equipped with other devices. Processor is often called microchipset. Physically it has a small shape, but great functionality[2].

Processors appeared in 1978, and continued to have progress to date. There are different types of processors such as microprocessor 4004, 8008 Microprocessor, Intel386 Microprocessor, Intel486 DX CPU Microprocessor, Intel Pentium Processor, Intel Pentium II Processor, and Intel Pentium III Processor.

In this era of rapidly evolving technologies that is developing increasingly fast today, the long-processor is very difficult to find. Instead, several existing processors include the Intel Pentium 4 Extreme Edition 3.73GHz, Intel Core 2 Quad Q6600, Intel Core Duo, Intel Core Duo i3, i5 Intel Core Duo, Intel Core Duo and i7.

For more details, let us simplify the types of processor that are suitable for the Windows operating system. There are few computers or laptops that use the Mac operating system and do not use this processor.

Brand processors are from Intel and AMD. The type of Intel processors that is currently often used in a computer or laptop is the Intel Core Duo. Meanwhile, for processors with AMD, the most frequently used are the AM2 Athlon X2 and Phenom.

The comparison of brand processors from Intel and AMD shows the following advantages and disadvantages:

The performance of Intel processors always looks good and faster. Especially when we speak about Dual Core processor which also consists of several parts such as Intel Dual Core i3, Intel Dual Core i5, Intel Dual Core i7. Meanwhile, AMD processors are still not able to give good performance of its products.

To the present moment Intel has not had a chip that is able to instruct and process the 3D view. Meanwhile, AMD is able to produce a more appealing graphic quality with 3D.

Intel processors are able to manage the temperature and the temperature when it works. Meanwhile, AMD processors still have limits. This makes Intel superior to AMD.

Intel has not been able to show a good quality audio in their applications. Meanwhile, AMD is much better showing good results. Under the audio quality some communication applications such as file transfer, modem connection, and others are meant.

The Intel's transistors that process all data at the computer or laptop are smaller than the AMD's.

When Intel releases a new processor, it must be adapted to its motherboard. Meanwhile, AMD processors do not need such an adaptation. Intel's processors are much more expensive than AMD processors.

After the analysis of the characteristics of processors of Intel and AMD we've decided to make the list of several practical rules.

How do choose the appropriate processors best for your needs?

Here are some rules and conditions.

1. First decide for yourself what you will use the computer for? For what purpose?
2. If you decide to build a computer instead of buying a ready-made equipment, the first you should consider which processor you want to install in the system unit. The characteristics of the processor play a big role when selecting a motherboard. And it, in turn, affects everything else. In other words, if you buy a weak CPU of the old generation, you will not be able to buy a new motherboard. Of course, there is no need to buy and install in the computer the selected processor and this card at the same time.
3. The major CPU features are:
 - Socket, called socket. This is the main point that you need to look for when selecting the motherboard to the CPU.
 - 4. The Board has a single connector, designed for a certain type of processors. For example, the card with the LGA socket is only compatible with those CPUs that have an LGA775 socket.
 - Clock frequency. The higher the value of this frequency, the more operations the processor can perform over a certain period of time.
 - Front Side Bus. Or, system bus frequency of the processor. It's such a special bus that serves as a channel of communication and information transfer between all devices inside the system unit and the Central processor.
 - Cache. A kind of memory, but only in the CPU, which serves as an intermediary between the RAM memory and the processor.
5. Consider the characteristics of the processor individually and in more detail. Let's start with the connector. When choosing a CPU and a motherboard you need one hundred percent sure that the connectors on the CPU and on the motherboard are the same. Otherwise you have to change something.
6. Clock speed is also important, but not the main one. So don't look at the value of the frequency, and you should pay attention to the cache and bus frequency. Clock frequency if desired can be increased. How to change the CPU frequency? It's not easy, and not everyone can decide, because you can manage to mess up the CPU. The process of increasing frequency is called overclocking. Overclock through BIOS. More important is the cache. If the processor is not really new, it has two levels of cache. But if a new, i.e. the last generations, in these models there is a cache of the third level. Due to the fact that the cache stores information that is needed in the

moment, then, the more cache in the CPU is, the fewer accesses to RAM should be done. But if the model is old, the little data is placed, and as a result, the processor accesses RAM. This slows the performance and reduces productivity.

Bibliography list

1. URL: <https://en.wikipedia.org/wiki/Intel>.
2. <http://www.techradar.com/us/news/computing-components/processors/intel-vs-amd-which-processor-is-best-936589>.
3. URL: https://en.wikipedia.org/wiki/Advanced_Micro_Devices.
4. URL: <http://www.intel.com>.
5. URL: https://en.wikipedia.org/wiki/Advanced_Micro_Devices#Technology_exchange_agreement_with_Intel.
6. URL: <http://fb.ru/article/11814/osnovnyie-harakteristiki-protssora-na-kotoryie-nujno-smotret-pri>.

© Тюлюш К. О., 2016

ЭФФЕКТИВНОСТЬ ОБУЧЕНИЯ АНГЛИЙСКОМУ ЯЗЫКУ ПРИ ПОМОЩИ КОМПЬЮТЕРНЫХ ТЕХНОЛОГИЙ

К. И. Филиппова

Научный руководитель – Г. Х. Мифтахова

ГАПОУ «Мензелинский педагогический колледж имени Мусы Джалиля», Республика Татарстан

В системе образования овладение английским языком в настоящее время становится одним из неотъемлемых требований профессиональной компетенции, в связи с тем, что он становится монополизирующим языком в системе общения в целом и глобального компьютерного взаимодействия в частности. Это относится как ко многим функциям программного обеспечения и его внедрения в процессе обучения и профессиональной деятельности, так и к потребностям информационного развития при общении.

Современная российская система образования, отказываясь от тех методов и принципов, которые не выдержали проверки временем и не соответствуют выдвигаемым обществом новым требованиям, стоит перед проблемой выбора новых путей развития образования. Одним из путей развития образования можно назвать внедрение новейших средств информационных технологий, что приобретает все большую актуальность.

В последние годы все чаще поднимается вопрос о применении новых информационных технологий в средней школе. Это не только новые технические средства, но и новые формы и методы преподавания, новый подход к процессу обучения. Проходя учебную практику в средней школе в качестве будущего техника-программиста, мы убедились в том, что, из всех существующих средств обучения, информационные технологии наилучшим образом «вписываются» в структуру учебного процесса, наиболее полно удовлетворяют дидактическим требованиям и максимально приближают процесс обучения английскому языку к реальным условиям, значительно повышают интенсивность учебного процесса.

Не секрет, что основной целью обучения английскому языку является формирование и развитие коммуникативной культуры обучающихся, обучение практическому овладению английским языком. Мы осознали, что здесь первоначальной задачей учителя являлось активизирование деятельности каждого учащегося, создание ситуации для их творческой активности. В современных условиях, учитывая большую и серьезную заинтересованность обучающихся информационными технологиями, необходимо использовать эту возможность в качестве инструмента развития мотивации на уроках английского языка. Компьютер позволяет качественно изменить контроль за деятельностью обучающихся, обеспечивая при этом гибкость управления учебным процессом. Мы заметили, что роль самого учителя здесь очень важна. Учитель успешно подбирал компьютерные программы к уроку, дидактический материал и индивидуальные задания, помогал учащимся в процессе работы, оценивал их знания и их развитие. Ведущим компонентом содержания обучения английскому языку является обучение различным видам речевой деятельности: аудированию, чтению, письму и говорению. С помощью компьютера отлично решались основные лингводидактические задачи обучения аспектам языка, и это способствовало формированию навыков и умений в различных видах речевой деятельности.

В школе мы встретили основные виды работы с персональным компьютером на уроках английского языка, которые можно было поделить на две группы: использование обучающих и познавательных программ на CD и создание программ в различных приложениях самим учителем с дальнейшим применением на уроках при объяснении материала или при его отработке и проверке навыков и умений

учащихся. Использование обучающих программ – наиболее доступный способ использования компьютера как на уроках, так и во внеурочное время. Разнообразные мультимедийные игры способствуют расширению словарного запаса, знакомят с грамматикой английского языка, учат понимать речь на слух, правильно писать. Мультимедийные возможности позволяют прослушивать речь на изучаемом языке, а регулирование скорости звучания позволяет разбивать фразы на отдельные слова. Использование микрофона и автоматического контроля произношения позволяет скорректировать фонетические навыки.

В завершении хотелось бы сказать, что содержательная основа массовой компьютеризации образования, безусловно, связана с тем, что современный компьютер представляет собой эффективное средство оптимизации условий умственного труда вообще, в любом его проявлении. Р. Вильямс и К. Макли пишут: «Есть одна особенность компьютера, которая раскрывается при использовании его как устройства для обучения других, и как помощника в приобретении знаний, это его неодушевленность. Машина может «дружелюбно» общаться с пользователем и в какие-то моменты «поддерживать» его, однако она никогда не проявит признаков раздражительности и не даст почувствовать, что ей стало скучно». В этом смысле применение компьютеров является, возможно, наиболее полезным при индивидуализации определенных аспектов преподавания.

Библиографический список

1. Гальскова Н. Д. *Современная методика обучения иностранным языкам*. М: Арки–Глосса, 2000. – 165 с.
2. Гладков М. В., Шибанов С. В. *От электронных учебников к программным тренажерам // Телекоммуникация и информатизация образования.* – 2002. – № 4.
3. Гребенев И. В. *Методические проблемы компьютеризации обучения в школе // Педагогика.* №5. 1994.
4. Гальскова Н. Д. *«Современные технологии обучения иностранного языка» // М: Арти–Глосса 2000.*
5. Карамышева Т. В. *Изучение иностранных языков с помощью компьютера. В вопросах и ответах.* – Спб.: Союз, 2001. – 192 с.
6. Каспин И. В. *Использование компьютерных программ в обучении различным аспектам английского языка. // Материалы международного семинара.* – Спб.: РГПУ имени А.И. Герцена, 1998. – С. 55–61.
7. Маслык Е. А., Бабинская П. К. и др. *Настольная книга преподавателя иностранного языка.* – М.: Издательство “Высшая школа”, 2004. – 522 с.
8. Калмыков А. А., Хачатуров Л. А. *Опыт организации виртуальных образовательных сред. // Школьные технологии.* – 2000. – №2. – С. 212

© Филиппова К. И., 2016

МАТРИЧНЫЙ АЛГОРИТМ СРАВНЕНИЯ СТРОК ОДИНАКОВОЙ ДЛИНЫ

В. В. Чаркова

*Научный руководитель – О. В. Бобылева, канд. физ.-мат. наук, доцент
ФГБОУ ВПО «Хакасский государственный университет им. Н. Ф. Катанова»*

В условиях стремительного роста информации широкое распространение получили поисковые системы, основанные на сравнении строк, введенных в поисковую строку и имеющихся в базе системы. Как следствие, возникла необходимость в разработке максимально точного и простого в реализации алгоритма поиска.

Основная цель работы – представить возможный алгоритм сравнения строк одинаковой длины.

Для достижения цели были поставлены следующие задачи:

1. Ознакомиться с теоремой, на основании которой было проведено исследование;
2. Рассмотреть алгоритм сравнения строк;
3. Доказать справедливость алгоритма на конкретном примере.

В данной работе сначала рассматривается теорема, которая стала основой разработанного алгоритма.

Формулировка теоремы

Пусть в базе данных имеется строка-образец S длины N над некоторым алфавитом. Из строки S образуем новую строку C той же длины с помощью одной из возможных операции редактирования: замены символа, транспозиции. Запишем квадратную бинарную матрицу B , элементы которой

определяются сходством соответствующих символов двух строк. Таким образом, $b(i,j)=1$, если соответствующие символы двух строк совпадают и $b(i,j)=0$ в противном случае. Пусть k – количество несовпадений двух строк.

Тогда справедлива следующая теорема.

Теорема. След матрицы есть разность между длиной N строки образца и количеством допущенных ошибок k .

Доказательство данной теоремы представлено в следующей форме.

Дано: V – квадратная бинарная матрица;

N – длина строк S и C ;

k – количество диагональных элементов вида $b(i,i)=0$.

Доказать: $\text{Tr}V=N-k$

Доказательство:

1. Найдем элементы матрицы V , которые определяются условием сходства соответствующих символов строк S и C ;

2. Индексы диагональных элементов матрицы V равны между собой, то есть $i=j=N$. Следовательно, количество матричных элементов вида $b(i,i)$ равно длине строк S и C .

3. Матрица V – бинарная матрица по условию. А значит, сумма всех диагональных элементов матрицы не может превысить их количества: $\text{Tr}V \leq N$.

4. Обозначим через k – количество диагональных элементов вида $b(i,i)=0$. Тогда длину строк S и C можно представить в виде суммы: $N=\text{Tr}V+k$. Следовательно, $\text{Tr}V=N-k$, что и требовалось доказать.

Алгоритм сравнения строк одинаковой длины

Будем считать, что строки S и C совпадают с точностью до k несовпадений, если длина строк равна сумме следа матрицы и количества элементов вида $b(i,i)=0$.

Для установления сходства двух строк одинаковой длины воспользуемся следующим алгоритмом.

1. Из строк S и C построить квадратную бинарную матрицу V ;
2. Найти след матрицы V и количество диагональных элементов вида $b(i,i)=0$;
3. Определить справедливость равенства $N=\text{Tr}V+k$;
4. На основании справедливости равенства $N=\text{Tr}V+k$ установить сходство строк S и C с точностью до k несовпадений.

Практическая реализация алгоритма

Убедимся в справедливости алгоритма сравнения строк на конкретном примере.

Пример. Пусть $S = \langle \text{АРБАЖАКОВ} \rangle$ – строка-образец, длина которой равна 9. Из строки S образуем новую строку C той же длины с помощью замены буквы «Б» в слове «АРБАЖАКОВ» на букву «Г» и замены «Ж» на «М». В результате преобразований получим, что строка $C = \langle \text{АРГАМАКОВ} \rangle$.

Требуется: доказать, что строки S и C совпадают с точностью до k несовпадений.

Решение.

1. Построим квадратную бинарную матрицу V из строк S и C , где:

1) Матричный элемент $b(1,1)=1$, так как первый элемент «А» строки S совпадает с первым элементов строки C ;

2) Второй элемент строк также совпадает. Следовательно, диагональный элемент $b(2,2)=1$;

Аналогичным сравнением соответствующих символов строк S и C определим остальные диагональные элементы матрицы: $b(3,3)=0$; $b(4,4)=1$; $b(5,5)=0$; $b(6,6)=1$; $b(7,7)=1$; $b(8,8)=1$; $b(9,9)=1$;

2. Количество диагональных элементов вида $b(i,i)=0$ равно двум, то есть $k=2$. Тогда след матрицы будет равен: $\text{Tr}V=1+1+0+1+0+1+1+1+1=7$;

3. В результате получаем: $\text{Tr}V=7$, $k=2$ и $N=9$ (по условию). Следовательно, равенство $N=\text{Tr}V+k$ справедливо.

4. Таким образом, строки S и C совпадают с точностью до 2-х несовпадений.

Мы применили алгоритм для установления сходства двух строк одинаковой длины и доказали его справедливость. В процессе исследования было также доказано, что разработанный алгоритм не может быть применен для строк разной длины.

В данной работе был представлен алгоритм, позволяющий устанавливать сходство двух строк одинаковой длины с точностью до k несовпадений. В процессе исследования было установлено: алгоритм сравнения строк справедлив только для строк одинаковой длины. Данный факт дает основание для продолжения работы в этом направлении.

Библиографический список

1. Бобылева О. В. Математические аспекты метода Вагнера – Фишера // Молодой ученый. – 2014. – №13. – С. 1–4.

CREATION OF BOOKLETS IN THE PROGRAM MICROSOFT OFFICE PUBLISHER

В. О. Шутова

*Научный руководитель – О. С. Олейникова
ФГБОУ ВПО «Хакасский государственный университет им. Н. Ф. Катанова»,
Колледж педагогического образования, информатики и права*

This work is devoted to the program Microsoft Office Publisher and the creation of the booklet in it. It gives a short information about its manufacturer – Microsoft Corporation and represents the attempt to compare the applications of Microsoft Office. The article also describes the simplest in use application Microsoft Publisher.

The urgency of the choice of the subject matter is the increase of a level of information literacy in creation process of booklets and other documents of personal users, minimizing the loss of personal time. Present-day computer technologies provide more and more sophisticated software which makes the work of people less time-consuming and difficult. The manufacturers of such software become powerful genes of our civilization. And, in my opinion, the most powerful of them is Microsoft Corporation.

Microsoft Corporation – one of the largest manufacturers of the software for computers, mobile phones, handheld computers, and other computer facilities. Microsoft Corporation also is the manufacturer of accessories for personal computers[1]. The most known Microsoft software product is the software package for editing documents and presentations Microsoft Office. Microsoft Office, family of programs with the similar interface, provides the ways of solution of various problems.

Microsoft Office Word is the program of creation of text documents. With the help of Microsoft Word it is possible to create calendars, cards, and so on but the process of their creation requires a certain period of time. Microsoft Office PowerPoint is the means of creation of presentations, to be exact the means for creation of electronic documents. The documents created in this application are intended for viewing the information on computer carriers and do not differ much in the performance of work [2].

Knowing and working in these programs, you start to look for something universal, for me it is Microsoft Office Publisher. These are the boundless opportunities, new means for development allowing to experiment without restrictions and to open the talent. The simple tools allow easily to draw attention by means of photos [3]. The application of the initial level differs from Microsoft Office Word. It makes the accent on the design of page marking instead of registration and checking of the text.

The first version of a package has been developed in 1991 and it is actual till present days. The given office application is intended for creation of booklets, bulletins, cards, announcements, cards and other documents. The big spectrum of problems provides the way immediately to make that you have conceived.

Let's examine it in the aspect of creating the booklets. This is one of the possibilities of the program, which provides a specifically wide range of various patterns. The booklets created in the given application, differ from others with more colorful organization, and their creation is simplified by the availability of numerous tasks.

Basic work in Microsoft Publisher is not more complex,[4] than to write or draw on a sheet of paper by the hand. It is only necessary to know the main elements included into the documents of the program, and some simple rules of the reference with them [5].

Before the choice of a pattern take advantage of choosing the function of dynamic viewing of patterns by Office Publisher with application of elements of firm symbolic, including colors, and fonts. For the widened search of patterns take the advantage of effective means of distribution on categories, viewing, opening and conservation in a folder « My patterns ».

Publisher's taskbar provides help for standard procedures of Office Publisher. An insert of the image, merge of standard letters or repeated use of contents are available. Choose the ready and necessary for your work patterns, enter the necessary information. And everything is done.

It would be desirable not to forget to write a pair of lines about the possibility of creation of tables. It is very convenient that this application has the patterns, and there is no need to create them manually.

In conclusion it would be desirable to note, that the use of the program Microsoft Publisher will provide you with the greatest quantity of a free time and forces for extension of your vital plans.

Simplify your work and life, use Microsoft Publisher.

Bibliography list

1. URL: <http://www.svgimnazia1.grodno.by>.

2. URL:<http://bukvi.ru/computer>.
3. URL:<https://products.office.com>.
4. URL:<http://historybrands.jimdo.com>.
5. URL:<https://ru.wikipedia.org>.

© Шутова В. О., 2016

ПРИМЕНЕНИЕ ЗАКОНОВ КИРХГОФА

В. О. Шутова

*Научный руководитель – Ю. А. Кончакова
ФГБОУ ВПО «Хакасский государственный университет им. Н. Ф. Катанова»,
Колледж педагогического образования, информатики и права*

Техник – это специалист в сфере оборудования и механизмов. Он четко знает, как устроены приборы, их принцип работы и правила эксплуатации.

Возьмем любую печатную плату любого электронного устройства, хотя бы компьютера. Что мы там увидим? На платах много резисторов, есть конденсаторы, транзисторы, которые соединены в электрическую цепь. Рассчитать основные характеристики этой цепи можно при помощи законов Кирхгофа.

Целью данной работы является применения законов Кирхгофа при обучении студентов технических специальностей.

Для достижения цели ставились следующие задачи:

1. Рассмотреть законы Кирхгофа;
2. Рассмотреть применение законов в повседневной жизни;
3. Смоделировать электрические цепи в программе Electronics Workbench;
4. Решить задачу по расчету токов ветвей при помощи моделирования в Microsoft Excel.

Густав Кирхгоф (12 марта 1824 г. – 17 октября 1887 г.). Немецкий физик, родился в Кёнигсберге. Был профессором университетов в Бреслау (ныне Вроцлав, Польша). Научную работу Кирхгоф начал еще будучи студентом. В 1845–1847 гг., занимаясь исследованием электрических цепей, он открыл закономерности протекания тока в разветвленных цепях (правила Кирхгофа). Пополнил широкую плеяду физиков в 19-м веке. В это же время многими учёными велись постоянные разработки, которые были направлены на ускорение промышленного развития страны. Несмотря на то, что из проводов и различных элементов легко можно было составить электрическую цепь, знаний о них, чтобы провести математические расчёты, на тот момент было явно недостаточно. Стало быть, нельзя было просчитать их свойства. Работа многих учёных, в том числе и Кирхгофа, помогла решить эту проблему.

При объяснении темы «Законы постоянного тока» в курсе физики или «Основы электротехники» можно воспользоваться программами для схемотехнического моделирования, например Electronics Workbench.

Например, второй закон Кирхгофа можно рассмотреть на примере схемы, состоящей из резистора и источника постоянного напряжения. В упрощенном виде закон Кирхгофа звучит так: *ЭДС в замкнутом контуре равна сумме падений напряжений*. Если установим ЭДС источника питания 10 В, то напряжение на резисторе, которое можно измерить вольтметром, окажется 10 В. Можно изменить схему, включив последовательно два резистора, например, по 500 Ом, измерить на них напряжения и убедиться, что на каждом из них будет падение напряжения 5 В, а сумма этих напряжений получится 10 В. Практическую значимость данного закона можно пояснить на любой квартирной группе электропитания. Сколько бы групп электропитания в квартире не было, на любой розетке или светильнике напряжение в сети (при рабочем режиме) будет 220 В.

В общем случае токи сложной электрической цепи могут быть определены в результате совместного решения уравнений, составленных по первому и второму законам Кирхгофа. Для однозначного нахождения всех токов необходимо составить B уравнений, где B – число ветвей схемы (без источников тока).

По первому закону Кирхгофа для независимых узлов и по второму закону Кирхгофа для независимых контуров относительно токов ветвей записывают уравнения. После приведения подобных членов они сводятся к системе линейных алгебраических уравнений (СЛАУ). Решая систему из B уравнений относительно токов, по методу Крамера, находят токи во всех ветвях схемы.

Метод Крамера применяется для решения систем СЛАУ, в которых число неизвестных переменных равно числу уравнений, и определитель основной матрицы отличен от нуля. Методика моделирования в MS Excel:

1. Записать в ячейки основную матрицу систем и столбец свободных членов.

2. Определитель основной матрицы вычислить с помощью функции МОПРЕД и, если значение будет отличное от нуля, то СЛАУ можно решить методом Крамера.
3. Последовательно заменить столбцы матрицы A на столбец свободных членов и вычислить определители полученных матриц.
4. Отношение определителей позволит вычислить неизвестные значения x .

Теоретический и практический материал по выбранной теме может применяться при изучении темы «Моделирование в Excel» в курсе «Информатика и ИКТ» или «Информационные технологии» при решении расчетно–графических заданий и объяснении темы «Законы постоянного тока» по дисциплине «Основы электротехники» и т.д.

© Шутова В. О., 2016

ГЕНОЦИД АРМЯН

Р. Б. Айвазян

*Научный руководитель – Е. В. Реутов, канд. ист. наук
ФГБОУ ВПО «Хакасский государственный университет им. Н. Ф. Катанова»,
Колледж педагогического образования, информатики и права*

В 2015 г. исполнилось 100 лет с начала массового геноцида армянского населения. Эта дата заставила обратиться мировых политиков к обозначенной теме, выразить соболезнования. Это вызвало негодование со стороны политической элиты современной Турции, которая отрицает факты насилия над армянами. В то время, как многие тысячи турецких граждан требуют, чтобы их страна взглянула в лицо своему прошлому и признала преступления своих лидеров в Первой мировой войне.

Международная ассоциация исследователей геноцида единодушно считает катастрофическую этническую чистку на Анатолийских равнинах геноцидом. Только в прошлом месяце курдский член турецкого парламента Ахмет Тюрк признал роль своих курдских предков в этом кошмаре и принес извинения армянам за «кровь на руках». Даже первое послевоенное правительство Турции в 1919 году осудило троих виновников геноцида за «преступления против человечности» и заочно приговорило их к смертной казни. Пока в 1924 году не было сформировано второе послевоенное правительство во главе с героем Галлиполи Мустафой Кемалем Ататюрком, и Турция не начала переписывать историю, скрывая гибель 1,5 млн. человек.

Геноцидом армян называют массовое убийство армянского населения Османской империи во время Первой мировой войны. Эти избиения были осуществлены в разных регионах Османской империи правительством младотурок, которые были в тот период у власти. Первая международная реакция на насилие была выражена в совместном заявлении России, Франции и Великобритании в мае 1915 года, где зверства против армянского народа были определены как «новые преступления против человечества и цивилизации». Стороны соглашались, что турецкое правительство должно быть наказано за совершение преступления. Османская империя как минимум с 1877 до 1923 года проводила целенаправленную антиармянскую политику, которая нашла свое концентрированное выражение в действиях младотурецкого и кемалистского правительств. Сменяя друг друга, режимы соревновались в интенсивности уничтожения армян. Это привело к полному физическому исчезновению армян с части территорий, которые являются их исторической родиной.

Политика геноцида в отношении армян была обусловлена рядом причин.

Ведущее значение среди них имела идеология Панисламизма и Пантюркизма, которую с середины XIX в. исповедовали правящие круги Османской империи. Воинствующая идеология панисламизма отличалась нетерпимостью в отношении немусульман, проповедовала откровенный шовинизм, призывала к отуречиванию всех нетурецких народов. Вступая в войну, младотурецкое правительство Османской империи строило далеко идущие планы создания «Большого Турана». Под этими планами подразумевалось присоединение к империи Закавказья, Северного Кавказа, Крыма, Поволжья, Средней Азии.

Первый этап уничтожения армянского населения начался 24 апреля 1915 года, с ареста и последующего истребления около тысячи представителей армянской интеллигенции, в основном из столицы Османской империи Константинополя (Стамбула). Вторым этапом «окончательного решения» Армянского вопроса стал призыв в турецкую армию около трехсот тысяч армянских мужчин, позднее разоруженных и убитых своими турецкими сослуживцами. Третий этап геноцида ознаменовался резней, депортацией и «маршами смерти» женщин, детей и стариков в сирийскую пустыню, где сотни тысяч людей были убиты турецкими солдатами, жандармами и курдскими бандами, либо гибли от голода и эпидемий. Тысячи женщин и детей подверглись насилию. Десятки тысяч были насильственно обращены в ислам. Последней стадией геноцида является тотальное и абсолютное отрицание турецким правительством массовых убийств и уничтожения армян на их же родине. Несмотря на процесс международного осуждения геноцида армян, Турция продолжает бороться против его признания всеми средствами, включая пропаганду, фальсификацию научных фактов, лоббирование и т. д.

Год назад творческая группа проекта «Обыкновенный геноцид» записала в США воспоминания более 50 человек – бывших жителей Баку, – которые рассказали о том, что им пришлось пережить в 1988–1990 годах в Азербайджане и как удалось спастись. Многие из них – потомки армян, переживших Геноцид в Османской империи в начале 20 века, которые хорошо помнят рассказы прошедших через ад бабушек и дедушек. У некоторых до сих пор сохранились семейные документы и фотографии, которые они бережно пронесли с собой через все испытания и привезли в Америку как бесценные реликвии. Все они говорят о том, что рассказы старших всплыли в памяти именно тогда, когда в Азербайджане в конце века было продолжено то, что было начато Турцией – в начале 20-го столетия. Когда они, как 100 лет

назад их предки, стали бесправными и бесприютными, потерявшими родных и близких и лишившимися всего беженцами.

Иностранные дипломаты получали свидетельства о масштабном уничтожении армян практически с самого начала геноцида. В совместной Декларации от 24 мая 1915 года стран Антанты (Великобритания, Франция и Россия) массовые убийства армян впервые в истории были признаны преступлением против человечности. Однако втянутые в большую войну державы оказались не в состоянии прекратить массовое уничтожение людей. Хотя пик геноцида пришёлся на 1915 год, фактически расправы над армянским населением Османской империи продолжались вплоть до окончания Первой мировой войны.

Общее число жертв геноцида армян по сей день окончательно не установлено. Наиболее часто звучат данные о том, что в период с 1915 по 1918 годы в Османской империи были уничтожены от 1 до 1,5 миллиона армян. Те, кто смог уцелеть в бойне, в массовом порядке покидали родные земли. По разным оценкам в Османской империи к 1915 году проживали от 2 до 4 миллионов армян. В современной Турции проживает от 40 до 70 тысяч армян. Большинство армянских церквей и исторических памятников, связанных с армянским населением Османской империи, были уничтожены, либо превращены в мечети, а также хозяйственные помещения. Лишь в конце XX века под давлением мировой общественности в Турции началось восстановление некоторых исторических памятников, в частности, церкви Святого Креста на озере Ван.

© Айвазян Р. Б., 2016

«ПЕРМЬ–36» – МУЗЕЙ ИСТОРИИ ПОЛИТИЧЕСКИХ РЕПРЕССИЙ

Т. А. Галашова

Научный руководитель – Т. Р. Давитян

ГБПОУ Пермский государственный профессионально–педагогический колледж

Вводить законы, противоречащие законам природы, – значит, порождать преступления, чтобы потом их наказывать.

Томас Джефферсон

«30 октября – День памяти жертв политических репрессий. День этот отмечаем с 1974 года, когда десятки заключенных мордовских и пермских лагерей объявили голодовку в знак протеста против политических репрессий в Советском Союзе. Заодно они протестовали и против бесчеловечных условий в тюрьмах и лагерях, против беспредела администрации. Несмотря на глухой информационный и политический застой (а может, и благодаря ему!) традиция прижилась...». Так начиналась экскурсия в селе Кучино Пермского края.

Слушая экскурсовода, рассказывающего об истории «Перми–36» не покидает ощущение, что это трагедия – жить в стране, где издевательство над людьми было возведено в науку, где было известно, как лучше и надежнее сломать человека, где за «антисоветскую улыбку» можно было получить 15 суток карцера – холодного вонючего каменного мешка. Но в то же время благодаришь кого–то, что время это прошло, и на месте бывших пыточных – музейные экспозиции.

Целью работы является характеристика истории становления единственного в России музея политических репрессий «Пермь–36». Методологической основой работы является принцип историзма, позволяющий дать анализ собранной информации. Для воссоздания достоверной картины были поставлены задачи: изучить литературу, посетить музей. Неоценимую услугу оказали материалы из Интернета.

Музей «Пермь–36» расположен непосредственно на территории бывшего лагеря для политзаключенных. В советское время через этот лагерь близ реки Чусовой прошли многие свободомыслящие люди – писатели, ученые, правозащитники. В ней содержались Владимир Буковский, Сергей Ковалев, Юрий Орлов, Леонид Бородин, Валерий Марченко (погиб в заключении), Натан Щаранский, Глеб Якунин, Михаил Кукобака, Левко Лукьяненко, Балис Гаяускас, Василь Стус (погиб в заключении) и другие политзаключённые.

До 1935 г. идея «перековки» заключенных еще сохраняла в какой–то мере свою силу. Но непрерывное возрастание числа заключенных сделало привлекательной идею использования трудового потенциала заключенных в экономике. Начало новому этапу карательной политики власти было положено в мае 1929 г. постановлением Политбюро ЦК ВКП(б) «Об использовании труда уголовных арестантов». В том же году в советском законодательстве появляется термин «исправительно–трудовой лагерь». Численность заключенных в лагерях возросла со 180 тыс. в середине 1930 г. до 510 тыс. к началу 1934 г. Лагеря перевели на самокупаемость. Заключенные должны были своим трудом обеспечивать собственное существование и содержать все лагерное хозяйство, однако даже в условиях массового энтузиазма и ударничества, большинство свободных советских граждан не горели желанием по собственной воле осваивать необжитые пространства Севера и Сибири, жить при 30–40–градусном морозе в палатках.

Узники ГУЛАГа стали самым мобильным и самым дешевым видом рабочей силы. Система ГУЛАГа позволяла власти применять все меры принуждения для неукоснительного выполнения самых сложных производственных заданий [1].

Все годы существования ГУЛАГа власть с его помощью решала не только и не столько экономические, сколько политические проблемы. Бесчеловечная система подавления позволяла держать советский народ в слепом повиновении и страхе, на корню уничтожать любые ростки оппозиционности и вольнодумства.

В 1940 г. ГУЛАГ объединял 53 лагеря, 425 колоний – промышленных, сельскохозяйственных и иных, 50 колоний для несовершеннолетних, 90 «домов младенца». К началу войны, лишь по официальным, явно заниженным, данным, в лагерях и колониях насчитывалось 2,3 млн. человек. Всего с 1930 по 1953 г. в бараках лагерей и колоний побывало около 18 млн. человек, из них пятая часть – по политическим мотивам. 786 тыс. из них были приговорены к расстрелу.

История лагеря «Пермь-36» в поселке Кучино Чусовского района началась в 1946 году. Сначала заключенные занимались рубкой леса. В 1954 году лагерь ИТК-6 (так он тогда назывался) сменил профиль. Вплоть до 1972 года в него направляли осужденных за преступления сотрудников советских правоохранительных органов. Поскольку многие из них отлично знали систему охраны таких учреждений, для исключения возможности побегов многократно была усилена охрана лагеря. Территорию обнесли дополнительными заборами.

В 1970-х лагерь приспособили для заключения инакомыслящих. В советское время всегда больше всего боялись свободно мыслящих людей, поэтому лагерь на окраине поселка Кучино выбрали неспроста. Он был максимально защищен от возможных побегов, гарантировал полную изоляцию от внешнего мира.

В 1980 году здесь открыли участок особого режима. В него помещали «рецидивистов» – тех людей, которые, отсидев срок за «политические преступления», были осуждены снова. Здесь содержались наиболее честные и вольнолюбивые жители нашей страны, для которых были важны демократические принципы. Те, кто ратовал за наши права и свободы. Именно их советский режим считал «особо опасными преступниками» [1].

Лагерь «Пермь-36» просуществовал рекордно долго – до 1988 года. Он закрылся последним из российских лагерей для политзаключенных. К моменту закрытия лагерь «Пермь-36» имел два отделения: участок особого режима и участок строгого режима.

Идея создания музея ГУЛАГа возникла в 1992 году. Четыре года ушло на подготовку музея к открытию. В 1996 году музей истории политических репрессий «Пермь-36» принял первых посетителей.

Разрушавшиеся, брошенные к тому времени тюремные бараки были отреставрированы. В них разместились экспонаты музея ГУЛАГа. Кое-какие утраченные элементы лагеря (заборы, вышки, сигнально-предупредительные сооружения, инженерные коммуникации) были воссозданы заново [1].

На территории участка строгого режима сохранились барак 1946 года постройки, штрафной изолятор, медсанчасть, баня с прачечной, штаб, водонапорная башня. В «Перми-36» можно увидеть аллею, которая была посажена заключенными в 1948 году. В производственной части участка строгого режима можно увидеть мастерские, цех, пилораму, кочегарку, здание дизельной электростанции и многое другое.

Экспозиции музея «Пермь-36» посвящены не только конкретной колонии, но и политическим репрессиям в СССР как таковым: и сталинскому ГУЛАГу, и брежневско-андроповским политзонам, и соответствующей деятельности советских судов, и НКВД, ГПУ, КГБ, причём не только в Пермском крае, но и во всей стране. Музей так и называется «Мемориальный музей политических репрессий», его экспозиции рассказывают о подавлении советским руководством инакомыслия в стране с конца 20-х до конца 80-х годов XX века [3].

На территории музея ежегодно проходит международный форум «Пилорама». Встречаются известные люди, проходят кинопоказы, выставки, концерты. На это событие приезжают тысячи людей из разных уголков нашей страны, и зарубежа. Это место, которое объединяет выдающихся людей нашего времени: правозащитников, ученых, политологов, историков, экономистов, социологов, деятелей искусства и культуры. В 2012 году он состоялся уже в восьмой раз. Главная традиционная тема форума – «Мир несвободы и культура». Помимо этого, каждый год оргкомитет определяет ведущую линию. В прошлом году это была тема – «Жить вместе!» – попытка осмысления проблем ксенофобии, межнациональных конфликтов в России, попытка осознать пути дальнейшего развития общественной жизни и формирования гражданского толерантного общества.

Сегодня музей истории политических репрессий «Пермь-36» и форум «Пилорама» – это место исторической рефлексии, которое связано с памятью о трагических событиях тоталитарных режимов.

«Пермь-36» – это единственный сохранившийся до наших дней лагерь ГУЛАГа! Здесь можно ясно представить, как жили в те суровые времена политические заключенные – так называемые – узники совести.

В 2004 году Фонд Мировых Памятников включил «Пермь-36» в список 100 особо охраняемых памятников мировой культуры. В настоящее время идет процедура по включению музея в список Всемирного наследия ЮНЕСКО [2].

Представленная работа позволила создать вполне объективные, хронологически выстроенные эпизоды становления единственного в мире музея политических репрессий «Пермь-36» от исправительно-трудовой колонии до лагеря политзаключённых.

Особенность работы состоит в том, что в ней даётся попытка представить такое социальное явление как инакомыслие. Практическая значимость исследования состоит в том, что его основные положения могут быть использованы в учебных пособиях по Пермскому краеведению, в преподавании Отечественной истории. Также фрагменты представленного материала могут быть использованы как реклама для музея.

Библиографический список

1. Петров Н. В., Скоркин К. В. Кто руководил НКВД. 1934–1941 гг. Справочник. – М., 1999.
2. URL: <http://www.pilorama.perm36.ru/memorandum1.html>.
3. URL: <http://www.pgpalata.ru/>.

© Галашова Т. А., 2016

ИЗ ТАТАРСКА ПРЯМИКОМ В «НОЧНЫЕ ВЕДЬМЫ»: СТРАНИЦЫ ИСТОРИИ 78-Й УЧЕБНОЙ АВИАЭСКАДРИЛЬИ

А. В. Григорьева

Руководитель – Д. Ю. Галёв

ГАПОУ Новосибирской области «Татарский педагогический колледж»

В годы Великой Отечественной войны из города Татарска и Татарского района на фронт ушло 14120 человек. Шли по призыву и добровольно, уходили целыми семьями. 70 лет прошло со дня Великой Победы – ещё живы ветераны, живы люди, своим глазами видевшие войну, и, казалось бы, восстановить летопись тех времен можно буквально по дням. Но, к сожалению, это не всегда удается. Изучая вопросы, связанные с историей Татарска в годы войны, мы узнаем, что в этой теме есть много «белых пятен». И долг нынешнего поколения – собрать как можно больше данных, документов, воспоминаний, стараясь заполнить исторические пробелы. Это наша память, а без неё невозможно нормальное и благополучное существование будущих поколений.

Рассматривая фотографии старого Татарска в историко-краеведческом музее им. Н. Я. Савченко, мы можем встретить фотографию с подписью «В этом здании в годы войны располагалась 78-ая авиаэскадрилья». Сразу возникают вопросы: что за эскадрилья, каково ее предназначение, каков был состав ее воспитанников и инструкторов, что сейчас находится на месте этого здания? После проведенной поисковой работы, неоднократного обращения в архив Татарского района и работы с материалами краеведческого музея выяснилось, что сведений крайне мало и на большую часть вопросов на данном этапе исследования ответить не представляется возможным. Вот один из «пробелов» истории, который нужно постараться восполнить.

Единственное упоминание об эскадрилье есть в биографии Героя Советского Союза Ольги Александровны Санфириной. Родилась она в Куйбышеве (ныне – Самаре) в семье рабочего, где окончила 7 классов. Заканчивать школу ей пришлось уже в г. Ново-Ургенч Узбекской ССР, куда переехала семья. В 1930-е гг. как и множество других молодых людей своего времени, она увлеклась авиацией. Отучившись в Коломенском аэроклубе, Ольга работала в Управлении санитарной авиации в Москве. В 1940 году работала пилотом Московского отряда специального применения, затем – летчиком-инструктором в 78-й учебной авиаэскадрилье Западно-Сибирского управления гражданской авиации, базировавшейся в 1941 году в Татарске Новосибирской области.

Где находилось здание 78-й авиаэскадрильи, запечатленное на фото? Работники музея утверждают, что стояло оно на том месте, где в 2001 году была построена Церковь Покрова Пресвятой Богородицы. Люди старшего же поколения помнят, как в одной части здания бывшей эскадрильи располагалась сберкасса, в другой – знакомое всем горожанам кафе "Встреча".

Вот, собственно, и все данные – фото здания штаба, место его расположения и имя одного из инструкторов. На этом можно было и остановиться, если бы не героическая личность этого инструктора и ряд интересных и важных сведений из её биографии, на которые нельзя не обратить внимание.

Во всех источниках, в которых говорится о судьбе Ольги Санфириной, указывается, что в Татарске она, «будучи 24-летней девушкой, обучала парней летному искусству, к тому моменту налетав уже 1500 часов». Когда началась война, Ольга в первый же день обратилась в Татарский военкомат, но ее не призвали. А попасть на фронт ей помог случай. Легендарная летчица Герой Советского Союза Марина Раскова в начале войны формировала женские авиачасти. По мобилизации ЦК ВЛКСМ пять летчиц из нашей 78-й учебной авиаэскадрильи были откомандированы в Москву в распоряжение майора Расковой. Личность четырёх летчиц пока установить не удастся. Но информация о том воинском подразделении, в которое попала Ольга Александровна, вполне оправданно придаёт высокий статус 78-й эскадрилье как учебному заведению.

Из Москвы наших девушек отправили в город Энгельс Саратовской области. Здесь в военной авиационной школе пилотов (ЭВАШП) они проходили курс теоретической и практической подготовки. Война для Санфириковой началась в мае 1942 года, в 588-м ночном легкомбомбардировочном авиаполку (затем он станет 46-м ночным бомбардировочным авиаполком) в период битвы за Северный Кавказ. Ольга Санфирикова вошла в число «Ночных ведьм» – именно так фашисты называли советских летчиц, совершавших ночные боевые вылеты и бомбивших позиции противника на легких и почти бесшумных «По-2». Ольга стала одной из лучших в полку. Когда 46-й авиаполк был преобразован в гвардейский, Ольга стала заместителем командира эскадрильи, а потом и командиром.

Входили ли в состав «Ночных ведьм» остальные девушки из 78-й авиаэскадрильи, базировавшейся в Татарске, выяснить не удалось. Но о самих «Ведьмах» знала вся страна. Создано множество публикаций, исторических исследований и материалов документального характера, посвященных знаменитому 46-му гвардейскому авиаполку. В том числе в 1981 году на экраны вышел художественный фильм "В небе "Ночные ведьмы", снятый режиссером Евгенией Жигуленко.

Ольга Санфирикова погибла 13 декабря 1944 года в районе польского города Домослав. Её экипаж попал под сильный заградительный огонь зенитных орудий противника, в результате её «По-2» загорелся после попадания снаряда в бензобак. Дотянув до линии фронта, Санфирикова и штурман Гашева покинули горящую машину. Приземлились они на нейтральной полосе на расстоянии 800 м друг от друга в районе польского города Покшивница. Руфина Гашева смогла добраться до наших позиций, а Ольга Санфирикова не смогла преодолеть минное поле...

23 февраля 1945 года гвардии капитану Ольге Александровне Санфириковой посмертно было присвоено звание Герой Советского Союза. Похоронена она была в белорусском городе Гродно, в центре города на площади, где также названа улица её именем. На родине лётчицы, в Самаре, ей воздвигнут памятник.

Удивительно, но об Ольге Санфириковой в Татарске знают немногие и немного, не говоря уже о почти полном отсутствии сведений, касающихся 78-й учебной эскадрильи. Но важно правильно обозначить проблему, а пути ее решения при большом желании и с помощью серьезной работы всегда можно найти.

Библиографический список

1. Кирсанов Р., Махмутов Ф., Шакиров Р. *Татары : [история, традиции и быт татарского народа на Среднем Поволжье]* // Самарская область. Этнос и культура. – 2006. – сент. (N 3). – С. 4–15.
2. URL: http://www.warheroes.ru/hero/hero.asp?Hero_id=1661.
3. URL: <http://tamanskipolk46.narod.ru/p20aa1.html>.
4. URL: <http://airaces.narod.ru/woman/sanfirva.htm>.
5. URL: <http://tamanskipolk46.narod.ru/p3aa1.html>.
7. URL: <http://samara.onfoot.ru/sights/monuments/212.html>.

© Григорьева С. А., 2016

ЖЕНЩИНЫ В КУЛЬТУРЕ ХАКАСИИ

К. А. Дегтярева

*Научный руководитель – О. М. Скоробогач
ФГБОУ ВПО «Хакасский государственный университет им. Н. Ф. Катанова»,
Колледж педагогического образования, информатики и права*

Указом президента Российской Федерации 2014 год был объявлен годом культуры, в целях привлечения внимания общества к вопросам развития культуры, сохранения культурно-исторического наследия и роли российской культуры во всем мире. В данном контексте в работе была обобщена и систематизирована информация о роли женщин в развитии культуры нашего региона и создан сайт.

Посетителями сайта «Женщины в культуре Хакасии» <http://kseenia12.wix.com/wonenkhakassia> могут стать любые пользователи интернета, жители и гости нашей республики, а также любители культуры своей малой родины. Используя данные опросов студентов и преподавателей колледжа, нами был сделан вывод о том, что не все абаканцы знакомы с достижениями женщин в культуре Хакасии. Для разработки сайта был использован конструктор сайтов «Wix», который не требует специальных знаний. На главной странице пользователи увидят фотографии женщин и смогут узнать много сопутствующей информации: о российском феминизме, о женщинах в истории России, о роли женщины в современном мире. Далее представлены разделы культуры: образование и наука, литература, живопись и скульптура. Например, можно ознакомиться с биографией, работами Карачаковой Ирины Николаевны – первого хакасского скульптора. А в 1944 году, когда она позировала скульптору Эпштейну, Ирина решила попробовать лепить. Первой ее работой стал автопортрет, сделанный пластилином. Многие художники удивлялись, как она, не имевшая самых простых навыков в скульптуре, мастерски вылепила свой портрет. Ирина и ее муж были коллекционерами. После смерти Георгия Ирина передала по завещанию всю коллекцию, которая

составляла около 2000 предметов, в дар Хакасскому национальному краеведческому музею им. Л. Р. Кызласова.

На следующем разделе сайта систематизированы материалы в области «Образования и науки». Например, посетители познакомятся с деятельностью Майногашевой Валентины Евгеньевны – кандидата филологических наук, крупнейшего хакасского ученого-фольклориста. Закончив МГУ, Валентина поступила в аспирантуру Института истории, филологии и философии. С 1967 года она работала в хакасском научно-исследовательском институте языка, литературы и истории, с открытием там сектора фольклора возглавляла его. Валентина является автором школьных программ и учебников по фольклору. В 1994 ей присуждена Государственная премия им. Н.Ф. Катанова РХ за ее исследование и перевод на русский язык хакасского эпоса «Алтын Арыг». Валентина Майногашева – заслуженный деятель науки РХ.

В последнем разделе сайта «Литература» посетители могут узнать о талантливых женщинах в области литературы, одной из которых является Казачинова Галина Григорьевна. Она поэтесса и публицист. В период учебы в Абаканском государственном педагогическом институте серьезно занималась литературой и журналистикой, тогда же начала писать. Литературная деятельность началась с публикации в 1967 году стихов в сборнике молодых авторов «Радуга». Галина пишет для детей, ей душевно близок детский характер. Она в основном писала на хакасском языке, но ее работы переводили на русский, турецкий и английский языки. Галина Григорьевна – заслуженный работник культуры РХ.

Таким образом, создание сайта поможет жителям и гостям Хакасии знакомиться с выдающимися женщинами нашей малой Родины, что положительно влияет на формирование гражданского самосознания, а также на отношение к российской культуре, как части мировой культуры. По словам Антония Кэмпиньского, цивилизация – это власть над миром; культура – любовь к миру. Поэтому, зная и уважая культуру своей республики, страны человек будет достойно и цивилизованно относиться к культуре других стран и народов, что особенно актуально на фоне той политической ситуации, которая происходит в мире.

© Дегтярева К. А., 2016

РОЛЬ МИГРАЦИОННЫХ ПРОЦЕССОВ В ЭКОНОМИКЕ РОССИИ

Л. С. Денисова

Научный руководитель – О. В. Грачева

ГБПОУ Самарской области «Чапаевский губернский колледж им. О. Кольчева»

Миграционные процессы играют значимую роль в социально-экономическом и демографическом развитии Российской Федерации. В настоящий момент в России проходят серьезные демографические изменения, с 90-х годов наблюдается явление под названием демографический кризис. За последние два десятилетия миграционный прирост в значительной степени компенсировал естественную убыль населения.

В настоящее время формируется новая сфера правового регулирования в Российской Федерации – сфера миграционных отношений. Однако действующее миграционное законодательство не в полной мере соответствует текущим и будущим потребностям экономического, социального и демографического развития, интересам работодателей и российского общества в целом [6].

В связи с этим выбранная тема исследовательской работы обладает высокой **актуальностью** на фоне тяжелой демографической и экономической ситуации, сложившейся в современной России. Миграция всегда была и остается одной из наиболее волнующих и значимых тем для нашего народа и государства.

Целью исследовательской работы является изучение теоретических аспектов миграции, проблем, связанных с миграционной ситуацией в нашей стране, миграционной политики, выявление недостатков в миграционном законодательстве и выработка рекомендаций по совершенствованию миграционной политики. Для достижения цели были поставлены следующие **задачи**:

- рассмотреть понятие миграция, ее классификацию и виды;
- изучить основные причины и последствия миграции;
- изучить современное состояние миграции в России;
- проанализировать влияние миграционных процессов на демографическое и социально-экономическое состояние России;
- сформулировать направления по совершенствованию миграционной политики Российской Федерации.

При написании данной исследовательской работы использовались статистические данные и результаты социологических опросов, были изучены нормативные акты и законодательство РФ в области миграции. основополагающими работами, тесным образом связанные с исследуемым вопросом и необходимые для его понимания, являются исследования ученых-демографов Зайончковской Ж. А., Ганнушкина С. А., Зондэ Ж., Волкова А. Г., Цуканова В. В., Юдиной Т. Н., Островского А. В., Рощина Ю.

В., Тарасовой В. П., Никитиной, Слоботчикова О.

В данной исследовательской работе рассматривается **проблема** регулирования миграционных процессов населения России.

Несмотря на все возрастающий интерес к миграции населения, до сих пор ни в отечественной, ни в зарубежной литературе нет единого подхода к формулировке этого понятия. В отечественной литературе насчитывается около 40 определений понятия миграция, но из всего многообразия формулировок выделяется одно, сформулированное Рыбаковским Л. Л. в 1987 г., которое довольно прочно устоялось не только в научной, но и в учебной литературе.

Миграция (по Рыбаковскому Л. Л.) – процесс перемещения людей через границы тех или иных территорий со сменой навсегда или на более или менее длительное время постоянного места жительства либо с регулярным возвращением к нему [5].

В зависимости от характера пересекаемых границ различают внешнюю и внутреннюю миграцию населения. По временным признакам миграцию делят на постоянную (безвозвратную), временную, сезонную.

Виды миграции различаются не только по формальным признакам, но и по существу. Так, безвозвратная миграция в отличие от других является важнейшим источником формирования постоянного состава населения в заселяемых местностях.

Временная миграция предполагает переселение на какой-то достаточно длительный, но ограниченный, часто заранее обусловленный срок, что обычно связано с работой в месте вселения. Временными являются многие переселения рабочих из одних стран в другие, внутренняя миграция в удаленные и малообжитые районы (например, для работы по контракту на несколько лет) и т. п. Сезонные миграции – это перемещения, трудоспособного населения к местам временной работы и жительства на срок, обычно в несколько месяцев, с сохранением возможности возвращения в места постоянного жительства. Сезонные миграции не только повышают реальный жизненный стандарт, но и удовлетворяют потребности производства, испытывающего дефицит рабочей силы. Поскольку она не может быть удовлетворена за счет местных ресурсов труда, то дополнительная рабочая сила привлекается из других районов.

В зависимости от того, предпринимается перемещение людей по их собственному решению или независимо от него, миграция делится на добровольную и принудительную (вынужденную).

Миграция – проблема широкого спектра. В этом спектре – и экономика, и рынок труда, и медицина, и образование, и межнациональные отношения, и много других аспектов [2].

В минувшие годы миграционные процессы России определялись как положительными, так и отрицательными факторами. К отрицательным факторам относятся распад бывшего Союза ССР, проявления национализма, экстремизма, терроризм, незащищенность отдельных участков государственной границы Российской Федерации, ухудшение качества жизни людей и состояния окружающей среды, экономическая нестабильность и социальные конфликты. В то же время к положительным факторам относятся демократизация общественно-политической жизни, реализация конституционного принципа свободы передвижения, развитие рыночных отношений и вхождение в международный рынок труда.

Сохраняется внутренняя миграция населения, связанная с неблагоприятной экологической обстановкой и стихийными бедствиями. Природные и техногенные катастрофы вызывают экстренное массовое переселение людей, что требует дополнительных усилий государства по решению этих проблем [3].

Рыночный механизм предопределяет необходимость осуществления государственного управления миграционными процессами на основе обеспечения прав граждан на свободу передвижения и создания с этой целью системы экономических стимулов.

Современная миграционная ситуация в России является непосредственным отражением особенностей переживаемого этапа социально-экономического и политического развития страны.

Прежде всего, миграции оказывают большое влияние на демографические процессы. Они приводят к изменениям половозрастной и социальной структуры населения в районах, откуда мигранты уезжают и куда приезжают. В районах с оттоком, превышающим темпы воспроизводства населения, численность его сокращается, снижается рождаемость, поскольку в миграциях участвует преимущественно молодое население. Соответственно, в этих регионах увеличивается доля населения старших возрастных групп [5].

Вместе с тем неорганизованный приток мигрантов в районы с низким уровнем и медленными темпами социально-экономического развития приводит к ухудшению материальных и культурно-бытовых условий жизни населения в этих районах, обуславливает плохую приживаемость новоселов и текучесть населения. В случаях приезда вынужденных мигрантов требуются дополнительные расходы со стороны государства и местных бюджетов на их обустройство, организацию новых рабочих мест, строительство объектов социальной инфраструктуры.

Миграция населения очень неоднозначный процесс, до сих пор не существует единого определения данного понятия и критериев оценки. Россия неизбежно становится страной мигрантов. К этому состоянию необходимо готовиться заранее, анализируя все проблемы и угрозы, которые уже возникли или неизбежно возникнут. Это можно и нужно делать на примере тех стран (прежде всего, Западной Европы),

которые раньше вступили на этот путь [6].

России предстоит кропотливая и масштабная работа, которая потребует объединения усилий и политической воли органов законодательной и исполнительной власти Российской Федерации во имя создания эффективных мер регулирования миграционных процессов.

Библиографический список

1. Воробьева О. Д. Миграционные процессы населения: вопросы теории и государственной миграционной политики // Аналитический сборник Совета Федерации ФС РФ. – 2008. – № 9.
2. Денисенко М. Б., Хараева О. А., Чудиновских О. С. Иммиграционная политика в Российской Федерации и странах Запада. – М., 2003. – 314 с.
3. Кутьин А. Д. Миграция в России: проблемы, прогнозы и перспективные направления государственной политики // Миграционное право. – 2006. – № 3. – С.27–31.
4. Тарлецкая Л. Международная миграция и социально-экономическое развитие // Мировая экономика и международные отношения. – 1998. – № 7. – С. 140–145.
5. URL: <http://en.wikipedia.org/wiki/Immigration>.
6. URL: <http://www.rosbalt.ru/2009/10/30/684822.html>.

© Денисова Л. С., 2016

САЯНОГОРСКОЕ ГОРОДСКОЕ КАЗАЧЬЕ ОБЩЕСТВО И ЕГО РОЛЬ В ЖИЗНИ НАШЕГО КРАЯ

С. С. Ким

*Научный руководитель – О. В. Касилов
МБОУ МО г. Саяногорск «Лицей «Эврика», Республика Хакасия*

Процесс радикальной модернизации российского общества сопровождается формированием новых и восстановлением утраченных институтов гражданского общества. К их числу относится казачество, которое в Российской империи имело социально-политический статус сословия, выполнявшего военно-служилые, пограничные, полицейские, экономические, культурно-просветительные и иные обязанности, определенные государством. В настоящее время развивающееся движение казачьего возрождения – неотъемлемая часть становления структуры российского общества и российской государственности. Недостатка в литературе нет. Но данное исследование посвящено возрождению и развитию казачьего движения в городе Саяногорске, поэтому в работе использован материал корреспондентов местной газеты «Саянские ведомости» и краеведческий материал.

Немного о возрождении... Возрождение казачества в нашей стране началось после того, как 26 апреля 1991 года был принят Закон РСФСР «О реабилитации репрессированных народов», который содержит положения о необходимости государственной реабилитации казачества. В августе 1991 г. рабочей группой Верховного Совета РСФСР и членами Правления Союза казаков было разработано Постановление Верховного Совета РСФСР «О политической реабилитации казачества», которое и было принято Верховным Советом РФ 16 июля 1992 года. После выхода этих документов по всей стране начинается создание казачьих обществ и организаций.

Саяногорск не стал исключением. Возрождение казачества началось с создания общественных казачьих организаций (общин). Первыми атаманами саяногорского казачьего общества были потомственные казаки: Шилов Владимир, Жаркой Сергей и Мальков Сергей. В 1991 году саяногорское казачье общество насчитывало 35 человек, в 2010 году – 150. С 1997 года и до недавнего времени атаманом казачьего общества как общественной организации города Саяногорска был Батуриин Владимир Федорович. Именно они заложили основы для службы казаков в рамках государственного Реестра, установленные Указом Президента Российской Федерации. Казачьи общины и реестровые казаки – две основные формы развития казачества. Но цель одна – служение своему отечеству. За 20 лет своего существования сложилась структура общества, заканчивается процесс организационного оформления. Сегодня наказным атаманом Саяногорского городского казачьего общества является Спиридонов Алексей Николаевич, товарищем атамана Батуриин Владимир Федорович, начальником штаба Батуриин Андрей Владимирович [1, с. 1].

Сейчас саяногорское городское казачье общество насчитывает около 70 человек. Условно казаков, входящих в общество, можно разделить на две группы. Первую составляют, так называемые, родовые казаки – это те, чьи деды были казаками, т.е. казаки, имеющие родословную. К этой же группе относятся их дети. Во вторую входят, так называемые, «поверстанные казаки» – своеобразные новобранцы или казаки первого поколения. В основном это молодые люди, решившие связать свою судьбу с казачеством.

Как общественная организация саяногорское городское казачье общество видит смысл своего существования в выполнении следующих задач:

- возрождение казачьих традиций и обычаев;

- военно–патриотическое воспитание молодёжи;
- оказание помощи населению в чрезвычайных ситуациях;
- оказание помощи правоохранительным органам;
- установление связей с казачьими обществами других районов и территорий.

Исторически сложилось, что между городским казачьим обществом и военно–патриотическим клубом «Десантник» установились очень тесные отношения. Именно на курсантов клуба, прежде всего, направлена работа по военно–патриотическому воспитанию молодежи. На различных соревнованиях казаки и «десантники» с блеском представляют саяногорское казачье общество.

Алексей Николаевич Спиридонов – атаман саяногорского городского казачьего общества и до недавнего времени в течение 26 лет руководитель клуба – рассказал нам об участии команды города в X республиканском слёте «Патриот России».

Возрождение казачьих традиций и обычаев. На протяжении разговора А.Н.Спиридонов заметил, что большое значение в военно–патриотическом воспитании молодежи имеет участие казачьей организации города в межрегиональном фестивале казачьих традиций. В прошлом 2011 году в селе Саянск Шушенского района Красноярского края прошел седьмой фестиваль, саяногорские казаки участвовали в нем уже третий раз, и это стало хорошей традицией.

Достижения и перспективы казачьего движения. Во время посещения клуба «Десантник» мы узнали о том, что казакам нашего города пришло приглашение принять участие в фестивале казачьей песни «У Красного Яра – 2012». 28 апреля 2012 года фестиваль начнет свою работу в городе Красноярске, и главные номинации: казачьи песни и история казачества. Начштаба Андрей Батулин подготовил курс лекций по истории казачества. В первой лекции слушатели познакомились с истоками казачества, а вторая была посвящена истории Донского казачества. Из разговора стало ясно, что лектор настроен очень серьезно и слушатели проявляют явную заинтересованность [2, с. 8].

В апреле 2012 года в Хакасии после многолетнего перерыва начались военные сборы для граждан, которые находятся на воинском учете в запасе. Они проходят в железнодорожной бригаде Абакана – в/ч 01662. В них участвуют 25 казаков из Абакана, Саяногорска и Абазы. Сбор продлится 25 дней. Они проводятся для подготовки военнообязанных по военно–учетным специальностям и горной подготовки.

По словам военкома (военный комиссар республики Виктор Максимчук), государство в последнее время обратило внимание на казачество. А представители Саянского казачьего общества еще в конце прошлого года обратились с инициативой проведения военных сборов [3, с. 5].

Мероприятия по подготовке запасников продолжатся и дальше – с июня до сентября. В них также примут участие группы военнообязанных, возраст которых не превышает 40 лет, по 25 человек сроком на 25 дней. Они будут обслуживать материальные средства неприкосновенного запаса, технику и вооружение.

В настоящее время казаки города своей штаб–квартирой считают помещение клуба «Десантник», хотя с администрацией города достигнута договоренность о предоставлении казачьей организации помещения в школе № 4 города Саяногорска (помещение требует ремонта, что представляет определенную проблему).

6 апреля 2012 года по местному телевидению прошла информация, что казаки Саяногорска выйдут на охрану общественного порядка, накануне, в администрации Саяногорска было подписано постановление «О заключении договоров с казачьими обществами» об оказании содействия по несению государственной службы [6, с. 4].

Таким образом, члены казачьего общества будут помогать полицейским, охранять общественный порядок в городе и поселках на платной основе.

Правда, с какого момента в муниципалитете появятся казачьи патрули – не сообщается. Это строки официального сообщения пресс–службы администрации муниципалитета. Как нам сообщили заинтересованные лица, речь идет о принципиальном согласии властей города привлечь казаков к охране порядка. Но будут ли это просто патрули, охраняющие порядок на улицах города, или речь идет об охране дачных массивов в весенне–летний период? Пока не ясно [7, с. 8].

Подводя итоги, можно сделать вывод о том, что процесс возрождения казачества в Саяногорске, видимо как и по всей стране, необратим. Конечно, у казаков города достаточно проблем, для решения которых понадобятся и время и силы. Но все люди, с которыми мы встречались, полны энтузиазма. Они уже добились значительных успехов. Без участия городской казачьей организации не проходит ни один праздник, боле того, они сами выступают инициаторами новых праздников и традиций. С каждым годом казаки все активнее включаются в жизнь города, придавая ему особый колорит и делая нашу жизнь ярче и красочнее.

Библиографический список

1. Богатырева Нина. Любо, братцы, любо, любо, братцы, жить // Саянские ведомости. – 29.07.2010. – №30. – С. 1.
2. Богатырева Нина. Крепка семья – сильна Россия // Саянские ведомости. – 29.07.2010. – №30. – С. 8.
3. Зяблицкий Георгий. Засучить рукава и работать // Хакасия. – 11 февраля 2012. – № 25. – С. 4.

4. Мельникова Татьяна. Землица рода твоего // Саянские ведомости. – 14.08.2008. – №33. – С. 17.
5. Мельникова Татьяна. Из тумана встанут лица // Саянские ведомости. – 04.09.2008. – №36. – С. 18–19.
6. Мельникова Татьяна. Земля Отечества: сверяя голоса // Саянские ведомости. – 09.10.2008. – №41. – С. 4.
7. Солдатов Н. М. Праздник защитников Земли русской // Сибирский округ: объединяя регионы. – 2012. – №2. – С. 8.

© Ким С. С., 2016

ИСТОРИЯ РОДНОГО ГОРОДА. КАК ВСЕ НАЧИНАЛОСЬ...

И. Куданенко

Научный руководитель – Т. А. Лунг

ГБПОУ Республики Хакасия «Черногорский горно–строительный техникум»

Цель данной работы: Расширить и углубить знания о родном городе в период 1930–1940 годы, проследить социальное и экономическое развитие города и передать их другим студентам.

Актуальность данной темы очевидна, ведь нам, нынешнему поколению трудно понять и представить, какой была Черногорка, например в 1932 году. Поэтому я и решил исследовать данный период времени.

Особенность памяти человека такова, что мы чаще всего помним те события из жизни города, страны, которые прямо или косвенно касаются нас самих. Порою яркие воспоминания наших отцов и дедов несут на себе печать отдельной личности, конкретного человека. А уж об объективной оценке исторических событий и говорить не приходится. История города Черногорска начиналась на заре XX века. По–разному оценивают исследователи и период зарождения посёлка Черногорские копи, и времена становления в Черногорке Советской власти, преобразования посёлка в город Черногорск, и годы «хрущёвской оттепели», а затем, так называемых, «застоя» и «перестройки».

Какие бы научные определения не давали учёные тем годам, какие бы ярлыки не навешивали тому времени, не охватить им всего многообразия людских чувств, чаяний и желаний. В пожелтевших от времени на страницах протоколов заседаний Черногорского поселкового совета начала 30–х годов отмечены наказания избирателей депутатам. Конечно, есть несколько первоочередных задач (несомненно, формулировка облисполкома!): ликвидация неграмотности и малограмотности; организация досуга рабочих рудника; улучшение преподавания в школах и т.д. Конечно, на первом месте – добыча угля: планы, освоение техники, отчёты, обязательства первой пятилетки, «стахановцы», борьба с саботажниками...

Нам, нынешнему поколению, трудно понять и представить, какой была Черногорка, например, до 1932 года. Нет уличного освещения, отсутствует водопровод и канализация, «удобства» – во дворе, на улице сточные канавы и ямы, никаких асфальтированных дорог, печное отопление, ограниченное потребление электроэнергии и двойные–тройные тарифы на него. Нехватка врачей, фельдшеров, медперсонала, на 8 тысяч жителей одна 20–кочная больница и просто – нет зубного врача. В двух школах чуть более 400 учеников, 2/3 учителей – без специального образования (хотя бы учительские курсы!), иногда это семиклассники – сами недавние выпускники школы. На весь посёлок – один детский сад на 40 мест, а как же остальные дети, ведь прирост населения около тысячи в год?

Собственные дома – редкость, в основном жильё составляли одноэтажные общежития и бараки – некое подобие коммунальных квартир для семейных пар. Поссовет проводил ежемесячные проверки санитарно–эпидемиологического состояния в посёлке, своими решениями принуждая жителей проводить хлорную обработку «отхожих мест», однако вспышки кишечных инфекций были не редкостью.

Ежегодно «сверху» присылали план по сдаче сельхозпродукции государству, разнарядку на производство тех или иных злаков. И так повсюду, во всём – план, контроль и учёт.

Жизнь «кипела». Уже в делах за 1932–1934 гг. есть интересные документы: списки владельцев мелкого и крупного скота, птицы (поголовье посчитано!), а также счастливых обладателей велосипедов – с целью привлечения в случае войны или как показатель роста благосостояния или чтобы «взять на заметку буржуазный транспорт» – неясно...

К решению каждой городской проблемы подходили ответственно, все действия контролировались со стороны Черногорского райкома ВКП(б) и облисполкома. Так выявление неграмотных и малограмотных граждан в 1932–1935 гг. проводилось путём подворных обходов немногочисленными комсомольцами, учителями школ, партийными активистами и депутатами поссовета с привлечением «классово–сознательной молодёжи», то есть пионеров. Итоги «рейдов» обсуждались на заседаниях поссовета, отчёты представлялись в областные органы власти. К началу 1936 года с учётом быстрого роста общей численности населения – с 8 до 15 тысяч, если верить документам – количество неграмотных сократилось вдвое, а малограмотных – на одну треть.

Большую роль в ликвидации неграмотности сыграли школы, организованные специально для взрослых. Проблему профессионального обучения кадров для Черногорского рудника помогла решить открытая в 1931 году школа промышленного ученичества, где в первый год было обучено 250 человек. Горпромуч – так именовали эту школу – имела свои механические мастерские и даже собственный клуб. Наряду с этим росла система КРО – комбинатов рабочего образования; здесь готовили рабочих самой разной квалификации, а попутно решали вопросы ликбеза.

Уже в 1935 году на каждого работающего в Черногорке – своя радиоточка: вот оно, средство повсеместной пропаганды! И, судя по сохранившимся документам, очень часто желаемое выдавалось за действительное, цели подменялись идеями, а результаты оправдывали средства.

А среди первомайских лозунгов 1935 года, утверждённых Хакасским обкомом ВКП(б), рядом с призывами к «борьбе за полное использование механизмов в угледобыче» жёсткое и безапелляционное: «Добейте остатки кулачества! Да здравствует союз рабочих и крестьян, строящих социализм!»

Весной 1934 года поссовет впервые принял развёрнутый план по озеленению Черногорки. На нарушителей санитарного порядка оказывалось общественное воздействие: их стыдили на собраниях жителей улицы, о них писали фельетоны в газете. Надо сказать, это имело действие!

20 января 1936 г. решением Президиума ВЦИК (Всероссийского Центрального исполнительного комитета) РСФСР Черногорка была преобразована в город Черногорск областного подчинения.

Началась кропотливая работа по определению городской черты. Началось возведение общежитий и жилых домов «не только для шахтёров и строителей, но и для медиков, работников культуры, торговли и аппарата совета, рабочих совхоза ОРСа». Были установлены новые тарифы на оплату жилья с учётом размера заработной платы.

Условия жизни постепенно улучшались. За короткий срок смонтировано уличное освещение, планировалась «установка уличных аккумуляторных часов общественного пользования». Во всех квартирах было электричество.

Пустырь за жилыми постройками – место проведения спортивных состязаний – скоро превратился в замечательный стадион «Шахтёр». Применяли новые технологии кирпичной кладки, а строили практически «голыми руками»: основные инструменты – лопата и кирка. Нам, сегодняшним, трудно вообразить, на чём держался этот беспримерный энтузиазм. Продолжалось благоустройство города.

Для осуществления грандиозных замыслов государству явно не хватало средств. Судя по документам, на каждом предприятии и в учреждениях существовали комсоды – комитеты содействия трудящимся в приобретении облигаций государственных займов.

Эти органы создавались «на общественных началах» и следили за «правильностью и своевременностью удержаний с рабочих и служащих по подписке на Госзаем». Члены комсодов, которым удавалось распространить среди рабочих, служащих и ИТР (инженерно-технических работников) значительное число облигаций, становились финударниками и рапортовали «о досрочном выполнении плана мобилизации средств».

И хотя покупка облигаций считалась добровольным делом каждого, в сущности, она была обязательной для всех. Уклониться от неё значило отказаться от общего дела строительства социализма, что неизменно приравнивалось к вредительству и саботажу.

Вообще, это были годы, когда многие, привычные уже для нас службы, только зарождались. К ним относятся милиция, прокуратура, скорая медицинская помощь, горноспасательная станция, ветслужба (позднее – ветеринарная станция) и пожарная охрана. Были образованы контролирующие органы, представленные тогда только в одном лице: фининспектор (впоследствии – налоговая инспекция), торгинспектор (ревизор в области государственной и кооперативной торговли), госсанинспектор (ныне – государственный санитарно-эпидемиологический надзор).

К 1940 г. в городе работали сберкасса и книгоцентр, прачечная и парикмахерская, сапожная и портняжная мастерские, часовой мастер и фотограф. Купить мебель «фабричного производства» было неразрешимой задачей, и поэтому самой популярной среди горожан оставалась столярная мастерская. Другими, весьма востребованными товарами, была гончарная посуда и бондарная продукция – кадки, бочки и корыта.

Приобретение статуса города дало толчок развитию торговли. К концу 1940 года в Черногорске насчитывалось более 20 магазинов и несколько коммерческих ларьков.

На первом месте по-прежнему стояло обеспечение черногорцев продовольствием. Ещё в 1934 г. было организовано дачно-огородное кооперативное товарищество, которое теперь должно было осуществить «поголовный охват рабочих, служащих, ИТР нового города индивидуальными огородами под лозунгом «Ни одной рабочей семьи без своего огорода!».

А семьи, в основном, были многодетными. С 1934 г. существовала служба социальной помощи, которая помогала многодетным матерям в получении ежегодного государственного пособия. Оно составляло 2 тысячи руб. и выплачивалось в течение 5 лет, но только на седьмого ребёнка. При средних заработках 150–200 руб. в месяц госпособие было ощутимым подспорьем. Эта же служба ходатайствовала перед исполкомом об освобождении семей с низкими доходами «от уплаты земельной ренты и за пастьбу скота». В документах не встречается ни одного отказа на такую просьбу.

Действовала в городе и деткомиссия – прообраз нынешних отдела опеки и инспекции по делам несовершеннолетних. Усилиями её работников был организован комиссионный детский магазин, и хотя самого слова «дефицит» в обиходе ещё не было, только в этом магазине можно было купить детские одежду и обувь.

Тридцатые годы XX века – одна из самых интересных и противоречивых страниц советской истории. В памяти народа это время навсегда связано с мечтой о светлом будущем – коммунизме. Во имя этого, преодолевая невзгоды и лишения, герои первых пятилеток трудились на всесоюзных стройках и строительстве дорог, осваивали огромные территории Средней Азии, Сибири и Дальнего Востока, покоряли Север. Но это было и время массовых политических репрессий, деления общества на «своих» и «чужих», тотального контроля государства над наукой и духовной культурой.

Документы конца 30–х годов пестрят противоречиями, где помимо действительных побед и достижений есть и явные приписки, преувеличение достижений и преуменьшение недостатков. В Черногорске, как и везде по Советскому Союзу, нарастал темп и размах борьбы власти с собственным народом: вчерашний герой становился «врагом народа», его родные – «членами семьи врага народа». И неумолимо приближалась самая страшная война в истории нашего народа – Великая Отечественная...

Библиографический список

1. Газета «Черногорск» № 54 от 29.06.2007.
2. Газета «Черногорск» № 68 от 17.08.2007.
3. Газета «Черногорск» № 70 от 24.08.2007.
4. Материалы и фото из фонда муниципального архива города Черногорска.

© Куданенко И., 2016

ПРОБЛЕМА «СЕВЕРНЫХ ТЕРРИТОРИЙ»: ИСТОРИЯ ВОПРОСА И СОВРЕМЕННОЕ СОСТОЯНИЕ (К 70-ЛЕТИЮ ОКОНЧАНИЯ ВТОРОЙ МИРОВОЙ ВОЙНЫ)

С. А. Лескова

*Научный руководитель – Е. В. Бесчастных,
ГБПОУ РХ «Хакасский политехнический колледж»*

Российская Федерация и Япония – две великие державы, взаимоотношения между которыми, безусловно, определяют обстановку и в Северо-Восточной Азии, и в Азиатско-Тихоокеанском регионе.

На протяжении последних десятилетий проблема принадлежности южных Курильских островов является основным препятствием для полного урегулирования российско-японских отношений. Мирный договор между Россией и Японией не подписан со времени окончания Второй мировой войны, после окончания которой к СССР отошел Южный Сахалин и все острова Курильской гряды. Проблема принадлежности южной группы Курильских островов Итуруп, Шикотан, Кунашир и Хабомаи (в интерпретации японских историков и политологов – вопрос о «северных территориях») оставалась «проблемой номер один» в советско-японских (позже и российско-японских) отношениях всю вторую половину XX века.

В настоящее время Россия и Япония стоят на пороге нового этапа в развитии и совершенствовании межгосударственных отношений, что вызывает необходимость определения будущего спорных территорий, своевременной корректировки возникающих противоречий с учетом интересов обеих держав, а также подписания мирного договора во имя сохранения и укрепления безопасности и стабильности в регионе.

Все ранее вышесказанное определяет актуальность данной темы, ее теоретическую важность и практическую значимость, которые усилились в год 70-летия окончания Второй мировой войны.

В рамках исследования был проведен анализ российско-японских взаимоотношений за период с первой половины XVII в. по настоящее время. Было выявлено, что южные Курильские острова неоднократно становились предметом спора между Россией и Японией.

Первым официальным упоминанием о Курильских островах в России являются отчеты 1646 г. о походах Ивана Юрьевича Москвитина. Помимо официальных экспедиций на эти острова регулярно направлялись казаки «для сбора ясака с местного населения и организации промысла пушнины и морского зверя» [5]. В тот период острова принадлежали России и ни одно государство, в том числе Япония, этого права не оспаривало.

Первый русско-японский договор – Симодский трактат о торговле и границах – был подписан 7 февраля 1855 г. Этот договор помимо прочего установил границу стран между островами Итуруп и Уруп. В дальнейшем по Петербургскому договору от 7 мая 1875 г. Российская империя передала Японии права на все Курильские острова в обмен на японскую часть Сахалина, что означало решение проблемы границ на то время.

Вопрос о принадлежности Курильских островов и острова Сахалин стал камнем преткновения при подписании Портсмутского договора по итогам Русско-Японской войны 1904-1905 гг. По итогам войны к Японии отошли Курильские острова, южная часть острова Сахалин и аренда Ляодунского полуострова.

В 1925 г. был подписан Пекинский договор, по которому СССР признавал сложившиеся советско-японские границы, но «отказывался признать «политическую ответственность за Портсмутский договор» [2, с. 14].

Южный Сахалин и Курильские острова перешли к Советскому Союзу по окончании II Мировой войны.

11 февраля 1945 г. на Ялтинской конференции США, СССР и Великобритания достигли письменной договоренности о том, что Советский Союз вступит в войну с Японией при условии возвращения ему Южного Сахалина и Курильских островов после окончания войны. В августе-сентябре 1945 г. в ходе Курильской десантной операции острова были заняты советскими войсками. В феврале 1946 г. на этих территориях в соответствии с Указом Президиума Верховного Совета СССР была образована Южно-Сахалинская область в составе Хабаровского края, 2 января 1947 г. она вошла в состав Сахалинской области в составе РСФСР. Однако все эти территориальные изменения официально не были закреплены договором между СССР и Японией.

В 1951 г. в Сан-Франциско между странами антигитлеровской коалиции и был заключен мирный договор, который СССР не подписал. Спустя пять лет в 1956 г. была подписана советско-японская декларация о прекращении состояния войны, которая должна была стать прологом к заключению мирного договора, которого нет и по сей день.

На сегодня позиция Москвы состоит в том, что по итогам Второй мировой войны южные Курилы вошли в состав СССР (правопреемницей которого является Россия), и российский суверенитет над ними, сомнению не подлежит, поскольку имеет соответствующее международно-правовое оформление.

Два иных тезиса лежат в основе аргументации Токио: «Малая Курильская гряда является геологическим продолжением Японского архипелага и, следовательно, ее острова Хабомаи и Шикотан не относятся к числу Курильских островов, от которых Япония отказалась по Сан-Францисскому договору» [1]. Соответственно, Россия должна передать Японии эти острова без всяких предварительных условий. Острова Итуруп и Кунашир – острова Большой Курильской гряды – также по историческому праву принадлежат Японии, поскольку Россия по Договорам 1855 г. и 1875 г. признала их японскую принадлежность.

В настоящее время официальный Токио и средствами пропаганды, и путем дипломатической борьбы продолжает оспаривать общепризнанные итоги Второй мировой войны, что, по нашему мнению, недопустимо в год важной для мирового сообщества даты – 70-летия ее окончания.

В процессе написания данной работы в научной литературе, периодической печати и сети Интернет было выявлено множество предложений по решению проблемы принадлежности «северных территорий». Авторы начинают от того, чтобы «передать владение островами Японии на безвозмездной основе» и заканчивают тем, «чтобы и Россия, и Япония совместно управляли островами», а также не исключают возможность «сделать острова территорией, которая не относилась бы ни к одному государству, как Антарктика» [3].

По нашему мнению, допустимыми являются два пути решения данной проблемы, первым из которых является заключение российско-японского мирного договора, по которому к Японии отходили бы острова Хабомаи и Шикотан (7% от всей территории четырех островов), а острова Кунашир и Итуруп остались бы во владении России, второй – подписание договора о дружбе и сотрудничестве с Японией, при этом острова в полном составе остаются у России.

В заключение, хотелось бы отметить, что решение проблемы принадлежности южной группы Курильских островов является не только вопросом межгосударственных отношений России и Японии, это вопрос незыблемости границ послевоенного устройства мира, который был решен нашими прадедами на фронтах II Мировой, это вопрос патриотизма, национальной безопасности и геополитических интересов Российской Федерации.

Библиографический список

1. *Вопрос суши. Почему Россия никогда не отдаст Японии Южные Курилы [Электронный ресурс]* // URL: http://www.aif.ru/society/history/vopros_sushi_pochemu_rossiya_nikogda_ne_otdast_yaponii_yuzhnye_kurily (дата обращения 25.02.2016).
2. *Кожевников В. В. Российско-японские отношения в XXI в.: какими они будут? (Субъективные размышления историка)* // Вестник ДВО РАН. – 2005. – № 4. – С. 12-19.
3. *На пути к решению проблемы «северных территорий» [Электронный ресурс]* // URL: <http://inosmi.ru/foreast/20150208/226105486.html> (дата обращения 25.02.2016).
4. *Совместный сборник документов по истории территориального размежевания между Россией и Японией. МИД РФ-МИД Японии.* – М.: МИД РФ, МИД Японии, 1992. – 98 с.
5. *Проблема принадлежности южных Курильских островов [Электронный ресурс]* // URL: https://ru.wikipedia.org/wiki/Проблема_принадлежности_южных_Курильских_островов (дата обращения 25.02.2016).

© Лескова С. А., 2016

КОЛЛАБОРАЦИОНИЗМ КАК ОДНА ИЗ ПРОБЛЕМ ИСТОРИИ ВТОРОЙ МИРОВОЙ ВОЙНЫ

М. А. Петерсон

Научный руководитель – О. М. Скоробогач

*ФГБОУ ВПО «Хакасский государственный университет им. Н. Ф. Катанова,
Колледж педагогического образования, информатики и права*

70 лет назад закончилась Великая Отечественная Война, но до сих пор ученые не могут прийти к единому мнению по некоторым вопросам, связанным с этим трагическим событием в истории нашей страны. Одним из них является коллаборационизм.

Последнее время эта проблема в историографии привлекает значительное внимание. Начали писать об этом не так давно, да и то, опираясь в основном на зарубежные источники. Между тем, это явление требует внимания как неотъемлемая часть Второй Мировой и Великой Отечественной Войны. Происхождение понятия «коллаборационизм» ведет нас в далекий 1802 год. Коллаборантами во время наполеоновских войн называли контрабандистов, торгующих с Англией и оказывающих помощь монархистам. В значении "предательское сотрудничество с врагом» этот термин начал употребляться с 1940 года в отношении правительства Виши во Франции, которое сотрудничало с немцами с 1940 по 1944 годы. Также позже его стали применять и к правительствам других европейских государств, содействовавшим немецким оккупантам (например, к правительству Квислинга в Норвегии). [1]

В 1941 г. немецкое командование не имело планов создания каких-либо органов для координации коллаборационистского движения. Некоторые чины РОВС и ветераны Белой армии убыли на фронт в качестве переводчиков вермахта. В СССР отдельные добровольцы (хиви) использовались вермахтом практически с начала кампании, а на оккупированных территориях формировались отряды вспомогательной полиции. Первые формирования из советских военнопленных относятся к концу лета 1941 г. Всего за Великую Отечественную Войну было создано более 40 коллаборационистских формирований, среди них: "Боевой союз русских националистов", "Казачий стан", РОНА, ХИВИ и др., их общая численность составляла по разным оценкам от 1 до 2,5 млн. человек. В состав этих формирований входили: казаки, бывшие белогвардейцы, раскулаченные, осужденные, недовольные советской властью, антисоветские эмигранты, и, частично, военнопленные Красной Армии, были представлены практически все национальности Советского Союза: русские, украинцы, белорусы и т.д., особую, довольно многочисленную категорию предателей составляли уроженцы Кавказа, Прибалтики, Немецкого Поволжья.[2]

Наиболее известным коллаборационистическим формированием являлась Русская Освободительная Армия (РОА), под руководством генерала А.А.Власова, бывшего командующего 2-й ударной армией, попавшей в окружение под Ленинградом, и добровольно сдавшегося в плен гитлеровцам. Своей основной целью РОА провозгласила борьбу с коммунизмом, что фактически выражалось в несении охранно-полицейской службы и борьбе с партизанами на оккупированных территориях СССР. Численность РОА составляла около 120–130 тыс. человек, в состав которой входили в основном советские военнопленные. После победы СССР и оккупации Германии большинство членов РОА было передано советским властям. Некоторой части «власовцев» удалось избежать репатриации. Генерал А. А. Власов был взят в плен Красной Армией, а затем осужден и казнен.[3] Как известно, после войны коллаборационизм во всем мире был осужден как предательство национальных интересов. Во многих странах прошли судебные процессы над местными коллаборационистами. Таковые были проведены и в нашей стране.

Однако после развала Советского Союза на фоне усиливавшихся попыток политических кругов США, некоторых стран "новой Европы" и СНГ добиться пересмотра итогов Второй мировой войны проблема коллаборационизма снова стала одной из важнейших в современной истории. Причины этого явления известны и многогранны. Среди них следует выделить прежде всего создание новых национальных мифологий некоторых государств, возникших после распада СССР либо избавившихся от его опеки. Не удивительно, что для этого тщательно затушевываются факты сотрудничества соответствующих организаций и частных лиц с немецкими оккупантами, а их антисоветская "борьба" представляется как действия во имя "национального освобождения". Наиболее яркие примеры мы можем видеть в странах Прибалтики (приравнение бывших солдат, воевавших на стороне гитлеровской Германии, к ветеранам Великой Отечественной войны) и в Украине (предоставлении статуса участников боевых действий бойцам дивизии СС "Галичина" Украинской национальной армии).

На наш взгляд, нет никаких оснований считать предателями сотни тысяч советских людей, оказавшихся в силу вынужденных причин в плену или на оккупированных территориях. Многие из них хотели выжить и вернуться на Родину. Также можно понять чувства и причины, толкнувшие людей, потерявших своих родных, имущество, так или иначе пострадавших от существовавшего в СССР политического строя. Однако их борьба с коммунизмом выражалась в пособничестве фашистам: расстрелы мирных граждан, участие в боевых действиях и карательных операциях на стороне фашистов.

Несостоятельным оказалось и такое оправдание. Союз с гитлеровцами носил временный характер, и после победы над Советским Союзом, так называемые борцы за свободу, рассчитывали построить свое

государство, независимое от Германии. Но как известно из официальных источников, у Гитлера были другие планы. Сопоставляя источники, ученые выяснили, что в восточные земли нацисты хотели переселить 10 миллионов немцев, а оттуда выселить в Сибирь 30 миллионов человек. Ленинград из трехмиллионного города должен был превратиться в немецкое поселение на 200 тысяч жителей. Миллионы людей должны были погибнуть от голода и болезней. Окончательно уничтожить Россию Гитлер планировал, расчленив ее на множество изолированных частей.

Великая Отечественная война не может рассматриваться исключительно как борьба политических режимов, никто из её рядовых участников не говорил о том, что защищал идеи Ленина–Сталина, коммунистическое будущее и т.п. Они защищали Родину, свой дом, свою семью. И люди, воевавшие на стороне Гитлера, какими идеями они бы не прикрывались, боролись не за, а против народа, против Родины. Нельзя никого освободить против его воли. Также нельзя простить предательство.

Библиографический список

1. *Мой Компас: Коллаборационизм: значение понятия, причины появления.* URL: <http://Moicompass.ru> (дата обращения 02. 02. 2016).
2. *История России, Всемирная история: "ХИВИ" и восточные роты.* URL: <http://chessglum.com>.
3. *Военно–исторический портал, посвящённый Великой Отечественной Войне: Генерал Власов и российская освободительная армия.* URL: <http://ww2history.ru>.

© Петерсон М. А., 2016

ВНЕШНЯЯ ПОЛИТИКА РОССИИ В ПЕРИОД ТРЕТЬЕГО СРОКА ПРЕЗИДЕНТСТВА В. В. ПУТИНА (2012 – 2015 ГГ.): ОСНОВНЫЕ НАПРАВЛЕНИЯ, НОВШЕСТВА, ПРОБЛЕМЫ

И. С. Рзянкин

*Научный руководитель – О. В. Минор, к.и.н.,
ГБПОУ «Хакасский политехнический колледж»*

Владимир Путин вернулся в мировую политику. С вступлением на пост президента России в мае 2012 он вновь принял бразды правления страной. Новая Россия была уже не той Россией, на пост президента которой он вступал в первый раз, а гораздо более развитой, стабильной и устойчивой во всех отношениях страной. Неизменная роль России уже закрепилась в вопросах решения мировых проблем. Вернувшись в Кремль, Путин в своих решениях и поступках стал жестче. Третий срок Путина можно считать самым ярким сроком во внешней политике, и о самых ключевых и победных ее моментах я расскажу в своем докладе.

Цель исследования: анализ новаций и традиций во внешней политике России.

В соответствии с поставленными целями решались следующие основные задачи:

1. рассмотреть историческое и стратегическое **наследие** во внешней политике России;
2. изучить внешнюю политику России в отношении стран ЕС и США;
3. проанализировать внешнюю политику РФ в отношении стран СНГ.

Методы исследования: обработка, анализ научных источников, учебников и пособий по исследуемой проблеме, синтез, метод сравнения. **Объектом исследования** является: внешняя политика России при Владимире Путине, **предметом** – внешняя политика России: новшества, направления, проблемы.

2012 г. начался с большого прорыва в интеграции на постсоветском пространстве. С 1 января на территории трех стран-участниц Таможенного союза – России, Беларуси и Казахстана - начало действовать Единое Экономическое Пространство. Ранее было объявлено, что целью формирования ЕЭП является создание условий для стабильного и эффективного развития экономик государств-участников и повышения уровня жизни их населения.

Согласно существующему плану, ЕЭП должно стать базой для формирования будущего Евразийского союза - союза суверенных государств с единым политическим, экономическим, военным и таможенным пространством. Также вслед за созданием Таможенного союза и формированием Единого экономического пространства государства-партнеры намерены приступить к созданию наднационального - Евразийского парламента [1, с. 45].

Участники нового интеграционного объединения на пространствах бывшего СССР всякий раз подчеркивают, что оно носит экономический, а не политический характер. Так что речь идет не об имперских амбициях России, а об исторической взаимосвязанности стран.

2012 г в отношениях между Россией и США стал скорее годом ожиданий, нежели каких-либо серьезных действий. Seriously повлияли на отношения с США разногласия по сирийской проблеме.

Китайско-российские отношения стали классическим примером отношений между двумя великими державами, отношения дружбы и делового сотрудничества которых уже достигло значительных результатов во всех областях взаимодействия.

Оглядываясь назад в историю, можно увидеть, что, благодаря принципам взаимодоверия и взаимопомощи, Китай и Россия добивались обоюдно выгодного экономического роста. И если посмотреть на перспективы дальнейшего развития двусторонних отношений между двумя странами, можно увидеть, что идея процветания Китая и России представляет собой взаимовыгодный стратегический шанс.

События 2013 года свидетельствуют об усилении элементов нестабильности в мировых делах, вызванной как сохраняющейся неустойчивостью экономического и политического развития на глобальном и региональном уровнях, так и действиями разнонаправленных факторов, связанных с непростым процессом становления полицентричной модели международных отношений [2, с. 13].

В 2014 году Владимир Путин проявлял огромную активность на внешнеполитическом фронте. Удалось осуществить «поворот на Восток». Договор о поставках энергоносителей в Китай лишил возможности Евросоюз и США шантажировать Россию. Блестящим успехом можно считать поездку Путина в Латинскую Америку, встречу с главами государств БРИКС, визит в Индию. Россия в 2014-м становится настоящим центром, который готов собирать вокруг себя все страны не желающие подчиняться диктату «мирового жандарма» и послушно следовать указаниям, которые присылает из Вашингтона глава «исключительной нации» [3, с. 24 – 35].

Внешняя политика России в 2015 году практически не изменила свой вектор.

Несмотря на все заявления Запада об изоляции, Москва продолжала принимать участие в обсуждении и решении большинства насущных проблем мира.

Внешняя политика России в украинском вопросе в 2015 году оставалась неизменной: Москва настаивала на политических преобразованиях в Украине, которые остановили бы военное противостояние на востоке страны. Многочасовые переговоры, которые начались 12 февраля, увенчались успехом. Сторонами конфликта на Донбассе было подписано соглашение, согласно которому уже до конца года война на Донбассе должна была закончиться.

Итоги 2015 года во внешней политике России в очередной раз засвидетельствовали весомую роль Москвы в урегулировании мировых проблем. Уходящий год подтвердил заявления о том, что все попытки изолировать Россию обречены на провал [2, с. 33].

Внешняя политика России покоряет страны и сердца. Третий срок Президента РФ Владимира Путина по праву можно считать временем огромных свершений во внешней политике в России. Внутренние проблемы, социальные вопросы и даже экономический кризис – все это отошло на задний план на фоне мировых событий, в которых наша страна занимала ключевое место. Такой вывод можно сделать и по интервью представителей высших эшелонов власти, и по Посланию президента Федеральному собранию, и по его итоговой пресс-конференции [4, с. 9].

Итоги деятельности президента очередной раз засвидетельствовали весомую роль Москвы в урегулировании мировых проблем. Уходящий год подтвердил заявления о том, что все попытки изолировать Россию обречены на провал. В целом можно отметить, что несмотря на большое количество препятствий и проблем на мировой арене, которые принес этот год, России удалось справиться с большинством из них. Огромная заслуга в этом лежит на МИД РФ в целом и Сергее Лаврове. Вряд ли кто-то станет отрицать возросшую роль России в решении ключевых мировых проблем.

Библиографический список

1. Путин фиксирует многополярность мира. URL: <http://politrussia.com/world/putin-fiksiruets-mnogopolyarnost-243/>.
2. Внешняя политика Путина: итоги 2015 года. URL: <https://insider.pro/ru/article/59894/>.
3. Итоги 2014 г. Союзники России - Армия и Флот. URL: http://ruskline.ru/analitika/2015/01/23/itogi_2014_g_soyuzniki_rossii_armiya_i_flot/
4. Примаков Е. М. Мир без России? К чему ведёт политическая близорукость. URL: <https://insider.pro/ru/articl>

© Рзынкин И. С., 2016

СЕМЕЙНЫЕ ПРАЗДНИКИ ХАКАСОВ, ПОСВЯЩЕННЫЕ ПЕРВОМУ ГОДУ ЖИЗНИ РЕБЕНКА

В. О. Сагалакова

Научный руководитель – А. В. Мицевич
МБОУ г. Черногорска «СОШ № 4»

«Неизвестно каков будет человек через 1000 лет, но если отнять у современного человека этот нажитой и доставшийся ему в наследство скарб праздников, обрядов – тогда он всё забудет, и всему разучится, и должен будет всё начинать сначала»

В жизни народов Хакасии большое значение имеют праздники с их многообразием обычаев, обрядов, церемоний и ритуалов. Праздники (по-хакасски «улукун» – буквально «великий день») отражают историко-культурное наследие народа и в известной мере формируют духовный мир подрастающего поколения. Важную роль в праздниках играют социально-психологические факторы, религиозные обычаи и обряды, нормы взаимоотношений между людьми. Праздники помогают в воспитании подрастающего поколения, формировании у него основ семейственности, укреплении связи между поколениями, сохранению семейной памяти.

Праздник – это особое состояние души, эмоциональный радостный подъем, вызванный переживаниями какого-либо торжественного события. В жизни человека тесно переплетается личное и общественное. Праздники, связанные с историей народа, с его вековыми традициями, обрядами, обычаями позволяют человеку осознать своё единство с народом. Именно во время праздника особенно активно проявляется культурная инициация и социализация личности, поскольку с детского возраста открывается возможность участвовать в коллективных действиях.

Объект исследования – Хакасские национальные праздники

Предмет исследования – хакасские семейные праздники, посвященные рождению и первому году жизни ребенка

Цель исследования – определить какую роль играли семейные праздники, посвященные рождению и первому году жизни ребенка.

Задачи: дать определение «семейный праздник», определить значимость семейных праздников, посвященных рождению детей в современное время.

Семейные праздник – это важное социальное событие, которое отражает важнейшие социальные связи поколений. Усвоение традиций праздника способствует формированию у людей социально необходимых качеств, привычек и навыков общественной деятельности и поведения. Праздники выполняют также познавательную и воспитательную функции. Без выполнения этих функций они в значительной степени лишились бы общественного смысла. Содержанием праздника является общая норма, принцип поведения. Через семейные праздники происходит приобщение к социальному опыту народа. Следование традициям праздника способствует формированию не только сложных привычек, но и сложных социальных чувств.

У хакасского народа сложился свой цикл праздников и обрядов, связанных с принятием нового человека в общество:

- Кин-Той (праздник захоронения послета)
- Пизик-Той (праздник колыбели)
- Пала-Той (именины)
- Тис-Той (праздник первых зубов)
- Киспик-Той (праздник срезания первых волос)
- Тузамах Кискен-Той (праздник «разрезания пут»)

Материнство и детство являются особой частью жизни человеческого социума. С одной стороны, это обусловлено социальными причинами, с другой, – мировоззренческо-религиозными. Рождение ребенка – часть непрерывной цепочки смены поколений, жизни народа. Хакасы верили, что души детей находятся под охраной богини Ымай, живущей в верхнем мире. Хакасы представляли ее полной седовласой старушкой, имеющей способность летать в образе белой птицы. В народном представлении зарождение ребенка происходит в печени, там, где сосредотачиваются эмоциональные чувства – радость, печаль.

В традиционном мировоззрении считалось, что до трехлетнего возраста дети находятся в пограничном состоянии между тем миром, откуда пришла их душа, и миром людей. В связи с этим необходимо было соблюдать систему мер и предосторожностей по защите здоровья ребенка. В первую очередь, ребенка защищала сама мать, ангел-хранитель, колыбель, обереги.

Система праздников, посвященных рождению и первым годам жизни, складывалась на протяжении многих веков. Сегодня эти праздники или отдельные их элементы, в основном, воспроизводятся хакасами. Призваны они защитить душу ребенка от злых духов.

На третий день после рождения ребенка проводили Кин-той. Собирались соседи и пожилые родственники. Забивался баран и делалась сметанная каша – потхы. До этого дня ничего не выносили из юрты (даже мусор), ничего не давали посторонним (даже воду из колодца). Отпавшую пуповину торжественно заворачивали и клали в шкатулку, где хранились ножик или ножницы, которыми её обрезали. Во время праздника Кин-той совершали захоронение послета. Последу хакасы придавали особое значение в связи с тем, что он охраняет плод в утробе матери и от него якобы зависят здоровье и судьба ребенка.

Колыбель была местом где ребенок спал до 2–3 лет. Колыбель была окружена различными оберегами, чтобы злые духи не смогли повредить ребенку – нож или ножницы, раковины каури, маленький лук со стрелами, у северных хакасов модели птиц, щепки от разбитого молнией дерева. В «необжитую» колыбель ребенка не клали: если она была совершенно новой, то сажали в нее щенка или

кошку. Как правило, в одной колыбели вырастали все дети одной семьи. У колыбели был свой праздник, когда она попадала в дом.

Колыбель делали только после рождения ребенка и обязательно на новолуние. Ее, по обычаю, изготавливал дядя по матери или дедушка по матери. Иногда колыбель заказывали у мастера. Материалом служила береза. Прежде, чем класть в колыбель малыша, совершали следующий обряд. Если был мальчик, то в пеленки заворачивали нож в ножнах, огниво с опояской и березовое полено для скобления крошек в табак, а если девочка – ножницы, наперсток с иглой и огниво с опояской. Повитуха или бабушка клала завернутые вещи в колыбель, которую три раза качала и баюкала: «Пууй–баай, не будь плаксой!». На третий раз она раскачивала её так, что все вываливалось на землю. В этот момент повитуха восклицала: «Онар ба, тискер бе?» (Удача или неудача?). Все присутствующие кричали: «Онар, онар!» (Удача, удача!). Так делали до трех раз. Затем в колыбель клали щенка или кошку и раскачивали так, чтобы на третий наклон они выпали. После этой процедуры колыбель считалась обжитой. После указанного обряда в колыбель торжественно клали ребенка и благословляли: «Пусть будет крепким колыбельный ремень, пусть будет много братьев!». В качестве оберега на дно люльки клали нож для мальчика и ножницы для девочки.

После того, как окрепнут ребенок и его мать, обычно месяца через три, проводили именины – Пала той. Одной из мер предосторожности являлось наречение ребенка «плохим» именем, чтобы нечистая сила не проявила интерес к ребенку. У хакасов была разработана своя система имен. Младенца не называли именами умерших. Почти любое слово могло стать антропонимом. Детей называли по этнической принадлежности: Хоорай (старинное самоназвание хакасов), Тадар (современное самоназвание хакасов), Хыргыз (т. е. киргиз), Саат (т. е. сибирский татарин). Имена могли иметь социальное значение: Тазоол (байский пастух), Кнес (родовой староста), Ацчы (охотник), Абахай (княгиня). Ребенка называли по месту рождения: Сахсаар (рожденный в горах Сахсаар), Ханаа (родившийся в телеге), Турачах (родившийся в доме). Часто давали имена птиц и животных: Хозан (заяц), Хуча (баран). Торгай (жаворонок). В ряду имен девочек встречаются названия продуктов питания и принадлежностей украшения: Пызлах (сыр), Торги (шелк), Ызырга (сережка), Хурчу (наперсток). Для имен мальчиков выбирали названия мужских предметов: Мылтых (ружье), Хыйлаг (курок), Хазан (котел). В связи с христианизацией хакасского населения привились русские имена, многие в местном произношении: Апанис – Афанасий, Аркас – Аркадий, Самой – Самуил, Ойла – Ольга, Илона – Елена. Получая имя, ребенок вводился в мир людей, приобщался к социальным связям. Этому способствовал и обычай рифмования имен в семье, и то, что при обряде имянаречения присутствовали родственники и соседи семьи.

До исполнения года ребенку не стригли волос и ногтей, ибо нельзя было к ним прикасаться острыми предметами. В крайнем случае ногти откусывали зубами. Торжество по случаю обрезания волос носило название Киспик–той (букв, праздник чубчика). Обряд стрижки ребенка совершал дядя по матери (тайы). Состриженные волосы бережно заворачивали в ткань и хранили в шкатулке вместе с пуповиной и «рубашкой». По обычаю волосы никогда не разбрасывали, иначе якобы птицы из них соведут гнезда и будут постоянные головные боли. На голове ребенка оставляли небольшой чубчик (киспик), за который дергали при наказании. Волосы у хакасов считались важным признаком живого существа. Избавляясь от первых, младенческих волос, ребенок отделялся от потустороннего мира и ставился в один ряд с людьми. Только человек может заплести косу. Не случайно одной из самых распространенных причесок у народов Саяно–Алтая являлась коса, заплетаемая как у женщин, так и у мужчин.

Как только ребенок сделал свои первые самостоятельные шаги, совершали обряд «разрезания пут» – Тузамах кискен–той. Бабушка брала нож (если был мальчик) или ножницы (если девочка) и перед ногами малыша на земле чертила крест. Затем троекратно имитировала «разрезание веревочных пут», три раза бросала нож или ножницы между ног и благословляла: «Я разрезаю твои пути! Пусть земля, на которую ты ступишь, будет твердая, как железо!».

Таким образом, семейные праздники выполняют ряд определенных функций:

- Объединение семьи и рода, в момент появления нового члена семьи. Самые уважаемые и самые старые члены семьи и рода принимают непосредственное участие в каждом из периодов жизни младенца.
- Интегративная функция. С момента рождения ребенок посвящается в семейные таинства, пусть пока и не осознает этого. По имени ребенка можно было определить к какому роду он принадлежит, что накладывает определенные обязанности на самого ребенка и определяет его положение в обществе.
- Защитная. Обряды, совершаемые во время праздника, призваны были защитить ребенка от болезней, дурного глаза. Этому способствовала и подробно разработанная система оберегов – предметов, знаков, действий, слов, звуков и т.д., которые предохраняли человека, его дом, скот от вредоносного действия злых сил. К ним относятся как многочисленные амулеты (т.е. обереги, которые носят на теле), так и предметы, связанные со сферой хозяйственной деятельности человека (нож, ножницы, колыбель, одежда), домашние животные (животное, которое «обживало» колыбель, священное животное рода), охранительные имена, определенные нормы поведения.
- Воспитательная и образовательная. В каждом обряде говорились пожелания, каким должен быть ребенок – послушный, не капризный, спокойный, хорошо разговаривал.
- Социализация детей осуществлялась усилиями и всей аальной общины, которая, по мере взросления ребенка, включала его в различные формы трудовой и ритуальной деятельности.

Для хакасской семьи все эти праздники имели большое значение. Они способствовали укреплению семейно-родственных отношений между членами рода. Кроме того семейные праздники это часть культурного наследия передаваемая из поколения в поколение.

Библиографический список

1. Народные праздники Хакасии. Учебное пособие. – Абакан: ХГУ им. Н.Ф. Катанова, 1999. – 76 с.
2. Бутанаев В. Я. Традиционная культура и быт хакасов. – Абакан: Хакасское кн. изд-во, 1996. – 224 с.
3. Кызласов Л. Р., Копкоев К. Г., Быконя Г. Ф. и др. История Хакасия с древнейших времен до 1917 г. / отв. ред. Л. Р. Кызласов – М.: Наука, Изд. фирма "Вост. лит.", 1993. – 523 с.
4. Анжиганова Л. В. Мировоззренческие основания этнопедагогике хакасского народа // Этнопедагогика в современной школе. – Абакан, 2011.
5. Кустова Ю. Г. Ребенок и детство в традиционной культуре хакасов. – СПб.: Петербургское востоковедение, 2000. – 159 с.

© Сагалакова В. О., 2016

РОЛЬ СОЦИОЛОГИЧЕСКОГО ОПРОСА В МОНИТОРИНГЕ ЦЕЛЕВОЙ АУДИТОРИИ ПРИ ПЛАНИРОВАНИИ PR-КАМПАНИИ

Е. В. Шахаева

*Научный руководитель – О. А. Вольф, ассистент
ФГБОУ ВПО «Хакасский государственный университет им. Н. Ф. Катанова»,
Институт филологии и межкультурной коммуникации*

Public Relations (связи с общественностью) – «это управленческая коммуникативная деятельность (совокупность социальных практик), направленная на оптимизацию взаимодействий социального субъекта со значимыми сегментами социальной среды – с его общественностью» [4, с. 13]. PR – сфера, объединяющая в себе знания из многих наук и областей человеческой деятельности: социальной, политической, экономической и т. д. Большую роль в PR-деятельности играют социологические методы, такие, например, как наблюдение, опрос, эксперимент.

Формула PR-деятельности «RACE», сформулированная Джоном Марстоном в книге «Природа связей с общественностью», включает в себя следующие этапы: R – (англ. Research) – исследования; A – (англ. Action) – действия; C – (англ. Communication) – коммуникации; E – (англ. Evolution) – оценка [1]. Одним из важнейших является первый этап PR-деятельности – Research, который предполагает в своей структуре анализ коммуникативной ситуации и мониторинг целевой аудитории.

Информация, необходимая PR-специалистам для изучения целевой аудитории, выявляется посредством одного из важнейших социологических методов – опроса. «Опрос – метод исследования, предусматривающий устное или письменное обращение к исследуемой совокупности людей с вопросами, содержание которых представляет проблему исследования на эмпирическом уровне, а также статистическую обработку полученных ответов» [4, с. 43].

Проекты в области связей с общественностью не могут обходиться без различных видов опросов. При подготовке работ на Красноярский региональный тур открытого всероссийского конкурса работ в области развития связей с общественностью «Хрустальный апельсин-2016» [6] от участников требуется перед разработкой плана PR-кампании проанализировать предпочтения целевых групп общественности.

В рамках указанного конкурса мы разработали проект в области связей с общественностью в сфере культуры и искусства «Вместо холста – стены!». Цель проекта – организация и PR-сопровождение конкурса для молодых людей, увлекающихся живописью. Участникам будет предложено написать пейзаж Хакасии на стене 3-го корпуса Хакасского государственного университета им. Н. Ф. Катанова. Картина должна быть в «раме», выполненной в технике «рисунка 3D». Реализация проекта позволит использовать помещение учебного заведения как место для творческой реализации молодёжи, продукт конкурса – пейзажи – будут способствовать созданию гармонии и положительной психологической обстановки в ХГУ, а также могут использоваться в учебном и воспитательном процессах.

В целях изучения потребностей целевой аудитории мы провели анкетирование студентов и сотрудников университета. Первый вопрос (паспортичка) включал социально-демографические данные опрошенных: возраст и пол. Наши респонденты – это люди в возрасте от 17 до 55 лет. Большую часть анкетированных составили женщины (56 человек).

На вопрос: «Влияет ли интерьер учебного заведения на психоэмоциональное состояние учащихся?» утвердительно ответили 57 % (40 человек) опрошиваемых, отрицательно – 13 % (9 человек); кроме того, 30 % (21 человек) из числа респондентов считает, что интерьер влияет на обучающихся незначительно.

Отвечая на вопрос: «Какими, по Вашему мнению, должны быть стены в высшем учебном заведении?», 30 % (21 человек) анкетированных отметили, что стены должны быть белого или неяркого

однотонного цвета без любых украшений, 66 % (46 человек) указали, что стены должны быть белого или неяркого однотонного цвета, украшенные картинами, оригинальными поделками и/или наглядными пособиями; всего 4 % (3 человека) из числа опрошенных считают, что стены должны быть пёстрыми, выкрашенными в яркие цвета. Такое процентное соотношение можно объяснить тем, что люди чувствуют себя более сосредоточенными и уравновешенными среди неярких, однотонных цветов (влияние цвета на человека научно исследуется, например, такими учёными, как: О. Пахместерова, Е. Чертина и Е. Вишнякова [5], А. Зеленская [2], Е. А. Ивлева [3] и др.).

91 % (64 человека) интервьюируемых считают, что атмосферу в учебном заведении можно улучшить с помощью определенных деталей интерьера. Примерами служили: картины (47 человек), цветы (12 человек), шторы (3 человека), мозаика (2 человек), статуи (2 человека), поделки в технике оригами (1 человек), и даже ковры и гобелены (2 и 1 человек соответственно).

Проведенное анкетирование позволило нарисовать примерную картину предпочтений студентов и сотрудников вуза в дизайне современного высшего учебного заведения: стены неяркого однотонного цвета, украшенные картинами или оригинальными поделками, цветы на подоконниках. По мнению опрошенных, подобное оформление в учебном заведении позволит улучшить психоэмоциональное состояние учащихся и сотрудников университета. Опрос помог нам определиться с элементами интерьера помещения, которые станут объектами планируемого конкурса.

Таким образом, опрос играет ведущую роль в мониторинге целевой аудитории при планировании PR-кампании, ведь благодаря данному социологическому методу специалисты получают необходимую информацию об аудитории, с которой планируется наладить взаимодействие.

Библиографический список

1. Аги У., Кэмерон Г., Олт Ф., Уилкоккс А. *Самое главное в PR*. – СПб.: Питер, 2001. URL: <http://profilib.com/chtenie/81557/filip-olt-samoe-glavnoe-v-pr.php> (дата обращения 03.02.2016).
2. Зеленская А. А. Влияние цвета на организм человека // *Bulletin of Medical Internet Conferences*. – 2014. – Volume 4. – Issue 5. – С. 886.
3. Ивлева Е. С. *Философия цвета в рекламе. Влияние цвета на восприятие человеком рекламы // PR и реклама: традиции и инновации: материалы Всерос. Науч.-практ. конф. с междунар. Участием (22 апр. 2013 г., Красноярск): в 2 ч. Ч. 2 / отв. ред. А. В. Михайлов, С. В. Ускова; Сиб. Гос. Аэрокосмич. Ун-т. – Красноярск, 2013. – 254 с. – С. 54–56.*
4. Кривоносов А. Д., Филатова О. Г., Шишкина М. А. *Основы теории связей с общественностью*. – СПб.: Питер, 2012. – 384 с.
5. Пахместерова О., Чертина Е., Вишнякова Е. *Влияние цвета интерьера учебного заведения на психологическое состояние учащихся // Научный потенциал регионов на службу модернизации*. – Астрахань: АИСИ, 2012. – № 1 (2). – С. 64–67.
6. *Сайт Красноярского регионального тура открытого всероссийского конкурса работ в области развития связей с общественностью «Хрустальный апельсин»*. URL: <http://co.sibsau.ru> (дата обращения 28.02.16).

© Шахаева Е. В., 2016

КУКЛЫ ДЕТЕЙ ВОЙНЫ

С. В. Штанг

*ФГБОУ ВПО «Хакасский государственный университет им. Н. Ф. Катанова»,
Колледж педагогического образования, информатики и права*

Война всегда являлась грустной темой. О ней часто пишут военные историки, которым, наверное, не приходило в голову исследовать тему детских игр и забав во время войны. Но дети являются детьми в любое время, и даже в тяжелое время они не могут не играть.

Целью работы является изучение быта и развлечений детей войны (по воспоминаниям очевидцев).

Про людей, которые родились во время или незадолго до войны, говорят: «это люди с украденным детством». Чтобы понять эту фразу, надо определить для себя, что же такое детство. Детство – это время, когда человек познает мир, задает много вопросов, при всем этом находясь под защитой родителей, в безопасности. Ребенок может исследовать то, что находится вокруг него, играя, копировать поведение и занятия взрослых, обучать свое тело красиво и ловко двигаться, выполнять нужные движения. При этом он может быть уверен в том, что всегда рядом будет кто-то из родных, чтобы не дать его в обиду, что его жизнь всегда будет обеспечена едой и теплом, лаской и вниманием взрослых. Все это привычно для большинства современных детей во всем мире.

В 1940-х годах дети очень рано начинали помогать родителям. Но работа, которую они выполняли, не была каким-то унижением и мучением. Ребята всегда были рядом с родителями, помогали им

обеспечить семью всем необходимым для жизни. И, конечно, любящие родители оставляли детям время и возможности поиграть.

Когда 22 июня 1941 года в страну ворвалась война, фронт разделился на две части: тыл и оккупированные земли. Основной задачей тыла было обеспечение фронта продовольствием, медикаментами, вооружением и т. п. В годы ВОВ работали на полях женщины, старики и дети. Работали многие дети, потому что взрослые мужчины были на войне, а хлеб был нужен стране и армии, и его нужно было вырастить любой ценой. Поэтому ни у кого не вызывало удивления, что колоски подбирали 5–летние дети, а семилетние дети погоняли коров, на которых пахали, так как лошадей забрали на войну.

Во время войны играли очень мало, не до этого было. Трудно представить, но игрушек у детей тогда попросту не было. Иногда дети сами делали игрушки. Делали кукол из глины, а еще играли с бабками – косточками от свиных ножек, которые оставались после холодца. В обычных семьях девочки делали себе игрушки сами. Любимой игрушкой обычно была тряпичная кукла. После войны в магазинах появились целлулоидные головки для кукол, к ним можно было пришить тряпичное туловище и кукла становилась похожей на настоящую. Некоторые делали кукол из бумаги, а потом вырезали для них разную одежду.

Из воспоминаний моей бабушки – Анны Сергеевны Штанг: «Помню я очень мало из детства. Только то, что в пять лет, перед окончанием войны стала немного помогать матери по хозяйству. Мои старшие сестры доили коров, пололи огород, помогали на поле. Моя самая первая кукла была сшита из очень грубой ткани, набита какими-то обрезками и соломой. Для нее моя мама сшила платье из старой мягкой ткани странного красно-фиолетового цвета, пришила пуговицы вместо глаз и рта. С ней я не расставалась. В деревне очень мало было подружек, все старше меня. Поэтому моя кукла, которую я назвала Алиса, заменила мне друзей. С ней я могла поделиться всем, чем угодно. После войны вернулся отец, и мы зажили как прежде. А мама купила голову для куклы, которая продавалась в городе, и пришила ее вместо старой тряпки. Теперь мне казалось, что кукла похожа на маленькую девочку. Со временем я научилась сама шить и очень часто использовала старые лоскуты на платье для своей Алисы. После переезда кукла потерялась. Мама сшила мне новую, поаккуратнее Алисы. Но ощущения были уже не те. Алиса прошла со мной всю войну, а эта игрушка просто стояла на комодике и смотрела на меня своими зелеными глазами. Со временем кукла Алиса ушла из моей памяти. Но ощущение, что с тобой всегда был кто-то, с кем ты можешь поговорить, осталось».

Таким образом, на основе воспоминаний детей войны нам удалось узнать, каким образом и из каких материалов изготавливались куклы. Нам трудно сейчас представить те условия, в которых жили дети войны, во что они играли, как развлекались, что любили и во что верили. Но благодаря, их помощи взрослым в тылу нашему многострадальному народу, удалось отстоять независимость нашей Родины.

© Штанг С.В., 2016

СИБИРЯКИ, ЗАЩИЩАВШИЕ МОСКВУ. ИСТОРИЯ 41–ОЙ ОТДЕЛЬНОЙ СТРЕЛКОВОЙ БРИГАДЫ

С. О. Юцев

Научный руководитель – Д. Ю. Галёв

ГАПОУ Новосибирской области «Татарский педагогический колледж»

Есть множество исследовательских работ, посвященных бойцам из Татарского района Новосибирской области, участвовавших в боях Великой Отечественной войны. Есть публикации, художественные произведения, статьи и рефераты, создан богатый фонд в городском краеведческом музее. Но при попытке подробно разобраться в некоторых вопросах по данной теме мы все ещё сталкиваемся с отсутствием информации (нет нужных документов, точных сведений и данных). Слабо изучена тема воинских подразделений, формировавшихся в нашем городе в годы войны.

Согласно справке Центрального архива министерства обороны СССР по дислоцированным Сибирского военного округа, в Татарском гарнизоне дислоцировалось множество подразделений. Среди них 693–й стрелковый и 432–й гаубично–артиллерийский полки 178–й стрелковой дивизии, 41–ая стрелковая бригада, 112–ая стрелковая дивизия, 218–ая курсантская стрелковая бригада и ряд других. В большинстве случаев информация об этих формированиях ограничивается выдержкой из вышеназванной справки.

Несколько лет назад в Татарске состоялось торжественное открытие мемориальной доски, посвященной 112–й стрелковой дивизии и 41 отдельной стрелковой бригаде (расположена она на фасаде здания железнодорожного вокзала со стороны перрона). Но если о первом подразделении имеется большой объем информации, то о втором известно очень мало. К примеру, в том же городском историко–краеведческом музее им. Н. Я. Савченко сведений о бригаде совсем немного. Нет ни истории боевого пути, ни имен ветеранов. И тем не менее, проведя поисковую исследовательскую работу, удалось собрать достаточно большое количество данных об истории 41–й отдельной стрелковой бригады,

сформированной в Татарском гарнизоне. Преследуя цель – выявить вклад бригады в Победу СССР над фашистской Германией, удалось выяснить следующие факты.

В книге Накоржевого А. И. «Боевая слава сибиряков» идет речь об участии и роли войск Сибирского военного округа в битве за Москву и Сталинградском сражении. Здесь же читаем: «В период с 7 по 10 декабря 1941 года железнодорожными эшелонами со всем имуществом, лошадьми на Запад убили бригады первой очереди. Через неделю таким же порядком ушли стрелковые бригады второй очереди... Шесть из них: 41–я, 42, 43–я, 44–я стрелковые и 71 –я морская бригада были включены в число наступающих войск Западного и Калининского фронтов Московского направления». Смотрим справку из центрального архива: «На 21.09.41 – 15.11 41 г. – сформирована 41 стрелковая бригада». Исходя уже из этих двух источников, можно почти точно говорить о дате формирования бригады и отправке ее на фронт. 41 стрелковая бригада была сформирована на основе приказа Народного комиссара обороны СССР И. В. Сталина № 00105 от 14 октября 1941г: «...Приказываю: к 28.10.41. сформировать 50 отдельных стрелковых бригад. Согласно прилагаемого штатного расчета. Формирование провести: ... в СибВО: 41, 42, 43, 44, 45 отдельные стрелковые бригады...». Приказ этот вышел под грифом «совершенно секретно».

Некоторые моменты истории боевого пути бригады можно обнаружить у Накоржевого А. И: «Сформированные и подготовленные к боям в городе Татарске Новосибирской области 41–я и в городе Красноярске, 44–я стрелковые бригады сражались в составе 1–й ударной армии, действовали рядом, на ее правом, северном крыле. Вначале совместными усилиями они отбили у фашистов деревню Федоровку... На очереди был город Клин, родина великого русского композитора П. И. Чайковского. Гитлеровцы яростно оборонялись, но 41–я и 44–я бригады во взаимодействии с другими соединениями и частями выполнили поставленные им задачи. И город Клин был освобожден от немецких захватчиков».

Но более подробные данные о боевом пути бригады удастся получить, проанализировав журнал боевых действий 41–й мотострелковой бригады, в котором пошагово, день за днём, описана история подразделения с момента её формирования до выведения ее в тыл в связи с большими потерями летом 1942 года. Оригинал этого журнала находится в центральном архиве министерства обороны СССР в городе Подольске, а электронная копия его – на сайте <http://www.pobeda1945.su>.

Согласно журналу боевых действий, начатом 20 октября 1941 года, 4 декабря получен приказ об отправке на фронт, дальше сказано: «6.12.41г. 41 отд. стр. бригада произвела погрузку в город Татарск и пошлочно выехала на фронт». В конце декабря 1941 года 41 отдельная стрелковая бригада вошла в состав Первой Ударной армии Западного фронта. По состоянию на 31.12.1941 года бригада была сосредоточена в районе н. п. Высокое – Фадеево Волоколамского района Московской области.

Исходя из записей в журнале, «4.1.42. Бригада наступала с задачей овладеть деревней Бренево. Наступление начали в 10.30.». Бои за этот населенный пункт продолжались до 16 января 1942 года. 41 отдельная стрелковая бригада к исходу 16 января 1942 года освободила деревни: Плаксино, Бренево, Гаврилово, Круглово, Чекчино, Ушаково, Астренево, а 17 января был освобожден районный центр Лотошино. В деревне Ушаково немцы при отступлении бросили пушку большого калибра. Фронтовой журналист сфотографировал на ее длинном дуле группу местных ребятишек. Этот сохранившийся снимок – один из немногих фотодокументов, рассказывающих нам об истории 41–й отдельной стрелковой бригады.

С боями к 19 января были освобождены Воскресенское, Раменье, Пьянкино, Харитоново, Ново–Михайловское, Манеж, Плоское, Тарасово, Якутино. При освобождении указанных сел, бригада захватила трофеи: 158 автомашин, 2 трактора, 2 танка, 7 мотоциклов, 4 пулемета, 2 тягача, 2 склада боеприпасов, 2 самолета взорвано. При преследовании противника был получен приказ: выйти из боя и сосредоточиться в районе Крюково–Семчино для пополнения. 37 воинов бригады за эти бои были награждены орденами и медалями, в том числе орденом Красного Знамени 2 человека и 14 человек орденом Красной Звезды. Стоит ли объяснять значимость выше названных побед? Несомненно, эти и другие успехи бригады внесли свой вклад в общее для страны дело – оборону Москвы.

В течение дня 24 февраля 1942 года 41–я отдельная стрелковая бригада передала рубеж обороны в районе леса восточнее Чириково частям 180 стрелковой бригады. С февраля по апрель подразделение отступало с большими потерями. В связи с этим читаем в журнале боевых действий заключительную запись: «3 мая 1942г. из-за больших потерь личного состава после тяжелейших боев (в ней осталось 50 человек) бригада выведена в тыл 1–й ударной армии и 20 июня 1942 г. обращена на формирование 180 стрелковой дивизии 2–го формирования».

На сайте <http://www.pobeda1945.su> имеются сведения о 41–й стрелковой бригаде, о ее составе, боевом пути, бойцах. Имеется биография некоторых её ветеранов. Но уроженцев Татарска и Татарского района среди них нет. А ведь они обязательно должны были воевать в составе этого формирования. Выяснить их имена – задача, которая решается уже на протяжении года с момента начала работы над этой темой. По этому направлению появились некоторые результаты. На сайте "ОБД Мемориал" <http://obd-memorial.ru/html/default.htm> имеется документ "Донесение о безвозвратных потерях" от штаба 41 отдельной стрелковой бригады от 06.05.1942 за номером 6751. В донесении большой список погибших бойцов подразделения и среди них наш земляк – уроженец села Новомихайловского Татарского района Новосибирской области Аникеев Павел Васильевич. Сейчас идет поиск информации об этом человеке в

местном военкомате и его родном селе Новомихайловском, что, возможно, поможет выявить и другие имена.

Собирая и анализируя информацию о воинских частях, дивизиях, бригадах, в составе которых были наши земляки, – дело настоящего патриота. Сибиряки тысячами погибали, сражаясь за Родину, и мы не имеем права ничего не знать о них. Такие подразделения, как 41 отдельная мотострелковая бригада, сыграли огромную роль в театре боевых действий первых лет войны. Наша армия в это время действовала от обороны. Но если бы не мужество наших бойцов и упорное сопротивление, которое они оказали противнику на подступах к Москве, неизвестно, как бы дальше стали развиваться события.

Полная информация о воинских подразделениях, формировавшихся в Татарске, пока либо отсутствует, либо не собрана воедино. Но шаг за шагом, крупинка за крупинкой мы сможем создать целостную историческую картину, поэтапно решая эту проблему.

Библиографический список

1. *Накоржевый А. И. «Боевая слава сибиряков»/книга первая. – Новосибирск: Новосибирское книжное издательство, 2008. – 196 с.*
2. *Нам здесь жить: история Татарского р-на Новосиб. обл. / сост. Н. М. Калинина; редкол. В. П. Носков и др. – Новосибирск: ЦЭРИС, 2005. – 287 с.*
3. URL: <http://www.pobeda1945.su>.
4. URL: <http://obd-memorial.ru/html/default.htm>.

© Юцев С. О., 2016

АНАЛИЗ МОТИВАЦИИ ПОДРОСТКОВ, ЗАНИМАЮЩИХСЯ БАЛЬНО–СПОРТИВНЫМИ
ТАНЦАМИ

А. А. Абрамкин

*Научный руководитель – М. В. Солодихина, канд. пед. наук, доцент
Московский Педагогический Государственный Университет*

В последнее время в связи с финансовым кризисом и реформами системы дополнительного образования количество подростков, посещающих различные кружки и секции, стало сокращаться. Те, кто занимался в нескольких секциях, зачастую стоят перед выбором, что «бросить» – например, спорт или музыку. В условиях обострившейся конкуренции наставники подростков стали больше внимания уделять их мотивации. Мотивация – это внутреннее побуждение к действию для достижения личных целей. Изучение мотивации подростков, занимающихся спортивными танцами, одновременно принадлежащим и области спорта, и области искусства, наиболее интересно, поскольку это делает мотивацию более сложной и многогранной. Дополнительным стимулом к изучению мотивации подростков, занимающихся танцами, является то, что это парный вид спорта. Необходимость создавать пары, которые подходят друг другу не только по физическим и эстетическим параметрам, но и мотивированы одинаково, иначе конфликты в паре неизбежны (по результатам опросов танцоров Юниоров–2 (14–15 лет) спортивно–танцевального коллектива “Немезида” более 50% пар регулярно неконструктивно спорят друг с другом, даже ругаются). То есть знать мотивацию танцоров необходимо прежде всего тренеру. Но опросы показали, что многие конфликты (по ощущениям подростков – до 70% споров и перебранок внутри пары) тренеры пускают «на самотек».

Собственный опыт спортивной и тренерской деятельности позволяет высказать гипотезу, что изучение мотивации танцоров и их родителей является важнейшим элементом успешности тренерской деятельности. А мягкая коррекция этой мотивации тренером позволяет парам показывать существенно лучшие результаты. Причем мотивация родителей подростков зачастую не менее важна, чем мотивация самих подростков.

Опросы показали, что у девочек первоначально превалирует мотивация, связанная с внешней эстетикой спортивного танца (выход в зал в красивых платьях, с макияжем, интересной прической, умение красиво двигаться, восхищая зрителей), а у мальчиков – с внутренней (ожидается, что в процессе тренировок будет развиваться мышечная сила корпуса и ног, сила, выносливость, ловкость, пластика, координация движений и т. п.).

Постепенно мотивация меняется. Уже спустя год после начала тренировок все больше прослеживается мотивация достижения, нацеленность на результат, причем под результатом все чаще понимается не просто выступление перед восторженными зрителями, а победы в конкретных конкурсах (отметим, что изначально нацелены на победы в конкурсах порядка 12% детей и 35% опрошенных родителей, причем чаще это родители мальчиков). Танцоры, не имеющие мотивацию достижения (или назвавшие ее не среди главных приоритетов), редко продолжают заниматься танцами более 2–3 лет. К 15 годам уже сами танцоры указывали, что одно из основных причин ссор является разница не просто в мотивации, а в уровне мотивации партнеров (42% опрошенных).

Опросы тренеров показали, что проблему мотивации они решают различными способами. И выбор того или иного способа зависит от специфики индивидуальной ситуации. 27% опрошенных считают, что с этой проблемой эффективно работать в рамках регулярного группового психологического тренинга, 18% уверены, что предпочтение следует отдать индивидуальной терапии, 55% считают, что тренер должен обращать внимание на адекватную самооценку спортсменами самих себя, а так же родительскую оценку роста спортсменов, что весьма влияет на мотивацию спортсменов.

Но самое важное, что отметили тренеры (91% опрошенных) – необходимость приучить спортсменов к тому, что если в паре возникают разногласия, то танцоры немедленно должны подходить к тренеру. Достигается такое доверие длительной кропотливой работой, когда после каждой тренировки и особенно конкурсов, проходит не просто «разбор полетов», а анализ, почему что–то получилось, а что–то нет, почему что–то вызвало дискомфорт. И такой разговор должен быть конструктивным и откровенным. А тренеру важно вести специальный дневник спортсменов, куда бы он заносил свои представления о постепенном изменении мотивации спортсменов и их родителей, и предположения, как эту мотивацию стоит корректировать для достижения гармонии в танцевальной паре. Важно помогать танцорам находить компромисс между собой, помогать увидеть в партнере индивидуальность, которую нужно не исправлять, а «обыгрывать». Помощь оказывается танцору только в улучшении его собственного танца и его собственного поведения, а не в том, чтобы изменить поведение и танец его партнера.

Один из способов повысить способность танцора осознавать свою мотивацию – заставить осознать его собственную ответственность за результат каждого его действия – от эффективности каждой тренировки до победы или поражения в соревнованиях. Любопытно, что из 15 пар одного возраста из

разных коллективов 10 пар ответили, что без усердных и частых тренировок успеха не добиться, 3 пары посчитали, что можно добиться, а 2 пары не имеют своего мнения.

И так же важно всегда давать понять танцорам, что у них есть выбор: они могут отказаться от данного партнерства и искать более предпочтительное. Из 20 опрошенных танцоров 12 ответили, что если нет успеха у пары, то нужно искать новую пару.

Опыт ведения тетрадей мониторинга мотивации участников показал, что взаимопонимание между тренером и спортсменами существенно повысилось, и отношения в парах стали более конструктивными, что сказалось и на их успехах на конкурсах.

© Абрамкин А. А., 2016

ИМПРОВИЗАЦИЯ В СИСТЕМЕ ОБУЧЕНИЯ МЛАДШИХ ШКОЛЬНИКОВ ИЗОБРАЗИТЕЛЬНОМУ ИСКУССТВУ

П. А. Акимова

Научный руководитель – М. П. Ефремова

Филиал ГБПОУ «Братский педагогический колледж», г. Тулун

Предмет «Изобразительное искусство» играет значимую роль в системе образования. Он призван решать специфические задачи, связанные с передачей фундаментальных ценностей, выработанных человечеством, с целью эмоционально–духовного, эстетически–нравственного развития личности, формированием ее творческого потенциала.

В связи с этим изобразительное творчество учащихся в совокупности с другими формами художественной деятельности является существенным фактором выявления и утверждения индивидуальности школьника, его способностей, ведущих к самоидентификации и выработке собственного взгляда на мир. На этой основе школьники учатся творчески преобразовывать окружающую действительность и мир собственной личности.

В образовательном процессе предмет «Изобразительное искусство» отличается доминированием художественно–творческой деятельности. В процессе занятий изобразительным искусством активно развиваются такие сферы индивидуальности учащегося, как образное мышление, фантазия, воображение, эмоциональная сфера, мыслительная деятельность, интуиция и др.

Исходя из специфики учебного предмета, основной целью образования в области изобразительного искусства является формирование художественно–эстетической, духовно–нравственной культуры учащегося как культуры ценностного отношения к миру, развитие его творческого потенциала как фактора творческого освоения и преобразования мира [1].

В достижении поставленной цели большую роль, на наш взгляд, играет импровизация.

Импровизация (франц. *improvisation*, итал. *improvvisazione*, от лат. *improvisus* – неожиданный, внезапный) – это создание художественного произведения непосредственно в процессе его исполнения. Импровизация возможна в поэзии, музыке, танце, театральном искусстве, рисунке и других видах искусства [2].

Авторская программа «Изобразительное искусство» преподавателя Филиала ГБПОУ «Братский педагогический колледж» в г. Тулуне, кандидата педагогических наук Т. А. Франтенко, основана на концепции «Триединство целости», разработана для учащихся начальной школы и определяет следующие типы уроков: I тип – импрессион (от фр. «впечатление»), где вся изобразительная деятельность основывается на ощущениях, наблюдениях, восприятии, непосредственных внешних впечатлениях от природы; II тип – композиция (с лат. «составление, связывание») – это процесс изображения, в котором основную роль играет образное мышление, память, осознанность, намеренность применения законов, правил, приёмов; III тип – импровизация (с лат. «неожиданно, внезапно») – творческий акт, исходящий от внутренних впечатлений (В. Кандинский), фантазирование на определённую тему, где основным психическим процессом является творческое воображение.

Программа предусматривает создание системы уроков, в которых происходит отражение мира через чувства учеников, прислушивающихся к своим ощущениям, переживаниям, осмысливающих и выражающих их через художественные образы. К импровизационному типу относятся множество уроков, посвящённых теме «Натюрморт». Так младшим школьникам предлагается импровизировать с предметами быта, посуды, школьными принадлежностями и другими объектами, применяя при этом разные средства художественной выразительности. Так, в композициях маленьких художников, можно встретить «Важные предметы», «Шахматный», «Анималистический», «Архитектурный» натюрморт или, например, натюрморт «Предметам холодно».

Данные уроки очень любимы юными художниками и позволяют легко заинтересовать их художественной деятельностью и ввести в творческое состояние.

Приведём пример разработки урока по авторской программе. «Пружинный натюрморт» одна из тем уроков, относящихся к типу урока – импровизации. Ожидаемым результатом практической деятельности

учащихся на уроке является выполнение рисунка натюрморта в линейном стиле. Для реализации поставленной цели были определены следующие учебно–воспитательные задачи:

- дать понятие «изобразительной импровизации», «агглютинации»;
- учить приёму агглютинации разных по назначению предметов, объектов и явлений;
- учить использовать линию как основное средство художественной выразительности в рисунке; развивать навыки работы в линейном стиле;
- развивать пространственное мышление и творческое воображение;
- воспитывать эстетический вкус ребят.

Метод создания художественного образа – один из основных методов развития чувств на уроке, обучения изобразительному языку, способствующий вхождению в творческое состояние.

Эффективной реализации цели урока также способствует использование мультимедийных средств обучения. Мультимедийная презентация в полной мере отражает тему и содержание урока, помогает наглядно показать процесс создания импровизационного изображения, активизирует внимание и учебно–познавательную мотивацию учащихся.

Кроме этого, используются и другие методы активного обучения. Например, беседа в форме диалога основана на привлечении субъективного опыта учащихся о предметах и явлениях окружающей действительности. Её последовательное и логичное построение подводит учащихся к творческому решению практического задания, создаёт активную коммуникативную среду. Одним из этапов беседы является анализ натурной постановки и пружины, который включает в себя ряд вопросов к учащимся о конструкции форм предметов.

В ходе беседы делаются обобщения и выводы, которые являются своеобразными логичными переходами от одного этапа к другому.

Приём изображения «в воздухе» помогает школьникам реально представить форму предметов натюрморта и пружины, формирует представление о линии как об основном средстве художественной выразительности.

Демонстрация этапов последовательного изображения помогает учащимся представить ход дальнейшей работы, а целевая установка перед практической деятельностью активизирует внимание на выполнение творческого задания.

В ходе процесса работы над созданием «пружинного натюрморта» очевидна практическая направленность учебного материала для развития творческого воображения, художественных способностей и пространственного мышления учащихся.

Итог урока состоит из двух элементов. Вначале организовывается выставка рисунков и их анализ, что помогает увидеть достижения всех учащихся на уроке и даёт возможность сравнить конечный результат с поставленной целью. Вторым элементом является рефлексия, проводимая в форме вопросов о содержании темы и предусматривающая высказывания учащихся об эмоциональном отношении к уроку.

В ходе всего урока гармонично сочетаются и реализуются общедидактические принципы наглядности, научности, доступности и воспитывающего обучения.

Данный урок, как и другие уроки импровизационного характера, насыщенные интересными практическими заданиями и упражнениями, методами и формами работы с детьми, развивает у них способность радоваться и удивляться миру природы, художественным образам, явлениям прекрасного, учат замечать необычное в обычном, способствуют вхождению в творческие состояния.

Представленная разработка апробирована в рамках производственной практики пробных уроков, является авторским вариантом, может быть полезна учителям изобразительного искусства общеобразовательных школ и педагогам дополнительного образования в области художественного творчества.

Библиографический список

1. *Изобразительное искусство в начальной школе.* URL: http://revolution.allbest.ru/pedagogics/00235185_0.html (дата обращения 12.02.2016).
2. *Большой энциклопедический словарь.* URL: <http://dic.academic.ru/dic.nsf/enc3p/138398> (дата обращения 12.02.2016).

© Акимова П. А., 2016

ИСПОЛЬЗОВАНИЕ ТВОРЧЕСКИХ ДОМАШНИХ ЗАДАНИЙ В ПОЗНАВАТЕЛЬНОЙ ДЕЯТЕЛЬНОСТИ МЛАДШИХ ШКОЛЬНИКОВ

С. С. Аникина

*Научный руководитель – С. А. Миргород, канд. пед. наук
ФГБОУ ВПО «Хакасский государственный университет им. Н. Ф. Катанова»,
Колледж педагогического образования, информатики и права*

Возрастающая потребность общества в людях, способных творчески подходить к любым изменениям, нетрадиционно и качественно решать существующие проблемы, обусловлена ускорением темпов развития общества и, как следствие, необходимостью подготовки людей к жизни в быстро меняющихся условиях.

Чем настоятельнее потребность общества в творческой инициативе личности, тем острее необходимость в теоретической разработке проблем творчества, изучении его природы и форм проявления, его источников, стимулов и условий.

Стратегия современного образования заключается в предоставлении возможности всем учащимся проявить свои таланты и творческий потенциал, подразумевающий возможность реализации личных планов.

Использование творческих специальных заданий развивает познавательную деятельность младших школьников. Благодаря творческим домашним заданиям младшие школьники раскрывают себя, свои скрытые способности. На важность использования творческих домашних заданий в развитии познавательной деятельности младших школьников указывают педагогические и психологические исследования таких авторов, как В. В. Давыдов, Д. Б. Эльконин и др. Основой для определения особенностей творческой деятельности учащихся младшего школьного возраста служат труды известных российских педагогов и психологов А. С. Белкина, Л. И. Божович, Л. С. Выготского, В. А. Петровского, Е. С. Полат и др.

Целью нашего исследования является – обосновать возможность использования творческих домашних заданий в познавательной деятельности младших школьников.

Объект исследования: развитие познавательной деятельности как психолого–педагогическая проблема.

Предмет исследования: использование творческих домашних заданий в познавательной деятельности младших школьников.

В соответствии с задачами исследования мы рассмотрели понятие «познавательная деятельность» и определили ее как сознательную деятельность, направленную на познание окружающей действительности с помощью таких психических процессов как восприятие, мышление, память, внимание и речь. Данное определение раскрывает основные позиции Л. С. Выготского по проблеме развития познавательной деятельности ребенка.

Изучив особенности познавательной деятельности младших школьников, мы выделил в качестве наиболее важных следующие:

1. Глубокий интерес к изучению какого-либо учебного предмета в начальных классах встречается редко. Большинству младших школьников присущи познавательные интересы не слишком высокого уровня.

2. В первые годы обучения все интересы младшего школьника развиваются очень заметно, особенно познавательный интерес, жадное стремление узнать больше, интеллектуальная любознательность. Сначала появляются интересы к отдельным фактам, изолированным явлениям (1–2 классы), затем интересы, связанные с раскрытием причин, закономерностей, связей и взаимозависимостей между явлениями. С 3 класса начинают дифференцироваться учебные интересы.

3. Среди характерных черт познавательного интереса младших школьников особую значимость приобретает такая черта, как действенность, выражающаяся в активной деятельности ребенка, направленной на ознакомление с предметами и явлениями социальной действительности, в преодолении трудностей и проявлении волевых усилий для достижения цели.

4. Интересы младших школьников характеризуются как интересы с сильно выраженным эмоциональным отношением, что особенно ярко, эффектно раскрыто в содержании знаний.

5. В развитии познавательного интереса младших школьников можно выделить несколько этапов: любопытство, любознательность.

Рассматривая сущность творческих домашних заданий, мы, опираясь на определение М. А. Григорьева, определили их как одну из форм самостоятельной деятельности учащихся. В качестве таких заданий указанный выше автор предлагает рассматривать викторины, кроссворды, тематические сборники интересных фактов, примеров и задач, сборники рассказов о героях, рисунки, поделки, стихи и пр.

Анализ литературы позволил выделить несколько классификаций творческих домашних заданий. Так по содержанию выделяют следующие творческие домашние задания: вопросник, кроссворд, макет или модель, ребус, сообщение, доклад, сочинение, реферат, исследование, эссе. По виду деятельности творческие домашние задания делятся на индивидуальные, парные, мелкогрупповые (3–7 человек),

групповые (10–15 человек) и коллективные. По уровню оформления выделяют рабочие творческие домашние задания, когда ученик работает в тетради, «с листа» и экспозиционные, когда учащийся работает на отдельном формате, работа содержит иллюстрации, схемы, таблицы. В качестве экспозиционных домашних заданий можно выделить: файл–буклет, буклет, брошюру, газету, альбом, «раскладушку» и пр.

Исследования показывают, что наиболее благоприятной средой для применения творческих заданий для домашней работы учащихся являются группы детей, где преобладает категория «одаренные дети». Таким детям нравится самостоятельное составление словаря терминов, расположение их по темам, самостоятельное составление задач, разработка наглядных пособий, таблиц, схем, алгоритмов, опорных конспектов, разработка новых вариантов правил, формулировок, подготовка тестов, заданий, карточек для контроля и самоконтроля, редактирование учебного текста, исправление допущенных ошибок, подготовка к тематическим урокам: поиск информации, цитат, статей из словаря, выполнение рисунков, изготовление поделок, наглядных пособий, работа над текстом учебника и с различными дополнительными источниками информации (словари, периодическая печать, Интернет и т.д.), проектная деятельность, подготовка в ролевой или деловой игре, опережающие домашние задания (самостоятельное изучение нового материала).

Как мы видим, видов деятельности по организации творческой домашней работы учащихся множество. Самое важное здесь определить те из них, которые рассчитаны не только на определенный возраст младших школьников, но и на уровень их развития и подготовленности. И от того, насколько часто будут детям даваться такого рода домашние задания, зависит в дальнейшем успешность младших школьников при их выполнении.

Накопление каждым учащимся опыта самостоятельной творческой деятельности предполагает активное использование на различных этапах выполнения творческих заданий коллективных, индивидуальных и групповых форм работы.

Индивидуальная форма позволяет активизировать личный опыт учащегося, развивает умение самостоятельно выделить конкретную задачу для решения.

Групповая форма развивает умение согласовывать свою точку зрения с мнением товарищей, умение выслушивать и анализировать предлагаемые участниками группы направления поиска.

Коллективная форма расширяет возможности учащихся анализировать сложившуюся ситуацию в более широком взаимодействии со сверстниками, родителями, учителями, предоставляет возможность ребенку выяснить различные точки зрения на решение творческой задачи.

Таким образом, эффективность проводимой работы во многом определяется характером взаимоотношений как между учащимися, так и между учащимися и педагогом.

Библиографический список

1. Брунер Д. С. *Психология познания: За пределами непосредственной информации*. – М.: БЕК, 2007. – 294 с.
2. Кулюткин Ю. Н., Сухобская Г.С. *Мотивация познавательной деятельности*. – СПб.: Питер, 2002. – 117 с.
3. Рубинштейн С. Л. *Основы общей психологии* – СПб: Издательство «Питер», 2009. – 720 с.
4. Титова В. В. *Домашнее задание как средство активизации учебной деятельности младших школьников // Начальная школа до и после*. – 2005. – № 4.

© Аникина С. С., 2016

ИСПОЛЬЗОВАНИЕ ЭЛЕМЕНТОВ ТЕАТРАЛЬНОЙ ПЕДАГОГИКИ В ДЕЯТЕЛЬНОСТИ УЧИТЕЛЯ НАЧАЛЬНЫХ КЛАССОВ

Т. В. Ахнашева

*Научный руководитель – С. А. Миргород, канд. пед. наук
ФГБОУ ВПО «Хакасский государственный университет им. Н. Ф. Катанова»,
Колледж педагогического образования, информатики и права*

Синтетический характер театрального искусства является эффективным и уникальным средством художественно–эстетического воспитания учащихся, благодаря которому детский театр занимает существенное место в общей системе художественно–эстетического воспитания детей и юношества. Подготовка школьных театральных постановок, как правило, становится актом коллективного творчества не только юных актеров, но и вокалистов, художников, музыкантов, осветителей, организаторов и педагогов.

Применение в практике учебно–воспитательной работы средств театрального искусства содействует расширению общего и художественного кругозора учащихся, общей и специальной культуры, обогащению эстетических чувств и развитию художественного вкуса.

Основоположниками театральной педагогики в России были такие видные деятели театра как В. А. Варламов, Д. В. Давыдов, М. С. Щепкин, режиссер А. П. Ленский.

Однако изучение современного состояния образования в плане использования элементов театральной педагогики позволило выделить следующие противоречия:

- между потребностью современного общества развивать в детях эмоциональную, культурную и идеологическую сферу личности и недостатком средств и методов стандартного воспитания;
- между хорошо разработанными методиками развития артистизма, актерских и ораторских навыков у детей специализированных школ и абсолютного дефицита в общеобразовательных;
- между значимостью владения методиками преподавания актерского ремесла и отсутствием мотивации по внедрению данного предмета в общеобразовательных школах.

Выявленные противоречия позволяют обозначить проблему исследования, суть которой – обосновать возможности использования элементов театральной педагогики в деятельности учителя начальных классов.

Объект исследования: деятельность учителя начальных классов.

Предмет исследования: использование элементов театральной педагогики в деятельности учителя начальных классов.

В соответствии с задачами исследования мы раскрыли понятие деятельности, опираясь на теорию А. Н. Леонтьева, и определили деятельность как процесс взаимодействия живого существа с окружающим миром, позволяющий удовлетворить ему свои жизненно необходимые потребности.

Раскрывая особенности деятельности учителя, мы проанализировали сущность этого вида деятельности, структуру и цели педагогической деятельности, выделили основные объекты, средства деятельности учителя и сравнили преподавание и воспитательную работу. Данное сравнение позволило нам выделить основные различия в двух сторонах одного процесса: общее и различное между ними, так как нельзя преподавать, не оказывая воспитательного воздействия, и наоборот.

Метод театральной педагогики таит в себе большие возможности для решения целого ряда задач из разных образовательных направлений, связанных с речевым, социальным, эстетическим, познавательным развитием ребенка, которые в той или иной мере решаются сегодня в процессе организованного обучения. Так, при использовании театральной педагогики в учебно-воспитательном процессе мы развиваем познавательную сферу учащихся, а именно формируем разносторонние представления о действительности, учим наблюдать за явлениями природы, поведением животных, обеспечиваем взаимосвязи конструирования с театрализованной игрой для развития пространственных представлений, творчества, интеллектуальной инициативы, развиваем память, предвосхищающее воображение, обучаем умению планировать свои действия для достижения результата. Большие возможности дает использование элементов театральной педагогики и в плане социального развития ребенка: формируются положительные взаимоотношения между детьми в процессе совместной деятельности, культура познания взрослых и детей, воспитываются эстетически ценные способы общения в соответствии с нормами и правилами жизни в обществе, развивается эмоциональная сфера.

Театральная педагогика как вид деятельности способствует речевому развитию, в частности, развивается монологическая и диалогическая речь, обогащается словарь, появляются в речи образные выражения, сравнения, эпитеты, синонимы, антонимы, дети овладевают выразительными средствами общения. Несомненно, происходит и эстетическое развитие ребенка, развитие его движений. Дети получают уникальную возможность самовыражения и самопознания.

Изучение различной литературы позволило нам выделить некоторые приемы и методы театральной педагогики, которые могут использовать учителя начальных классов.

1. Артикуляционная гимнастика, направленная на развитие речевого аппарата, активизирует подвижность губ и языка.
2. Разработка тембрального диапазона: «кричалки» или «говорение» медленно – быстро, тихо-громко.
3. Чтение стихов с разным темпом, высотой голоса.
4. Пальчиковая гимнастика.

Будущие «актеры» должны в себе воспитать способность приводить себя в правильное сценическое самочувствие, а это – натренированная способность в нужное время начать «действовать» в соответствии с заданным материалом этюда и роли. Творческое состояние складывается из ряда взаимосвязанных друг с другом элементов или звеньев, которые вместе составляют необходимые условия для сценического действия. Этими элементами являются: сценическое внимание; свободное от излишнего напряжения тело (свобода мышц); податливая фантазия и воображение; сценическая вера в правду вымысла; отношение, оценка факта; общение. Именно поэтому на уроках учитель должен уделять внимание развитию названных выше качеств.

Особое внимание на уроках литературного чтения традиционно уделяется сценической деятельности, где ребенок может перевоплотиться в сказочного героя, раскрыть его характер различными выразительными средствами. И здесь, конечно, тоже необходима помощь учителя.

Такие уроки способствуют развитию интереса к предмету, внимания и сопереживания литературным героям.

Перевоплощение в театрализованных играх всегда иллюстрируется материально – переодеванием или использованием куклы. Это способствует постепенному развитию у детей функции замещения.

Обогащению детей художественными средствами передачи образа способствуют этюды. Детям предлагают изобразить отдельные эпизоды из прочитанного произведения, например, показать, как лиса строила ледяную избушку, а заяц – лубяную. В сказке об этом говорится всего в одном предложении, следовательно, дети сами должны продумать поведение персонажей, их диалоги, реплики, а затем – проиграть. В другом случае требуется выбрать любое событие из сказки и молча разыгрывать его. Остальные – зрители – угадывают, какой эпизод представлен.

Стремление к творчеству возрастает, если у ребенка что-то хорошо получается: удачно сказал реплику зайца, выразительно передал огорчение, когда лиса выгнала его из лубяной избушки, и т. п. Педагог не только говорит о достигнутых ребенком успехах, но и обязательно привлекает к ним внимание других детей. Для остальных это может служить образцом для подражания, стимулом для проявления активности.

С использованием методов театральной педагогики эмоциональный интерес к любому виду деятельности формируется и поддерживается, прежде всего, разнообразием самого процесса труда, вариативностью технологий.

Библиографический список

1. Леонтьев А. Н. *Деятельность. Сознание. Личность.* – М.: Смысл, Academia, 2011. – 352 с.
2. Никитин С. В., Кузнецов Е. В. *Роль театральной педагогики в становлении и развитии личности учащегося // Педагогика: традиции и инновации: материалы междунар. науч. конф. (г. Челябинск, октябрь 2011 г.). Т. 1. – Челябинск: Два комсомольца, 2011. – С. 20–22.*
3. Симановский А. Э. *Развитие способности к интеллектуальному творчеству у школьников.* – М.: Издательство московского психолого-социального института; Воронеж: Издательство НПО «МОДЕК», 2003. – 38 с.

© Ахпашева Т. В., 2016

ИГРА В ПРОЦЕССЕ НРАВСТВЕННОГО ВОСПИТАНИЯ МЛАДШИХ ШКОЛЬНИКОВ

А. В. Банькова

*Научный руководитель – Т. О. Поливара
ГБПОУ Псковской области «Опочецкий индустриально-педагогический колледж»*

Младший школьный возраст характеризуется повышенной восприимчивостью внешних влияний, верой в истинность всего, чему учат, в безусловность и необходимость этических норм; он отличается бескомпромиссностью в нравственных требованиях к другим, непосредственностью в поведении. Именно в этом возрасте возникают большие возможности для нравственного воспитания детей. Нравственное воспитание младшего школьника происходит прежде всего в процессе учебной деятельности. Во внеклассной работе большие возможности для нравственного воспитания открываются в процессе игры.

Анализ психолого-педагогической литературы по теории возникновения игры и по теории игры в целом позволяет представить спектр ее назначений для развития и самореализации детей в их суверенной деятельности, отражающей многообразие окружающего мира и богатства человеческих отношений.

Так как игра занимает огромное место в развитии, то она давно используется как педагогическое средство. У талантливых педагогов игра выступает как особый фон совместной деятельности. Игровые ситуации намеренно вносятся в жизнь детского коллектива, чтобы, как говорил А.С. Макаренко, создавать мажорный тон детской жизни. Януш Корчак, В. Н. Сорока-Россинский, С. Т. Шацкий, П. П. Блонский, В. А. Сухомлинский и многие другие педагоги описывают игровые моменты, которые присутствовали в организуемом ими педагогическом процессе.

Игра в педагогическом процессе может «сливаться» с другими видами деятельности, обогащая их. Так, например, общеизвестно, что положительный эффект даёт слияние трудовой и игровой деятельности в детском возрасте. Кроме того, отдельное место в педагогике занимают дидактические игры, существенно обогащающие процесс обучения. Игра относится к косвенному методу воздействия, когда ребёнок не ощущает себя объектом воздействия взрослого, когда он полноправный субъект деятельности. Поэтому в процессе игры дети сами стремятся к определению трудностей, ставят задачи и решают их. Игра – это то средство, где воспитание происходит в самовоспитании. Конечно, когда эта игра «правильная и хорошая», как говорил А. С. Макаренко.

Именно в игре строятся отношения между взрослым и ребёнком. Эти отношения лежат в основе личностного подхода, когда педагог ориентирован на личность ребёнка в целом, а не только на его функции как ученика. Игровой метод включения школьника в деятельность и общение предполагает именно личностный подход. Игра – не развлечение, а особый метод вовлечения детей в творческую деятельность, метод стимулирования их активности [1, с. 6].

Функциональность игры идёт от запросов социальной практики, от психофизиологических потребностей растущего ребёнка и редуцирования человеческой деятельности им. *Функции игры – её разнообразная полезность. У каждого вида игры своя полезность. Существует игра–труд, игра–отдых, игра–коррекция, игра–ориентация и т. д. Существует игра, синтезирующая в себе многое из названного. Не случайно А. С. Макаренко и Л. С. Выгодский видели возможность для человека почувствовать себя в игре «чем–то более высоким», приобрести «высшие нравственные достижения, которые завтра станут его средним уровнем, его привычной моралью» [2, с. 38].*

Воспитательный потенциал игры исследован достаточно полно. Отмечается её роль в познании мира, в развитии свойств интеллекта, в накоплении опыта коллективных эмоциональных переживаний, в физическом развитии ребёнка, в приобретении опыта нравственного поведения, в формировании трудовых навыков, навыков культуры межличностных, коммуникативных отношений (дружба, партнёрство, совместимость), опыта разнополовых и разновозрастных связей, в развитии чувства юмора и др. В своей монографии С. А. Шмаков (1994) определяет следующие *особые* функции игры как педагогического феномена культуры [3, с. 62].

Функции игры:

- социокультурное назначение игры;
- межнациональная коммуникация;
- самореализация ребёнка в игре как полигоне человеческой практики;
- коммуникативная;
- диагностическая;
- игротерапевтическая;
- коррекции;
- развлекательная.

Особое место игре в воспитании ребенка отводит Н. Е. Щуркова. Она определяет следующие педагогические возможности игровых методик, считая игру особым видом деятельности [4, с. 5].

Во–первых, потому что играть приятно, играть легко, играть весело, в игре мы проживаем счастливое состояние.

Во–вторых, целевое содержание, расположенное в самой игре, внутри игры (игра есть деятельность, цель которой лежит в самой деятельности) придаёт весомость каждому моменту игры. Играют, чтобы играть. Получают удовольствие от процесса игры, а достижение цели лишь венчает получаемое удовольствие.

В–третьих, любая игра содержит в себе элементы других видов деятельности, а значит, обладает возможностью приобщать человека к какому–то виду деятельности, ещё не освоенному человеком.

В–четвёртых, в игре минимальное количество правил, соблюдать их не трудно, а всё остальное – поле для свободного проявления индивидуального «Я».

В–пятых, игра – самый демократичный вид деятельности: здесь нет начальников и подчинённых, равенство гарантируется ролевым распределением и дидактическим фабулы. В игре все равны и все испытывают счастье от равенства, которого так недостаёт в социальном мире.

В книге «Классное руководство: игровые методики» Н. Е. Щуркова представляет игры, которые по содержанию и назначению можно охарактеризовать как социально–психологические. В них социально–психологическое – это объект внимания, осмысления, оперирования, оценивания. Фабула – средство, помогающее иллюстрировать социально–психологическое явление, подлежащее осмыслению участников игры. В процессе работы с детьми педагог всегда констатирует духовное восхождение детей на философские проблемы жизни человека. Предлагаемые Н. Е. Щурковой методики – это методики ролевого ситуационного воспроизведения жизненных явлений с проблемным содержанием духовно–социального плана. Продукт игры – проживаемое детьми в течение игры ценностное отношение. Это выявленное отношение и становится исходным для отбора игровой методики. Игровые методики Н. Е. Щурковой условно разбиты на возрастные периоды. Основанием служит идея игры, то есть сформированное ценностное отношение. Конечно, педагог производит индивидуальный отбор, ориентируясь на уровень общего социального развития детей, на особенность группы, на конкретные обстоятельства и особенности условий школьной жизни. Важно еще учитывать историю отношений между детьми и педагогом, а также взаимоотношений в детской группе.

Группировка игровых методик Н. Е. Щурковой в соответствии с актуальными потребностями возраста и его социально–психологическими возможностями: «Культура моего «Я»», «Я – стратег своей жизни», «Я – homo sapiens», «Я – homo moralis», «Я – homo faber», «Как видится мое «Я»», «Я в обществе», «Я и природа», «Я и искусство», «Я и моя социальная роль», «Предметы вокруг меня».

Дети начальной школы, ориентированные в силу возрастных особенностей на социальные нормы, с удовольствием играют в воспроизведение ценностных норм поведения и организации жизни, поэтому для работы с ними следует отобрать серию игр по освоению правил поведения. И следует дополнить такое содержание разделом «Предметы вокруг меня», чтобы развивать в младшем школьнике способность обобщения, обнаружения за предметом социального явления. Особое внимание в связи с вопросами нравственного воспитания младших школьников мы обращаем на игровые методики раздела «Я – homo moralis». Игры этого раздела направлены на развитие способности содействовать благу Другого. Но

каждая игра имеет свою конкретную цель: либо пробуждение интереса к Другому, либо научение общению с Другим, либо тренинг в поведении по отношению к Другому, либо в признании непохожести Другого на тебя и формирование уважения уникальности каждого. Для работы с младшими школьниками из этого раздела были использованы следующие игры: «Терем–теремок», «В кругу симпатий», «Садовник», «По секрету всему свету», «День добрых сюрпризов», «Смешинка».

Библиографический список

1. Аникеева Н. П. *Воспитание игрой*. – М.: Просвещение, 1987. – 144 с.
2. Выгодский Л. С. *Вопросы психологии детской игры // Вопросы психологии*. – 1966. – № 6. – С.38.
3. Шмаков С. А. *Игры учащихся – феномен культуры*. – М.: Новая школа, 1994. – 240 с.
4. Щуркова Н. Е. *Классное руководство: игровые методики*. – М.: Педагогическое общество России, 2006. – 224 с.

© Банькова А. В., 2016

ВНЕКЛАССНАЯ РАБОТА НА УРОКАХ РУССКОГО ЯЗЫКА КАК СРЕДСТВО ФОРМИРОВАНИЯ ПОЗНАВАТЕЛЬНОГО ИНТЕРЕСА К ПРЕДМЕТУ

Н. А. Богатикова

*Научный руководитель – Н. Л. Чудаева, канд. пед. наук
ФГБОУ ВПО «Хакасский государственный университет им. Н. Ф. Катанова»,
Колледж педагогического образования, информатики и права*

Внеклассная работа рассматривается как дополнительное средство формирования у школьников интереса к предмету, как средство расширения и углубления знаний, приобретаемых детьми на уроках, помогает ученикам лучше усвоить программный материал, совершенствует навыки анализа различных фактов языка, расширяет лингвистический кругозор школьников, воспитывает языковое чутье, развивает творческие возможности, повышает общую языковую культуру учащихся, позволяет осуществлять индивидуальный подход в работе с детьми – данные положения говорят об актуальности нашего исследования.

Основные цели внеклассной работы – развитие у школьников интереса к русскому языку, как учебному предмету; воспитание у них бережного отношения к слову, к богатству языка и стремление настойчиво овладеть этими богатствами; воспитание любви и уважения к русскому языку.

Проблема развития познавательного интереса младших школьников на внеклассных занятиях по русскому языку в настоящее время является актуальной, она отражена в трудах педагогов прошлых лет: Божович Л. И., Ломова Б. Ф., Панова Б. Т., Пастушенковой Л. И., Суворовой Г. И., Ушакова Н. Н. и др.

Актуальность темы исследования обусловлена многими причинами, в т. ч.:

а) изменением содержания образования в соответствии с новыми Федеральными государственными образовательными стандартами общего образования и, соответственно, новыми условиями аспектно–предметной подготовки учащихся;

б) значимостью внеклассной работы в развитии ключевых компетенций учащихся начальной школы, в постижении обучающимися правил орфографии, особенностей и закономерностей грамматического строя русского языка, развитии речи учащихся;

в) недостаточным уровнем знаний и умений у выпускников начальной школы, что отрицательно влияет на результаты выполнения заданий по орфографии и морфологии в рамках итоговых диагностических работ за курс начальной школы;

г) необходимостью дальнейшего совершенствования содержания внеклассной работы по предмету и методики её преподавания.

Таким образом, мы считаем внеклассную работу по русскому языку эффективным средством формирования познавательного интереса младших школьников к данному предмету.

Целью исследования является выявление роли внеклассной работы по русскому языку в формировании познавательного интереса младших школьников к предмету.

Объект исследования: формирование познавательного интереса учащихся начальных классов.

Предмет исследования: внеклассная работа по русскому языку как средство формирования познавательного интереса младших школьников к предмету.

Задачи:

1. Изучить и проанализировать психолого–педагогическую и методическую литературу по проблеме формирования познавательного интереса учащихся начальных классов к урокам русского языка, раскрывая понятия «познавательный интерес», «внеклассная работа».

2. Определить условия и средства формирования познавательного интереса у учащихся начальных классов на уроках русского языка.

3. Охарактеризовать внеклассную работу как средство формирования познавательного интереса к изучению младшими школьниками русского языка.

4. Рассмотреть виды внеклассной работы по русскому языку, методику её проведения в начальных классах.

5. Проанализировать УМК по русскому языку «Школа России» с целью выявления заданий для внеклассной работы с учащимися.

6. Составить сборник (комплект) упражнений и заданий для внеклассной работы по русскому языку, направленный на формирование познавательного интереса у учащихся начальных классов.

Методологическая основа: положение Ушакова Н. Н. о внеклассной работе как форме организации учебно–воспитательного процесса, основы внеурочной работы Суворовой Г. И., Пастушенковой Л. И., Панова Б. Т.; теоретические положения по формированию познавательного интереса Божович Л. И., Ломова Б. Ф.

Методы исследования:

• теоретические: аспектно–сопоставительный анализ нормативных документов, психолого–педагогической, лингвистической, методической и учебной литературы, основных учебно–методических комплектов по русскому языку для учащихся начальной школы; анализ и систематизация лингвометодического опыта школьных учителей и методистов–исследователей.

Теоретическая значимость работы состоит в систематизации теоретического материала по проблеме формирования познавательного интереса учащихся начальных классов к урокам русского языка с помощью внеклассной работы.

Практическая значимость работы обусловлена возможностью использования результатов исследования учителями начальных классов на уроках русского языка с целью формирования познавательного интереса учащихся к предмету; составлен сборник (комплект) упражнений и заданий для внеклассной работы по русскому языку, направленный на формирование познавательного интереса у учащихся начальных классов.

В данной работе была изучена и проанализирована психолого–педагогическая и методическая литература по проблеме формирования познавательного интереса учащихся начальных классов к урокам русского языка и освящено понятие «познавательный интерес» с точек зрения В. А. Сластёнина [6], Ш. А. Амонашвили [1] и других. Особую значимость представляют для нас работы С. Л. Рубинштейна [5], Г. И. Щукиной [10], Н. Г. Морозовой [3], А. С. Бакарёвой [2], Л. С. Выготского и др., посвященные анализу понятия «*интерес*» (в том числе, и *познавательный интерес*) и его компонентов.

Нами были сопоставлены планируемые познавательные универсальные учебные действия по формированию познавательного интереса младших школьников и выделены наиболее эффективные приёмы и формы формирования познавательного интереса младших школьников. Это, например, такие, как: поиск необходимой информации для выполнения учебных заданий с использованием учебной литературы и осуществлением расширенного поиска информации с использованием ресурсов библиотек и Интернета, использованием в деятельности учителя и учащихся знаково–символических средств, в том числе модели и схемы для решения задач и т. д. (по ФГОС НОО).

Затем мы охарактеризовали внеклассную работу как средство формирования познавательного интереса к изучению младшими школьниками русского языка как неотъемлемую часть учебно–воспитательного процесса, представляющую собой «обязательный элемент нормально организованной работы школы» [10, с. 579].

Также нами изучены виды (формы) внеклассной работы по русскому языку в начальных классах и методика её проведения.

Таким образом, данная работа может быть использована студентами педагогических специальностей, учителями начальных классов на уроках русского языка с целью формирования познавательного интереса учащихся к предмету.

Библиографический список

1. Амонашвили Ш. А. *Здравствуйте, Дети!* – М.: Просвещение, 1983. – 208 с.
2. Бараз Э. А. *Формирование познавательных интересов младших школьников в процессе лично–ориентированного взаимодействия участников обучения: Автореф. дис. канд. пед. наук.* // Челябинск, 1998. – 19 с.
3. Морозова Н. Г. *Учителю о познавательном интересе.* – М.: Знание, 2009. – 246 с.
4. *Педагогический энциклопедический словарь / гл. ред. Б. М. Бим.* – М.: Научное издательство «Большая российская энциклопедия», 2002. – 528 с.
5. Рубинштейн А. В. *Основы общей психологии.* – СПб.: Издательство «Питер», 2000. – 448 с.
6. Сластенин В. А., Исаев И. Ф., Шиянов Е. Н. *Педагогика: Учеб. пособие для студ. высш. пед. учеб. Заведений / под ред. В. А. Сластенина.* – М.: Академия, 2002. – 576 с.
7. Текучев А. В. *Методика русского языка в средней школе. Изд. 2–е.* – М., 1970. – 579 с.
8. Ушаков Н. Н. *Внеклассные занятия по русскому языку в начальных классах, пособие для учителей.* / Ушаков Н. Н. – М.: Просвещение, 1978. – 223 с.
9. Харламов И. Ф. *Педагогика: учебное пособие.* – М.: Юрист, 2007. – 512 с.

ПРОБЛЕМЫ ВНИМАНИЯ МЛАДШИХ ШКОЛЬНИКОВ НА УРОКАХ

Е. В. Богданова

Научный руководитель – Л. А. Сорокина

ГБПОУ Псковской области «Опочецкий индустриально–педагогический колледж»

Сегодня многие взрослые (педагоги, психологи, родители) отмечают невнимательность детей, их неумение сосредоточиться, долго удерживать внимание при решении учебных задач. На уроке в начальной школе часто звучит призыв: «Будьте внимательны!». Невнимательность младших школьников – одна из наиболее распространённых причин снижения успеваемости. Современные психологи трактуют внимание как концентрацию сознания на одном объекте при одновременном его отвлечении от других объектов. Внимание не существует самостоятельно, без восприятия, памяти, мышления, воображения. Более того, сами эти психические процессы «включаются» только тогда, когда возникло внимание.

Внимание тесно связано с интересом и поэтому подразделяется на *произвольное* и *непроизвольное*. Термин «произвольный» образован от слова «изволение», означающего волю, желание. Непроизвольное внимание ни от нашего желания, ни от нашей воли или намерений не зависит. Оно происходит, возникает как бы само по себе, без всяких усилий с нашей стороны. Что может привлекать к себе непроизвольное внимание? Таких объектов и явлений много, их можно разделить на две группы.

Во-первых, это все то, что привлекает внимание своими внешними свойствами:

- яркие световые явления (молния, красочная реклама, внезапно включенный свет);
- неожиданные вкусовые ощущения (горечь, кислота, незнакомый вкус);
- что-то новое (проехавшая машина неизвестной марки, изменившееся выражение лица человека, с которым только что разговаривали, и пр.);
- предметы и явления, вызывающие у человека удивление, восхищение, восторг (картины художников, музыка, различные проявления природы: закат или восход солнца, живописные берега реки, и пр.), при этом многие стороны действительности как бы выпадают из поля его внимания;
- непроизвольное внимание может быть вызвано контрастом. Известно, что переход от тишины к шуму, от тихой речи к громкой привлекает внимание [2, с. 143].

Во-вторых, все, что интересно и важно для данного человека. Например, мы смотрим интересный фильм или телепередачу, и все наше внимание направлено на экран. Обычный человек не обратит внимания в лесу на какие-то следы, но внимание охотника, следопыта будет этими следами буквально поглощено, а внимание грибника будет направлено на грибы. Интересно для человека чаще всего то, что связано с его основными, любимыми занятиями в жизни, с тем делом, которое для него важно.

Непроизвольное внимание может быть вызвано и внутренним состоянием организма. Человек, испытывающий чувство голода, не может не обратить внимания на запах пищи, звон посуды, вид тарелки с едой. Но иногда приходится делать над собой усилие – оторваться от интересной книги или другого занятия и начать делать что-то иное, намеренно переключить свое внимание на другой объект. Здесь мы имеем дело уже с произвольным вниманием, когда человек ставит себе цель и прилагает усилия для ее достижения. Иными словами, у человека есть определенные намерения, и он старается их осуществить.

Произвольное внимание иногда переходит в так называемое *послепроизвольное* внимание. Одним из условий такого перехода является интерес к определенной деятельности. Пока деятельность не очень интересна, от человека требуются волевые усилия, чтобы сосредоточиться на ней. Произвольное внимание требует определённого опыта, умения организовать свою деятельность. Поэтому у детей раньше возникает непроизвольное внимание, и лишь позднее, в ходе их развития формируется произвольное, преднамеренное.

Внимание человека характеризуется свойствами: объём внимания; устойчивость внимания; распределение внимания; концентрация внимания. Объём внимания – это количество объектов, которые одновременно могут находиться в зоне внимания человека. У младших школьников объём внимания не превышает 3–4 объектов, а у некоторых детей и того меньше. Маленький объём внимания не даёт ребёнку возможности концентрироваться на нескольких предметах, удерживать их в уме. Он будет возрастать по мере развития детского мозга. Опытные учителя ограничивают наглядность на уроке 3–4 пособиями, не дают разных примеров более обозначенного числа, даже объяснения нового материала выстраивают в блоки, не превышающие объёма детского внимания.

Устойчивость внимания – это способность сохранять концентрацию сознания на определённом объекте. У младших школьников устойчивость внимания активно возрастает к 9–10 годам. В начале учебного процесса она держится во временном диапазоне от 7 до 12 мин. Для учителя это, прежде всего, означает, что объяснение нового материала со всей подготовительной работой не должно длиться более 7

мин. Ошибочно было бы думать, чем больше мы подберём подготовительных упражнений, тем лучше ученики поймут новую тему. Это может быть верно, только в том случае, если лимит времени не превышен. Часто при объяснении учебного материала мы видим, что ребёнок вроде бы слушает нас, не отвлекается, не разговаривает, но по взгляду видно, что концентрация ослабла. Психологи советуют на несколько секунд прервать объяснение и попросить ребят, чтобы каждый задал себе вопрос: «Что я сейчас делаю?» После этого устойчивость внимания возвращается.

Распределение внимания – это концентрация сознания на двух разных объектах в одно и то же время. Это свойство необходимо младшим школьникам, например, при выполнении комментированного письма, при проверке собственных работ (нужно читать написанный текст и одновременно искать орфограммы, проверять их и сверять с написанным). Нужно помнить, что именно оно не формируется до 7 лет при нормальном психическом развитии ребёнка. Поэтому в 1-м классе дети, отвечая у доски, способны, сначала сказать, а потом написать предложение. К 8 годам распределение внимания на 2 учебных объекта становится нормой, если одно из необходимых действий в какой-то степени автоматизировано. Если у школьника автоматизировался процесс письма, тогда он может научиться, одновременно при этом говорить.

Концентрация внимания – сосредоточенность на объекте внимания, процесс погружения. Если же ученик не умеет сосредотачивать своё внимание, то его сознание как бы скользит по предметам, не задерживаясь подолгу на каком-либо из них. В результате впечатление от предмета остаётся расплывчатым, нечётким. Причин, снижающих концентрацию внимания, несколько. Одна из причин – наличие у ребёнка аденоидов. Этот воспалительный процесс не позволяет мозгу получать достаточное количество кислорода и, как следствие, формирует рассеянное внимание. Самой большой проблемой современных детей является просмотр телепередач, работа с компьютером. Дело в том, что мелькание кадров требует поверхностного взгляда, концентрированный взгляд при длительном просмотре вызывает головную боль. Если дети много смотрят телевизор, они легко вырабатывают поверхностный взгляд и переносят его на другие виды деятельности.

На протяжении обучения ребёнка в начальном звене в развитии процесса внимания происходят существенные изменения, идёт интенсивное развитие всех его свойств: особенно резко (в 2 раза) увеличивается объём внимания, к 9–10 годам дети способны достаточно долго сохранять и выполнять произвольно заданную программу действий. Исследования показывают, что различные свойства внимания имеют неодинаковый «вклад» в успешность обучения. Так, при овладении математикой ведущая роль принадлежит объёму внимания, а обучение чтению связано с устойчивостью внимания. Таким образом, развивая различные свойства внимания, можно повысить успеваемость школьников [3, с. 157].

Всем педагогам известно, как трудно порой привести класс в рабочее состояние после перемены или урока физкультуры. перевозбуждённые ребята не в состоянии сразу сосредоточиться на учебных заданиях. Для того, чтобы вызвать у детей состояние так называемого предвнимания и немного успокоить их, можно использовать такие приёмы:

1. Знак «Внимание!». Учитель поднимает круг с красным восклицательным знаком в центре.
2. «Радуга внимания». Это приём на концентрацию внимания. Необходимо 7 белых альбомных листов с цветным кругом в центре, его диаметр – 7 см. Цвета кругов: красный, оранжевый, жёлтый, зелёный, голубой, синий, фиолетовый. Каждый цвет соответствует какому-либо дню недели. Лист прикрепляется к доске. Включается приятная спокойная музыка. Учащиеся 30 сек. молча смотрят в центр листа, затем закрывают глаза и ещё 30 сек. удерживают перед собой образ листа с кругом.
3. «Охотники племени Юмба». Учитель предлагает детям представить себя индейцами племени Юмба. Их основным занятием является охота. Охотники должны быть очень внимательными, уметь замечать и слышать всё, что происходит вокруг.
4. «Кто меня слышит...». Если в классе возник шум и дети никак не угомонятся, учитель может тихо произнести следующую фразу: «Кто меня слышит, поднимите правую руку». Некоторые ученики обязательно услышат и поднимут правую руку. Далее учитель тихо произносит: «Кто меня слышит, поднимите обе руки». Педагог достигает своей цели – внимание детей обращено на него.
5. «Запрещённое движение». Эту игру на внимание можно использовать как заключительный момент физкультминутки. Учитель заранее договаривается с детьми, какое показываемое им движение будет «запрещённым» (например, нельзя поднимать руки вверх). Педагог показывает ученикам разные движения (в том числе и запрещённое), постепенно увеличивая темп. Тот, кто повторил запрещённое движение, выбывает из игры.
6. «Пожалуйста». Учитель показывает различные движения, если при этом произносится слово «пожалуйста», движения повторяются детьми, если слово не прозвучало, повторять движение нельзя.
7. «Слушай мой голос». Учитель называет движения, а сам показывает другие, стараясь запутать детей, ученикам надо выполнять только те движения, которые произносит педагог.

Таким образом, можно сделать вывод, что по мере дальнейшего развития внутренние речевые и интеллектуальные процессы ребёнка становятся настолько сложными и автоматизированными, что перевод внимания с одного объекта на другой перестаёт требовать специальных усилий и приобретает характер той легкости и, казалось бы, «непроизвольности», которую ощущаем все мы, когда в нашем

мышлении легко переходим с одного объекта на другой или когда необходимо длительно сохранять напряженное внимание по отношению к интересующей нас деятельности.

Библиографический список

1. Волков Б. С., Волкова Н. В. *Детская психология: учеб. пособие для студентов учреждений среднего проф. образования, обучающихся по спец. пед. профилю.* – 2-е изд., стереотипное. – М.: Гуманитар. изд. центр ВЛАДОС, 2007. – 252 с.
2. Дубровина И. В., Данилова Е. Е., Прихожан А. М. *Психология: учебник для студ. сред. пед. учеб. заведений / Под ред. И.В.Дубровиной.* – 10-е изд., стереотип. – М.: Издательский центр «Академия», 2015. – 495 с.
3. Троцкий А. Р. *Психология: учебное пособие: в 2 т. Т. 1.* – Ульяновск: УлГТУ, 2011. – 194 с.

© Богданова Е. В., 2016

ИСПОЛЬЗОВАНИЕ АППЛИКАЦИИ В РАЗВИТИИ ОСЯЗАНИЯ И МЕЛКОЙ МОТОРИКИ У ДЕТЕЙ СТАРШЕГО ДОШКОЛЬНОГО ВОЗРАСТА С НАРУШЕНИЕМ ЗРЕНИЯ

А. Н. Буксман

Научный руководитель – А. Ю. Еремина

*ФГБОУ ВПО «Хакасский государственный университет им. Н. Ф. Катанова»,
Колледж педагогического образования, информатики и права*

На протяжении дошкольного детства у ребенка формируются, уточняются и расширяются представления об окружающем мире, развиваются различные виды детской деятельности. Целостные представления об объектах окружающего мира, овладение предметно-практической деятельностью возможно только на основе тактильно-двигательного восприятия, лежащего в основе чувственного познания. Однако, как отмечают Е. В. Андриюшенко, Л. Б. Осипова, Н. Я. Ратанова, ссылаясь на исследования Л. И. Солнцевой, Л. И. Плаксиной, Л. А. Ремезовой и других, многие дети с нарушением зрения имеют низкий уровень развития осязания и мелкой моторики, так как они полностью полагаются на визуальную ориентировку и не осознают роли осязания в замещении недостаточности зрительной информации [1].

По мнению Л. В. Мясниковой, осязание выступает мощным средством компенсации нарушенного зрения, так как именно осязание позволяет ребенку с нарушением зрения познать признаки и свойства окружающего мира [5]. Поэтому овладение приемами осязательного восприятия объектов и умение выполнять практические действия при участии тактильно-двигательного анализатора дают дошкольникам с нарушенным зрением возможность более точно представлять предметы и пространство, что позволяет им быть более активными, любознательными в процессе игры и обучения [3].

Проанализировав методическую литературу по проблеме исследования, пришли к выводу, что специфические особенности осязания и мелкой моторики детей дошкольного возраста с нарушением зрения требуют целенаправленного организованного обучения не только на специальных коррекционных занятиях, но и в повседневной образовательной деятельности. Л. И. Плаксина, Л. В. Мясникова, Е. В. Андриюшевич, Л. Б. Осипова, Н. Я. Ратанова для развития осязания и мелкой моторики у детей с нарушением зрения рекомендуют использовать пальчиковые игры и самомассаж рук, осязательное и осязательно-зрительное обследование предметов, дидактические игры и упражнения. Одним из эффективных средств развития осязания и мелкой моторики является предметно-практическая деятельность, в частности аппликация [1, 2, 5, 6].

В нашем исследовании мы ставили цель определить эффективность использования аппликации в развитии осязания и мелкой моторики у детей старшего дошкольного возраста с нарушением зрения. Эта цель достигалась путем опытно – экспериментальной работы, которая состояла из 3-х этапов: констатирующий, формирующий, контрольный.

Исследование проводилось в течение 2-х лет (с сентября 2014 г. по февраль 2016 г.) на базе Муниципального бюджетного дошкольного образовательного учреждения «Детский сад комбинированного вида» «Журавлик» города Абакан. В исследовании участвовало 16 детей старшего дошкольного возраста с нарушением зрения.

На констатирующем этапе эксперимента посредством диагностических заданий, разработанных Л. Б. Осиповой, был определен исходный уровень развития осязания и мелкой моторики у детей старшего дошкольного возраста с нарушением зрения. Анализ полученных результатов данных показал, что у детей старшего дошкольного возраста с нарушением зрения преобладает средний уровень развития осязания и мелкой моторики.

На данном этапе опытно-экспериментальной работы мы также проанализировали содержание основной общеобразовательной программы детского сада с целью изучения образовательных задач в работе с детьми. Анализ содержания журнала взаимодействия специалистов позволил нам определить

зрительный диагноз и остроту зрения детей и в соответствии с этим организовывать коррекционную направленность педагогического процесса.

Исходя из полученных данных на констатирующем этапе эксперимента эмпирических данных, мы составили план формирующего этапа эксперимента с целью развития осязания и мелкой моторики у детей старшего дошкольного возраста с нарушением зрения посредством аппликации. Работа по развитию осязания и мелкой моторики у детей старшего дошкольного возраста с нарушением зрения проводилась систематически в рамках совместной деятельности по аппликации с детьми.

При выполнении аппликации использовались различные материалы, способствующие развитию тактильной чувствительности (бумага, картон, природные и бросовые материалы, ткани). Так, например, при выполнении предметной аппликации «Пушистый кот» детям была предложена бархатная бумага и вата. Образ Чебурашки передавали с помощью покрашенной яичной скорлупы, а образ матрешки – из ткани. При создании сюжетной композиции «Дикие животные в зимнем лесу» использовали картон, цветную бумагу, мех и вату.

В процессе работы с различными материалами дошкольникам предлагались разнообразные приемы аппликации (сгибание, сминание, выщипывание, обрывание, скручивание, надрезание, вырезание, разрезание, прорезание, наклеивание, приклеивание и другие), что способствовало развитию мелкой моторики детей старшего дошкольного возраста с нарушением зрения.

Следует отметить, что образы и сюжетные композиции создавались на основе перцептивных действий (ощупывание, обведение по контуру) с открытыми и закрытыми глазами. В процессе обследования дети проводили анализ фактуры предмета, что способствовало развитию тактильной чувствительности. Использование обследующего жеста пальчиком, который повторял формообразующее движение (как пальчиком ведём, так и вырезать будем) обеспечивало тонкую дифференцировку отдельных деталей.

С детьми, имеющими низкий уровень развития осязания и мелкой моторики, осуществлялась индивидуальная работа, что позволяло предупредить возможные трудности, которые могли возникнуть у детей при выполнении совместной аппликации. Для развития тактильно-двигательной чувствительности дошкольникам предлагали ощупывать предметы с различной поверхностью, находить на ощупь контур предмета, определять по контуру предмет. При выполнении данных упражнений дети называли обследующие движения, свойства и качества материалов, признаки обследуемых предметов.

Анализируя проведенную работу, можно сделать вывод о том, что аппликативная деятельность вызывала интерес у детей старшего дошкольного возраста с нарушением зрения, они активно включались в выполнение новых заданий. Это в свою очередь способствовало достижению поставленной цели формирующего этапа эксперимента.

Для выявления эффективности использования аппликации в развитии осязания и мелкой моторики у детей старшего дошкольного возраста с нарушением зрения нами был проведен контрольный этап эксперимента. Для него были подобраны аналогичные задания тем, которые использовались на констатирующем этапе опытно-экспериментальной работы. Сравнительный анализ полученных результатов свидетельствует об изменениях в показателях уровня развития осязания и мелкой моторики у детей старшего дошкольного возраста с нарушением зрения. Так, показатели низкого уровня изменились на 13%, показатели среднего уровня – на 37%, показатели высокого уровня – на 50%. Динамика в развитии осязания и мелкой моторики наблюдается у 10 детей, что составляет 63%.

Таким образом, уровень развития осязания и мелкой моторики у детей на контрольном этапе эксперимента относительно констатирующего этапа повысился, что доказывает наше предположение об эффективности использования аппликации в развитии осязания и мелкой моторики у детей старшего дошкольного возраста с нарушением зрения.

Библиографический список

1. Андрющенко Е. В., Осипова, Л. Б., Ратанова, Н. Я. Развитие осязания и мелкой моторики рук у детей с нарушениям зрения (3 – 5 лет): методическое пособие для тифлопедагогов ДОУ. – Челябинск: Цицеро, 2009. – 96 с.
2. Андрющенко Е. В., Осипова, Л. Б., Ратанова, Н. Я. Развитие осязания и мелкой моторики рук у детей с нарушениям зрения (5 – 7 лет): методическое пособие для тифлопедагогов ДОУ. – Челябинск: Цицеро, 2010. – 128 с.
3. Кузнецова Л. В., Перслени Л. И., Солнцева Л. И. Основы специальной психологии. – М.: Академия, 2002. – 200 с.
4. Комарова Т. С., Сакулина Н. П., Халезова Н. Б. и др.; Методика обучения изобразительной деятельности и конструированию: учебное пособие для учащихся пед. уч-щ / под ред. Т.С. Комаровой. – 3-е изд., дораб. – М.: Просвещение, 1991. – 256 с.
5. Мясников Л. В. Развитие осязания и мелкой моторики у дошкольников с нарушением зрения. – Саратов: Центр реабилитации и помощи детям с нарушением зрения, 2006. – 19 с.
6. Плаксина Л. И. Теоретические основы коррекционной работы в детских садах для детей с нарушением зрения. – М.: Город, 1998. – 261 с.

ПСИХОЛОГИЧЕСКАЯ ПОДГОТОВКА СПОРТСМЕНА К СОРЕВНОВАТЕЛЬНОЙ ДЕЯТЕЛЬНОСТИ КАК СПОСОБ ДОСТИЖЕНИЯ УСПЕШНОГО РЕЗУЛЬТАТА

А. В. Бурова

Научный руководитель – А. Г. Посаженникова

ГБПОУ «Белорецкий педагогический колледж», Республика Башкортостан

Просыпаясь и открывая глаза, каждый думает о своем: кому–то нужно сегодня успеть на важную встречу, кого–то ждет долгожданная поездка, а кто–то даже не представляет, что подарит ему наступающий день.– победу или поражение. Каждый из них волнуется или переживает и испытывает свойственные соответствующему состоянию чувства. Победа. Или поражение. И что же он мог упустить, когда готовился к сражению, в первую очередь, с самим собой, затем – с противником? Точно об этом узнать можно будет только после боя. И это риск, риск проиграть. Разве спортсмен высокого, да даже среднего уровня желает проигрыша? Безусловно – нет. Поэтому он должен быть «готов» во всех смыслах этого слова. Физическая, техническая, тактическая, а главное – психологическая готовность, будут первыми ключами к двери, за которой его ожидает успех.

Психологическая подготовка представляет собой очень сложный, включающий в себя несколько этапов, процесс. Он направлен на формирование характера и руководствуется воспитанием, но оно малоэффективно, если спортсмен не занимается самовоспитанием. Нужно отметить, что характер, яркими и важнейшими сторонами которого являются сила воли, сила духа, устойчивость к помехам, боевое спокойствие и спортивная злость, играет особую роль в соревновательной деятельности спортсмена.

Исходя из вышеизложенного, **цель работы:** на основе теоретического и практического исследования выявить основные методы психологической подготовки спортсмена к соревновательной деятельности для достижения успешного результата.

Объект исследования: процесс организации психологической подготовки спортсмена к соревновательной деятельности.

Предмет исследования: система методов и приемов психологической подготовки спортсмена к соревновательной и спортивной деятельности как способ достижения результата.

Гипотеза: Если целенаправленно использовать систему методов и приемов психологической подготовки спортсмена к соревновательной и спортивной деятельности, то это позволит повысить мотивацию и спортивные результаты.

Задачи:

1. На основе анализа научно–педагогической литературы раскрыть исторический аспект развития психологии спорта.
2. Определить систему методов и приемов психологической подготовки спортсменов к соревновательной деятельности.
3. Применить методы и приемы психологической подготовки на практике.

Теоретические основа и новизна: В своей работе мы опирались на труды П. А. Рудика, Т. Р. Никитина, Герцена, Белинского, Добролюбова, Чернышевского, Сеченова, Найдифер Р. М. Научная новизна данной работы заключается в том, что в ней проводятся теоретические и практические сопоставления психологической подготовки спортсмена к соревновательной деятельности. Раскрыты состав и структура психологической подготовки спортсмена, необходимые для достижения успешного результата.

Практическая значимость: полученные результаты могут быть использованы в работе практического психолога, тренера и родителей при решении задач воспитания спортсмена. Эти данные могут содействовать решению проблем социально–психологической адаптации спортсмена в новых условиях. Намечены основные психолого–педагогические рекомендации по процессу саморегуляции и самовоспитания в тренировочной и соревновательной деятельности.

База практики: экспериментальные исследования проводились нами в МОБУ СОШ № 1 в г. Белорецк.

Работа над исследованием позволила накопить некоторый опыт, углубить познания и сделать выводы.

По результатам исследования Горбунова можно выделить: «Психологическая подготовка спортсмена делится на общую, специальную психологическую подготовку, подготовку к длительному тренировочному процессу и коррекцию психических состояний на заключительном этапе подготовки к

соревнованиям». Общим принципом методики психологической подготовки спортсмена является воздействие, как на сознание, так и на подсознание.

Основной путь психической подготовки спортсменов заключается в том, чтобы, во-первых, спортсмены еще во время тренировок были знакомы с трудностями, возникающими во время соревнований, и, во-вторых, чтобы они прошли серию тренировок, постепенно усложняющихся по степени ответственности [Мейксон Г. Б., 1988]. Сверхмаксимальные раздражители после таких тренировок становятся для центральной нервной системы оптимальными. Большое значение имеет умелый разбор тренером совместно со спортсменами хода и результатов тренировок, прикидок и выступлений.

В программу психологической подготовки должны быть включены мероприятия на формирование спортивного характера. Спортивный характер – это, как оговаривалось ранее, важный элемент успешного выступления в соревнованиях, где он по-настоящему проявляется и закрепляется. Но формируется он в тренировочном процессе.

Перед соревнованиями тренер обязан рассказать занимающимся об условиях предстоящих соревнований, если есть возможность, сообщить о лучших результатах, достигнутых ранее другими спортсменами или будущими соперниками. Очень важно правильно поставить задачу выступления: показать определенный результат, так утверждал А. В. Родионов [3].

Практический опыт в спортивной секции. Тренировки строились по классической структуре и подразделялись на психологическую и физическую подготовку. На занятиях психологической подготовки занимающиеся обучались методам саморегуляции, аутогенной тренировке, разбирали психологические задачи на преодоление трудностей, участвовали в различных беседах (обсуждали волнующие вопросы) и тренингах, слушали и записывали познавательные лекции, просматривали мотивационные видеозаписи и проходили диагностику на оценку нервно-психического напряжения. В физическую подготовку также включались элементы психологической подготовки, что делало тренировку интереснее и эффективнее.

Повторная диагностика на оценку нервно-психического напряжения Т. А. Немчина показала, что спортсмены, посещавшие психологические занятия и тренировки, отличаются высоким уровнем самообладания и уверенностью в себе.

Кроме этого, было замечено, что группа стала командой, где все друг друга поддерживали, понимали и уважали. Было отмечено, что повысилась дисциплина и серьезность отдельных личностей, это, в свою очередь, говорит о том, что они осознали необходимость психологического настроя для получения каких-то результатов. Еще один фактор – заинтересованность, регулярное посещение и желание тренироваться именно в такой «атмосфере» подтвердил занимательность психологической подготовки.

Доказано, что триумфа добьется тот спортсмен, который готов не только физически, технически и тактически, но и психологически. Ведь не раз хорошо подготовленные спортсмены срывались, падали, испытывали дикую предстартовую лихорадку, которая накрывала всю собранность и стремление не сдаваться, даже не оставляя ни капли просвета силе духа и уверенности. Да, «Если у спортсмена нет силы духа, то никакая сила мышц уже не поможет» – У. Руни.

Открывая сердце спорту, спортсмен начинает осознанно и внимательно прислушиваться не только к тренеру, родителям, друзьям, но и к внутреннему голосу, особенно во время выполнения упражнений или в ходе борьбы с соперником. Мысли, чувства, желания, действия – все сливается воедино и становится и щитом, и мечом для бойца. Так он занимается самовоспитанием, что является неотъемлемой частью психологической подготовки.

Российские спортсмены – лучшие спортсмены, они гордо и патриотично несут это звание. Во время церемоний награждения глаза наших чемпионов горят любовью к родине, они всегда подпевают гимн России, а если этого не видно по губам, то по выражению лица итак можно понять, что поют они в душе. Хочется, чтоб таких моментов было больше. Для этого необходимо много трудиться, усердно работать над собой, искать и открывать новые пути к успеху и великим достижениям в спортивной жизни. Это работа и тренеров, и родителей, они в большинстве случаев являются авторитетами для занимающихся. Тут важна коллективная работа, которая также связана с психологией. На этих основаниях можно сделать вывод, что все вертится вокруг психологии, в нашем случае – психологии спорта. Следует, что необходимость ее изучения и, как было доказано выше, – практичность довольно высоки. А это, в свою очередь, доказывает актуальность данной отрасли науки и вдохновляет на ее продвижение.

Библиографический список

1. Гогунев Е. Н., Мартыянов Б. И. *Психология спорта: учеб. пособие для студ. высш. пед. учеб. заведений.* – М.: Академия, 2002. – 223 с.
2. Мейксон Г. Б. [и др.] *о психологической подготовке учащихся – спортсменов // Физическая культура в школе.* – 2000. – № 2. – С. 6–9.
3. Родионов А. В.: *Психология физического воспитания и спорта.* – М.: Изд-во Академический проект, Фонд «Мир», 2004. – 256 с.

РАЗВИТИЕ ЛОГИЧЕСКОГО МЫШЛЕНИЯ У МЛАДШИХ ШКОЛЬНИКОВ В ПРОЦЕССЕ ОБУЧЕНИЯ МАТЕМАТИКИ

О. Б. Былохова

*Научный руководитель – И. С. Вяткина
ГБПОУ «Пермский педагогический колледж №1»*

Роль математики в развитии мышления исключительно велика. Поэтому одной из важнейших задач, стоящих перед учителем начальных классов, является развитие всех качеств и видов мышления, которые позволили бы детям строить умозаключения, делать выводы, обосновывая свои суждения, и, в конечном итоге, самостоятельно приобретать знания и решать возникающие проблемы. Причина столь исключительной роли математики в том, что это самая теоретическая наука из всех изучаемых в школе. Важнейшим компонентом является формирование логических умений, операций и приемов их составляющих.

Формирование логического мышления – важная составная часть педагогического процесса. Помочь учащимся в полной мере проявить свои способности, развить инициативу, самостоятельность, творческий потенциал – одна из основных задач современной школы. Успешная реализация этой задачи во многом зависит от сформированности у учащихся познавательных интересов.

Математика даёт реальные предпосылки для развития логического мышления, задача учителя – полнее использовать эти возможности при обучении детей математике. Первоначальные математические знания усваиваются детьми в определённой, приспособленной к их пониманию, системе, в которой отдельные положения логически связаны одно с другим, вытекают одно из другого.

Логическое мышление – это вид мышления, сущность которого в оперировании понятиями, суждениями, умозаключениями на основе законов логики, их сопоставление и соотношении с действиями. Именно этот вид мышления позволяет нам устанавливать наиболее общие закономерности, предвидеть развитие процессов в природе и обществе, обобщать знания и таким образом познавать окружающую нас действительность.

Главная задача – полнее использовать эти возможности при обучении детей математике.

В учебно-методической литературе используют такую классификацию логических задач:

- по содержанию мыслительной операции, задействованной в процессе решения (это задачи на аналогию, сравнение, умозаключение, классификацию, анализ и синтез, абстрагирование, обобщение);
- по характеру требований (нахождение искомого, построение или преобразование, отыскание процесса);
- по приемам, задействованным в процессе решения (с помощью рассуждений, таблиц, графов, блок-схем и др.)

Известно несколько различных приемов решения логических задач:

- словесное рассуждение;
- построение графов;
- построение блок-схем;
- построение таблицы.

В программе М. И. Моро «Школа России» в основном рассматриваются задания развивающего характера. Недостаточно упражнений, которые заставляют детей выполнять правильные суждения и приводить несложные доказательства, что формирует логическое мышление, а именно анализ, синтез, сравнение, обобщение.

Поэтому необходимо включать на уроках математики дополнительные задания логического характера, начиная с простых упражнений, постепенно повышая их уровень трудности.

Например: Задания для учащихся 4 класса, в которых придается значение отработке умений проводить полноценное сравнение с указанием сходства и различия геометрических фигур, чисел, примеров, задач, величин, уравнений и т. д.

1. Тема «Умножение и деление», задачи на установление соответствий между элементами различных множеств (прием – словесное рассуждение).

– Помогу тебе, Иван, найти Василису Прекрасную, – сказала Баба-Яга. – По душе ты мне пришелся. Вот тебе волшебный клубок. Он приведет тебя к большому камню. От этого камня идут три дороги: на одной из трёх ты встретишь свою смерть, на другой с тобой ничего не случится, третья дорога приведет тебя к Василисе Прекрасной.

Учти, что все три надписи на камне неверные – сделаны они Кощеем Бессмертным. Бросил Иван клубок на землю. Покатился он, а Иван за ним. Долго ли, коротко ли шел Иван, но пришел он к огромному камню. На камне написано:

«Пойдешь налево – встретишь свою смерть».

«Пойдешь направо – вызволишь из неволи Василису Прекрасную».

«Пойдешь прямо – с тобой что-то случится».

Куда идти Ивану?

РЕШЕНИЕ:

Третья запись неверна – по дороге прямо с Иваном ничего не случится. Вторая запись неверна – по дороге направо Иван не вызовет Василису Прекрасную => на оставшейся дороге Иван вызовет Василису.

ОТВЕТ: Ивану надо идти налево.

2. Тема «Устные и письменные приёмы вычислений», комбинаторные задачи (прием – построение графов).

Женя, Дима, Максим и Алеша сыграли между собой по одной партии в шахматы. Сколько всего партий было сыграно?

Ответ: Женя сыграл партию с Димой, партию с Максимом, партию с Алешей. Дима также сыграл три партии – с Женей, Максимом и Алешей. Но партию Димы с Женей мы уже посчитали. Остается добавить одну партию, которую сыграли Максим с Алешей. Поэтому искомое число партий равно $3 + 2 + 1 = 6$.

3. Тема «Решение задач», задачи на упорядочивание элементов множества (прием – построение блок – схем).

На улице, став в кружок, беседуют четыре девочки: Аня, Валя, Галя и Надя.

1) Девочка в зеленом платье (не Аня и не Валя) стоит между девочкой в голубом и Надей.

2) Девочка в белом платье стоит между девочкой в розовом платье и Валей.

Какого цвета платье у каждой девочки?

Будем обозначать места расположения девочек в кружке овалами, занумеровав их по часовой стрелке. Это по условию 1 задачи не Аня, не Валя и не Надя. Значит, в зеленом платье Галя. Но по тому же условию задачи Галя стоит между девочкой в голубом платье и Надей. Не нарушая общности задачи, будем считать, что в овале 4 находится девочка в голубом платье, а в овале 2 стоит Надя.

Используем условие 2. Предположим, что в овале 2 девочка в белом (это Надя), но тогда в овале 1 должна быть либо Валя, либо девочка в розовом платье, что противоречит уже доказанному.

Значит, девочка в белом платье стоит в овале 3. При этом девочкой в голубом платье должна быть Валя, а Надя должна быть в розовом платье. Теперь ясно, что Аня в белом платье.

4. Тема «Единицы времени», задачи на установление временных, пространственных, функциональных отношений (прием – словесное рассуждение).

Поросята Ниф–Ниф и Нуф–Нуф бежали от волка к домику Наф–Нафа. Волку бежать до поросят (если бы они стояли на месте) 4 мин. Поросятам бежать до домика 6 мин. Волк бежит вдвое быстрее поросят. Успеют ли поросята добежать до домика Нафа–Нафа.

Решение. Волку бежать до домика Наф–Нафа $4+6:2=7$ мин, $6<7$. Значит, поросята успеют добежать до домика Наф–Нафа.

5. Тема «Решение задач» (прием – построение таблицы).

Александр, Борис, Виктор и Григорий – друзья. Один из них – врач, другой – журналист, третий – спортсмен, а четвертый – строитель. Журналист написал статьи об Александре и Григории. Спортсмен и журналист вместе с Борисом ходили в поход. Александр и Борис были на приеме у врача. У кого какая фамилия?

Решение: составим таблицу.

Ответ: Александр – спортсмен, Борис – строитель, Виктор – журналист, Григорий – журналист.

Таким образом, применение задач логического характера влияет на дальнейшее успешное изучения математики и других школьных дисциплин, а так же для решения многих практических задач во взрослой жизни.

© Былохова О. Б., 2016

ОЗДОРОВИТЕЛЬНЫЙ ЛЫЖНЫЙ ТУРИЗМ КАК СРЕДСТВО СОЦИАЛЬНОЙ АДАПТАЦИИ ДЕТЕЙ С НАРУШЕНИЯМИ В РАЗВИТИИ

Н. Н. Вагизов

*Научный руководитель – С. В. Титов, канд. пед. наук
Мензелинский педагогический колледж им. М. Джалиля, Республика Татарстан*

Интеграция в общество детей с нарушениями интеллекта не может происходить так же, как у их нормально развивающихся сверстников. Имеющийся дефект приводит к нарушению связей с социумом, культурой, как источником развития. Поэтому такой ребенок не всегда в состоянии адекватно воспринять социальные нормы и требования. Психологическая поддержка и педагогическая работа, как правило, в определенном возрасте – основное, в чем нуждаются дети и подростки, отстающие в развитии [4, с. 15].

Таким образом, в современной социально-экономической ситуации вопросы социальной адаптации детей с нарушениями в развитии (соответственно, с особыми образовательными потребностями), в частности, важна их социальная компетентность, наряду с профессиональными умениями определяющая

возможность трудоустройства приобретают особую актуальность. Формирование социальной адаптации таких детей должно начинаться еще с дошкольного возраста [1, с. 4].

У детей с нарушением интеллекта обнаружены неполные представления о социальном окружении, размытость жизненных перспектив, пассивное отношение к общественным поручениям. Ряд исследователей подчеркивают роль детского коллектива для формирования активной жизненной позиции учеников. Для этого рекомендуется создавать положительный микроклимат в группе, который позволит включить всех учащихся в деятельность класса с учетом их особенностей и наклонностей. Другие авторы говорят о важности подготовки к самостоятельной жизни умственно отсталых детей. Для этого осуществляется работа по конкретизации и уточнению жизненных планов, приучение детей к самообслуживанию и обслуживающему труду, формирование коммуникативных навыков [2, с. 3].

Для успешной социальной адаптации рекомендуется расширять бытовой и социальный опыт детей с нарушениями интеллекта. Эту задачу можно решать средствами специального образования, но при этом возникает проблема: учащиеся с трудом могут применять в повседневной жизни знания, получаемые на отдельных предметах. Поэтому при обучении необходимо уделять внимание востребованности теоретических знаний в повседневной жизни. Для этого необходимо связывать любые теоретические понятия с окружающей действительностью. На предметах общеобразовательного цикла рекомендуется по возможности приближать учебный процесс к реальным, жизненным условиям, например, моделировать жизненные и производственные ситуации. При обучении детей с нарушением интеллекта рекомендуется включать их в процесс активной практической деятельности. Усвоение предметных действий будет наиболее эффективным при создании условий для эмоционального, ситуативно-делового общения с взрослыми [2,5,6].

Целью данного исследования явилось изучение средств формирования социальной адаптации у детей младшего школьного возраста с нарушениями интеллекта.

Задачи исследования:

1. Провести теоретический анализ изучения проблемы социальной адаптации детей с нарушением в развитии.
2. Выявить особенности развития социальной адаптации детей младшего школьного возраста с нарушением в развитии.
3. Изучить средства, влияющие на формирование социальной адаптации детей младшего дошкольного возраста с нарушением в развитии.

Объектом исследования является социальная адаптация детей младшего школьного возраста с нарушениями интеллекта.

Предмет исследования – формирование социальной адаптации у детей младшего школьного возраста с нарушением интеллекта.

Методы исследования: анализ теоретических источников по проблеме исследования; анкетирование, тестовая диагностика, методы математической статистики.

Теоретическая основа работы: исследования таких авторов, как Головчиц Л. А., Екжанова Е. А., Баранова Н. Ю., Маллер А. Р., Бочарова Е. А., Ахутина Т. В., Жигорева М. В., Мамайчук И. И., Михаленкова И. А., Баенская Е. Р., Пискун О. Ю., Волковская Т. Н., Николаева Т. В.

Организация исследования.

Исследования проводились на базе МБОУ «Старокурмашевская основная общеобразовательная школа» Актанышского района РТ. Были сформированы экспериментальная и контрольная группы по 15 человек. Занятия в экспериментальной и контрольной группах проводились по 2 часа в неделю (45 минут каждое), между занятиями 2 дня отдыха. Контрольная группа учащихся занимались по программе "Основы спортивно-оздоровительного туризма" для учащихся общеобразовательных учреждений (Автор к.п.н., доцент Белоусов А.В., 2011г.).

Исследование проведено в три взаимосвязанных этапа.

На первом этапе исследования осуществлялось формулирование цели, задач и методов исследования, проведен теоретический анализ научно-методической литературы, отчетной документации, проводилась дифференцированная оценка уровня физической подготовленности учащихся.

Второй этап исследования был связан с проведением педагогического эксперимента, разрабатывался и проводился подбор основных средств, методов. Обосновывалась программа "Основы спортивно-оздоровительного туризма".

На третьем этапе планируется проведение анализа результатов педагогического эксперимента, обработка данных исследования, их систематизация и описание, формирование общих выводов и заключения. Применение методов статистической обработки результатов исследования, оформление дипломной работы.

Заключение.

Оздоровительный лыжный туризм является эффективным средством духовного и физического развития личности, воспитания бережного отношения к природе, наиболее демократичный вид отдыха, характеризующийся свободным выбором формы собственной активности всех социально-демографических групп населения.

С помощью основных видов двигательных действий, которыми дети с нарушением в развитии овладевают на физкультурных занятиях в специальном учреждении, у них формируются жизненно важные двигательные навыки, которые положительно влияют на всестороннее физическое и психическое развитие ребёнка, способствуют созданию основы, необходимой для дальнейшего успешного обучения и развития.

Прекрасным средством физического воспитания и закаливания организма является ходьба на лыжах. Ходьба на лыжах благотворно влияет на организм ребёнка в целом: на опорно – двигательную, дыхательную, сердечно – сосудистую и центральную нервную системы.

Передвижение на лыжах – это упражнение циклического характера, повышенной интенсивности, по своей структуре близкое к обычной ходьбе. В процессе ходьбы на лыжах укрепляются все группы мышц, в том числе и те, которые способствуют поддержанию в норме правильной осанки и свода стопы. Положительные сдвиги в улучшении осанки вполне закономерны, так как при ходьбе на лыжах гармонично развиваются и укрепляются почти все мышечные группы и особенно мышцы спины. Ходьба на лыжах способствует энергичному обмену веществ, усиливает функциональную деятельность внутренних органов, развивает мышечную чувствительность, способствует развитию пространственных ориентировок и координации движений. Как показывают наблюдения врачей и педагогов, чем интенсивнее и разнообразнее движения, тем активнее функционирует организм.

Библиографический список

1. Акатов Л. И. *Социальная реабилитация детей с ограниченными возможностями.* – М.: Гуманит. изд. центр ВЛАДОС, 2003. 368 с.
2. Ахутина Т. В. *Методология нейропсихологического сопровождения детей с неравномерностью развития психических функций // А.Р. Лурия и психология XX века: Сб. докладов / Под ред. Ж. М. Глоzman, Т. В. Ахутиной.* М., 2003. С. 181– 189.
3. *Воспитание и обучение детей и подростков с тяжёлыми и множественными нарушениями развития: (программно–методические материалы) / Под ред. И.М. Бгажноковой.* – М., 2007. 239 с.
4. Жигорева М. В. *Дети с комплексными нарушениями в развитии: педагогическая помощь.* М., 2006. – 240 с.
5. Маллер А. Р., Цикото Г. В. *Воспитание и обучение детей с тяжёлой интеллектуальной недостаточностью: Учеб. пособие для студ. высш. пед. учеб. заведений.* М., 2003. – 208 с.
6. Пискун О. Ю. *Коррекция эмоционально–волевого и когнитивного развития детей с недостатками слуха, имеющих комплексные нарушения: Учебно–методическое пособие.* Новосибирск, 2005. – 175 с.

© Вагизов Н. Н., 2016

МЕТОДИЧЕСКИЕ ОСНОВЫ ФОРМИРОВАНИЯ ЭТНОКУЛЬТУРНОЙ КОМПЕТЕНТНОСТИ МЛАДШИХ ШКОЛЬНИКОВ В ПРОЦЕССЕ ОЗНАКОМЛЕНИЯ С ХАКАССКИМИ ТОПОНИМИЧЕСКИМИ ЛЕГЕНДАМИ

А. А. Васютина

*Научный руководитель – М. М. Козлова, старший преп. каф. ПМНО
ФГБОУ ВПО «Хакасский государственный университет им. Н. Ф. Катанова»*

Одной из приоритетных установок российского образования на настоящий момент обозначена стратегия поликультурной и этнокультурной направленности. В соответствии с данным положением является необходимым развитие личности как носителя традиций и обычаев духовной культуры народа и как гражданина многонационального государства, в котором человек сталкивается с разнообразием культурного окружения, с иной системой традиций и ценностей. Формирование этнокультурной компетентности становится обязательным условием становления функционально–грамотной личности обучающихся.

Т. В. Поштарева определяет этнокультурную компетентность как «свойство личности, выражающееся в наличии совокупности объективных представлений и знаний о той или иной этнической культуре, которые реализуются через умения, навыки и модели поведения, способствующие эффективному межэтническому взаимопониманию и взаимодействию» [3, с. 37]. Одним из средств развития этнически культурной личности являются хакасские топонимические легенды, т.к. изучение данных фольклорных произведений позволяет глубже познать духовно–нравственные и культурно–исторические особенности развития хакасского народа.

В ходе исследования нами были определены методы и приёмы работы с хакасскими топонимическими легендами, основанные на их полноценном восприятии. Поскольку формирование этнокультурной компетентности предполагает широкое развитие функциональной грамотности учащихся, выбранные методические приёмы оказывают влияние на совершенствование различных свойств и качеств личности.

Эффективному приобщению младших школьников к устному хакасскому эпосу через сказочные топонимические легенды, а также их речевому развитию способствуют приёмы словесного рисования и художественного пересказывания или художественного рассказывания.

Приём словесного рисования предполагает описание с помощью слов образа, который возник в воображении ребёнка на основе прочитанного текста. Особенно важен выбор фрагмента изображения. Как пишет Т. Г. Рамзаева, «это должен быть эпизод, показывающий отношения между персонажами, передающий эмоциональный настрой повествования, эпизод, существенный для освоения идеи произведения» [1, с. 74]. Так, например, целесообразно использовать данный приём при анализе легенды «Тигир хуры» (Гора Небесной радуги). Чтобы посочувствовать женщине, осмелившейся «взвалить на себя радугу» ради собственного счастья, но не сумевшей осуществить свою мечту, нужно воссоздать в воображении картину, описанную в легенде: «Она вернулась домой, оседлала коня и опять бросилась навстречу радуге. Она семь дней и ночей скакала, чтобы настичь радугу. В конце концов она достигла высокого хребта Ул-генниг-сын, где от изнеможения упала и превратилась в один из тасхылов Божественного хребта» [5].

Приём художественного пересказывания способствует сохранению художественных особенностей текста. Данный приём позволяет лучше усвоить содержание легенды, передать интонационный рисунок текста, воспроизвести диалоги, необычные слова, выразительные языковые средства. Художественное рассказывание топонимической легенды с продуманным темпом, интонациями, некоторыми национальными атрибутами поможет младшим школьникам осознать специфику языка народного эпоса, особенности использования метафор, гипербола, иносказаний и др. Всё это позволяет не только понять авторскую, в данном случае – народную, точку зрения, но и выразить собственное отношение к читаемому. Так, в известной хакасской сказке о птенце Турпана с помощью глаголов в метафорическом значении передаются в антитезисной форме трудности горных перевалов, стремительности конной погони за волком: «Гонятся люди за волчьей стаей. Перевалят одну сопку – на другую влетают. Один овраг перегнут, другой перепрыгнут...»; «В ровных степях бежали рысью, густую тайгу проходили шагом...» [4, с. 66].

Для воздействия на нравственно-этическую сферу личности ребёнка при формировании этнокультурной компетентности можно использовать методы, уходящие своими традициями в теорию литературы или театральное искусство.

С интересом воспринимается младшими школьниками метод коллективного сочинения сказки с одновременным изображением происходящего, суть которого заключается в том, что дети одновременно с учителем заняты в двух видах деятельности: рисовании и рассказывании. Сказочный сюжет для рассказывания, в основу которого может быть положена топонимическая легенда, например, «Гора Уятпас», «Озеро Алтын-кель» предлагается учителем, но развивается, дополняется и иллюстрируется детьми.

Метод, основанный на магическом «если бы...» К. С. Станиславского, в процессе которого учащийся переносит себя или воображаемый персонаж из реальной ситуации в воображаемую, взятую из какой-либо изучаемой сказочной легенды, пытается осмыслить предлагаемые обстоятельства и сочинить текст о себе или воображаемом персонаже. Этот метод позволяет проникнуть не только в смысловое наполнение легенды, но и оценить изобразительно-выразительные средства, используемые народными сказителями. Особенно актуален этот метод при анализе таких легенд, как «Скала Сартабан», «Изваяние Хуртуях-тас».

Активным методом в работе с народным произведением является метод трансформации текста, предполагающий перекодирование текста, воспринимаемого в одной знаковой системе – словесной, изобразительной, музыкальной – в другую. Так, изучив текст топонимической легенды, учащийся трансформирует его в собственно изобразительный или же, рассмотрев иллюстрации к легенде, предопределяет её сюжет. Аналогичную работу можно проделать и с музыкальным материалом, заслушав игру на хакасском национальном инструменте – чатхане. Для анализа может предложена легенда «Гора Борус».

Эффективен в работе по ознакомлению с хакасскими топонимическими легендами метод создания опор, состоящий из двух несколько различающихся приёмов. 1) Приём, основанный на «функциях» В. Проппа, под которыми он понимал «поступок действующего лица, определённый с точки зрения его значимости для хода действий» [2, с. 66]. Предлагаемый детям определённый набор функций сказочных персонажей служит схемой построения сказок, которых по одному и тому же набору функций можно создавать неограниченное количество. 2) Приём составления опор-иллюстраций, представляющих собой «созданные детьми и учителем иллюстрации, которые отражают основные сюжетные точки повествовательного текста» [2, с. 66].

При формировании этнокультурной компетентности оказывается воздействие и на эмоционально-чувственную сферу личности. Этому способствуют методы следующего характера.

Метод эмпатии, заключающийся в отождествлении учащимся себя с героем легенды, осмыслении действий персонажа на основе «вживания» в его образ (легенда «Тигир-хуры»).

Метод контраста, выражающийся в анализе противоположных образов героев, контраста в развитии образа персонажа. Интересны в этом отношении легенды «Гора Уятпас», «Чаа-тас», содержание которых строится на антитезе сюжета и действующих героев.

Метод рефлексии, предполагающий осмысление учащимся собственного настроения и эмоционального состояния после прочтения топонимической легенды, может быть использован при ознакомлении со сказаниями «Сосновый бор Хырхазы», «Изваяние Хуртуях-тас»

Исследовательская гипотеза, предполагающая одним из положений использование традиционных и нетрадиционных продуктивных методов и приёмов в работе с литературно-художественным и фольклорным текстовым материалом в их взаимосвязи, требует доказательства в практической деятельности при ознакомлении младших школьников с хакасскими топонимическими легендами.

Библиографический список

1. *Методические основы языкового образования и литературного развития младших школьников / Под общей редакцией Т. Т. Рамзаевой.* – СПб: Специальная литература, 1998. – 168 с.

2. Кочеткова А. В. *Комплексные методы развития связной речи младших школьников // Начальная школа.* – 2002. – № 9. – С. 64–67.

3. Поштарева Т. В. *Формирование этнокультурной компетентности // Педагогика.* – 2005. – № 3. – С. 35–42.

4. *Хакасские народные сказки: на русском языке / Перевод, предисловие, примечания Б. И. Балтер.* – Хакасское отделение Красноярского книжного издательства, 1986. – 114 с.

5. URL: <http://askizon.ru/legendy-mify-i-predaniya/itemlist/category/50-toponimicheskie-legendy.html?limitstart=0>.

© Васютина А. А., 2016

ЛИНГВОМЕТОДИЧЕСКИЕ ПОДХОДЫ К РЕАЛИЗАЦИИ ТЕХНОЛОГИИ ЯЗЫКОВОГО «ПОРТФЕЛЯ» МЛАДШИХ ШКОЛЬНИКОВ

Е. В. Верецагина

Научный руководитель – М. М. Козлова

*ФГБОУ ВПО «Хакасский государственный университет им. Н. Ф. Катанова»,
Институт непрерывного педагогического образования*

Одной из нетрадиционных учебных технологий, соответствующих требованиям образовательного процесса на основе ФГОС НОО, является технология «портфолио». Применительно к разным школьным дисциплинам портфолио ученика понимается также как метод и форма накопления и оценки учебных достижений обучающихся в той или иной сфере знаний и практических умений. Исходя из того, что формирование у школьников нравственных ценностей, совершенствование гуманистического и языкового аспекта образовательной деятельности является на сегодняшний день одной из главных задач преподавания русского языка, технология языкового «портфеля» становится актуальной формой усвоения и закрепления знаний младшими школьниками.

В рамках изучения учащимися предмета «Русский язык» на протяжении всего обучения, школьники совместно с учителем формируют и накапливают портфолио с лингвистическим содержанием. Лингвистическое портфолио, или языковой «портфель», представляет собой коллекцию языковых работ учащихся, демонстрирующих учебные результаты ученика, его достижения в изучении русского языка в сравнении с предыдущими результатами.

Если учитель должен помочь ребенку увидеть картину значимых образовательных результатов в целом, то цели портфолио относительно деятельности обучающихся, по Г. А. Цукерман, формулируются как «повышение самооценки и уверенности собственных возможностей в процессе познания родного языка; развитие мотивации дальнейшего творческого роста; приобретение навыков рефлексии, формирование умения анализировать собственную деятельность по предмету» [2, с.27].

В процессе реализации технологии портфолио имеет место компетентностный подход, под которым понимается ориентация учебного процесса на формирование определенных – «ключевых» (Т. Г. Рамзаева), «универсальных» (Е. А. Быстрова) – компетенций, которые рассматриваются как «конкретизированные цели образования» (А. Г. Асмолов). В теории и практике преподавания русского языка выделяются компетенции: языковая, в том числе правописная; лингвистическая (языковедческая); коммуникативная (социокоммуникативная); культуроведческая (социокультурная), через которые определяются цели обучения, его содержание, уровни знаний, умений и навыков обучающихся.

В традиционную структуру портфолио входит четыре раздела: 1. Титульный лист; 2. «Портфолио документов» (разнообразные образовательные достижения школьника документированного характера); 3. «Портфолио работ» (раздаточные дидактические материалы, языковые модели, виды сочинений, определяющие учебную и творческую активность школьника); 4. «Портфолио отзывов».

Реализация компетентного подхода в языковом образовании школьников, формировании универсальных учебных действий применительно к учебному предмету «Русский язык» соотносится с наполнением «Портфолио творческих работ».

Основными формами «Портфолио творческих работ» могут стать учебные презентации, разнообразные дидактические материалы, языковые модели, памятки, алгоритмы составленные учениками, различные виды сочинений, а также использование следующих приемов в процессе формирования портфолио: этимологические этюды, историко-тематический словарь, межязыковые сопоставления, социо- и лингвокультурные комментарии к используемым на уроках текстам.

Все формы в их совокупности и каждая в отдельности направлены на развитие культурно-лингвистических и коммуникативно-речевых компетенций младших школьников, что способствует их нравственно-эстетическому и личностному развитию, формирует языковую интуицию обучающихся.

Одним из самых продуктивных форм накопления языкового «портфеля» является создание самим учеником (или группой учеников) под руководством учителя *учебных словариков* и *вокабуляров* (словариков)

Как и при осуществлении языкового образования в целом, успешная реализация таких форм возможна на основе лингвометодических принципов, сформулированных в работах М. Р. Львова, Т. Г. Рамзаевой и других ведущих методистов в области преподавания начального курса русского языка, в образовательных учреждениях[1].

Первый принцип формулируется как интегрированное (комплексное, взаимосвязанное) обучение русскому (родному) языку на речевой основе, развитие речи и личностное развитие школьника как языковой личности. Интегрированный материал и развивающие задания, представленные в учебниках «Русский язык» создают условия, побуждающие учащихся в определенной взаимосвязи с учебником использовать справочник (этимологический словарь), рабочие тетради для упражнений по русскому языку и речи, свой личный опыт, «книжки для чтения», познавательные дополнительные источники.

В содержании лингвистического портфолио в качестве одной из возможных форм его накопления может быть включен *этимологический словарь*, составленный на основе тематических групп и подгрупп трудных в орфографическом отношении слов:

1. Слова, сохранившие внутреннюю форму (т.е. признак, положенный в основу наименования, свободно выделяется говорящими на русском языке): *земляника* > *земля*, первонач. «ягода, близко произрастающая к земле»; *ежевика* > *ёж*, первонач. «ежевая ягода» – по шипам на побегах ягодного кустарника и др.

а) слова, «помнящие свое родство», в т.ч. слова с научной и ложной этимологией: *голубика* > *голубой* – по цвету ягоды;

б) слова, «не помнящие своего родства»: *калина* > первонач. *колина*, аканье отразилось на письме.

2. Слова, потерявшие внутреннюю форму: *смородина*, которое образовалось от старославянского *сморд* – «очень сильный, резкий запах»; *рябина* – родственно слову *рябой* в его первоначальном значении «бурый».

Слова с разными орфограммами могут входить в состав следующих словариков: 1) Толковый словарь; 2) Этимологический словарь; 3) Энциклопедический словарь.

Второй принцип, определяемый как *коммуникативно-деятельностный*, предполагает, что сам процесс учебно-познавательной деятельности представляет собой, прежде всего, коммуникацию (иначе говоря, общение учителя и учащихся, учащихся между собой, школьника с учебником или справочником). К каждой теме учебников обучающиеся представляют в определенной последовательности вопросы, обусловленные сущностью изучаемой темы. Многие вопросы носят характер учебной задачи, поскольку для ответа на вопрос необходимо провести анализ, сравнение, обобщение. В таком случае, ученик становится автором лингвистической задачи, которая может быть предложена для «решения» одноклассникам.

Системно-концентрический (линейно-ступенчатый) принцип структурирования курса русского языка в начальном и среднем звене основной общеобразовательной школы состоит в том, что существует взаимосвязь между всеми компонентами программы по русскому языку (в том числе между разделами и между темами внутри раздела). Система представляет собой взаимосвязанное расположение частей целого, предусмотренного программой, в определенном порядке. При переходе на следующую ступень ключевое понятие расширяется и углубляется, включается в соотношения с другими понятиями; усложняется в терминологическом отношении. Наполнению языкового «портфеля» школьника способствует созданные по аналогии схемы, алгоритмы, памятки по различным видам грамматического разбора.

Функционально-семантический подход предполагает изучение языковых единиц в единстве формы и выражаемого содержания, требует актуализации семантики и функциональных возможностей слов, ориентирующих учащихся на реальные условия речевой деятельности. Примером такого подхода является семантическая группа «глаголы звучания»: глаголы, обозначающие звуки «неживой природы» (шуметь, шуршать, бурлить), звуки «живой природы» (ворковать, мурлыкать), звуки, издаваемые человеком (говорить, стучать, смеяться). Интересны в этом отношении глаголы движения с доминантами «идти,

ходить», «бежать, мчаться», «схать, лететь» и т.п. Среди слов других частей речи могут быть выделены «цветовые» прилагательные, количественные наречия и др. Главное – не мешать творчеству учащихся.

В единстве воспринимаются личностно-ориентированное обучения школьников русскому языку и ориентация на развитие у школьников системности знаний, самостоятельности и интереса к творческим поискам при изучении родного языка. Эти подходы обеспечивают познание учащимися себя как субъекта, который может грамотно общаться на родном языке, постоянно обогащать себя совокупностью знаний, полноценно развивать свои способности. Исходно-определяющим компонентом учебно-познавательной деятельности являются взаимосвязи, которые устанавливаются в структуре целостного курса русского языка.

Одной из форм, наиболее полно отражающих сущность лингвистического образования школьников в взаимосвязи языковых и речевых умений являются сочинения-миниатюры, формы создания которых могут быть различны: пейзажные зарисовки, этюды «по поводу», рассказы по сюжетным картинкам и др. Лингвометодические подходы или принципы (мы используем эти два понятия как синонимичные) могут использоваться как комплексно, так и каждый подход отдельно. Исходя из этих принципов, мы можем включить в содержание лингвистического портфолио как одну из всевозможных форм накопления –

Проанализировав материалы, которые, на наш взгляд, должны быть включены в технологию языкового «портфеля» младших школьников соответственно вышеперечисленным принципам и лингвометодическому подходу в целом, можно сделать вывод: младший школьник накапливает лингвистически ценное содержание портфолио, тем самым приобретая необходимые языковые знания и умения.

Создавая технологию языкового «портфеля» мы стремимся к главной цели лингвистического образования – формированию функционально грамотной языковой личности, способной в различных жизненных ситуациях свободно использовать умения всех видов речевой деятельности и осознать себя грамотным носителем языка.

Библиографический список

1. *Методические основы языкового образования и литературного развития младших школьников / под ред. Т. Г. Рамзаевой.* – СПб.: спец. литература, 2004. – 186 с.
2. *Цукерман Г. А. Как младшие школьники учатся учиться? – М.: Эксперимент, 2000. – С. 25–110.*

© Верещагина Е. В., 2016

НАПРАВЛЕНИЯ И ФОРМЫ ВОСПИТАНИЯ ГРАЖДАНСКОЙ ИДЕНТИЧНОСТИ ВО ВНЕУРОЧНОЙ ДЕЯТЕЛЬНОСТИ НАЧАЛЬНОЙ ШКОЛЫ

А. Винокурова

Научный руководитель – К. С. Шумакова

ГБПОУ Свердловской области «Ревдинский педагогический колледж»

Формирование гражданской идентичности призвано обеспечить интеграцию, единство и целостность самосознания личности как гражданина поликультурного общества на основе присвоения системы общечеловеческих нравственных ценностей, свободу его самовыражения на основе учета многообразия социальных установок, норм и ценностей.

Повышенное внимание теории идентичности было уделено в рамках зарубежной и отечественной социальной феноменологии (Э. Гуссерль, А. Шюц, М. Шелер, Н. Луман, П. Бергер). Еще одна группа источников по проблеме идентичности представлена современными работами по социальной философии и методологии общественных наук: Х. Абельса, Д. Беккера, П. Бурдые, Р. Бхаскара, О. В. Артемьевой, О. Г. Дробницкого, М. Д. Мартыновой, А. В. Прокофьева, А. В. Разина, А. П. Скрипника, Э. Ю. Соловьева и других.

Проблемы становления гражданственности, гражданских качеств личности в различных аспектах рассматриваются в работах Е. В. Бондаревской, Н. А. Борытко, О. И. Донецкой, А. А. Козлова, И. В. Суколенова и др.

В педагогической науке гражданская идентичность чаще всего понимается как:

– осознание принадлежности к сообществу граждан того или иного государства, имеющее для индивида значимый смысл, основанное на признаке (качестве) гражданской общности, характеризующем его как коллективного субъекта;

– тождественность личности статусу гражданина, личная оценка своего гражданского состояния, готовность и способность выполнять сопряжённые с наличием гражданства обязанности, пользоваться правами, принимать активное участие в жизни государства.

Основными задачами воспитания гражданской идентичности учащихся являются:

1. Духовно-нравственное ценностно-смысловое воспитание учащихся – формирование приоритетных ценностей гуманизма и нравственности, чувства собственного достоинства; социальной

активности, ответственности, стремления следовать в своем поведении нормам морали, нетерпимость к их нарушению.

2. Историческое воспитание – знание основных событий истории Отечества и ее героического прошлого, представление о месте России в мировой истории; знание основных событий истории народов России, формирование исторической памяти и чувства гордости и сопричастности событиям героического прошлого, знание основных событий истории края, республики, области, в которой проживает учащийся; представление о связи истории своей семьи, рода с историей Отечества, формирование чувства гордости за свой род, семью, город (село).

3. Политико–правовое воспитание – направлено на формирование представлений учащихся о государственно–политическом устройстве России; государственной символике, основных правах и обязанностях гражданина; правах и обязанностях учащегося; информирование об основных общественно–политических событиях в стране и в мире; правовая компетентность.

4. Патриотическое воспитание – направлено на формирование чувства любви к Родине и гордости за принадлежность к своему народу, уважение национальных символов и святынь, знание государственных праздников и участие в них, готовность к участию в общественных мероприятиях. Базовым идентифицирующим механизмом является патриотизм как чувство приверженности гражданской общности, признание ее значимой ценностью.

5. Трудовое (профессионально–ориентированное) воспитание – формирование картины мира культуры как порождения трудовой предметно–преобразующей деятельности человека; ознакомление с миром профессий, их социальной значимостью и содержанием; формирование добросовестного и ответственного отношения к труду, уважение труда людей и бережное отношение к предметам материальной и духовной культуры, созданным трудом человека

6. Экологическое воспитание. Связь задачи экологического воспитания учащихся с формированием гражданской идентичности личности определена во–первых, тем, что именно природа является эмоционально–чувственной основой формирования образа Отечества и любви к нему. Во–вторых, взаимодействие ребенка с природой выступает как самостоятельная деятельность, в которой он выражает в активной форме свою личностную позицию в отношении страны и ее природного достояния. Задачи экологического воспитания могут быть определены как формирование высокой ценности жизни, потребности учащихся сохранять и улучшать окружающую природную среду, обучение экологически сообразному поведению.

Показателями сформированности гражданской идентичности личности, выступающими как критерии ее оценки, выступают такие интегративные качества личности как гражданственность, патриотизм и социально–критическое мышление, обеспечивающее когнитивную основу свободного жизненного выбора личности.

Соответственно, необходимо обеспечить формирование у учащихся образа России в единстве ценностно–смыслового, исторического, патриотического и правового контекстов; формирование социально–критического мышления как основы свободного выбора и самоопределения личности; развитие толерантного сознания и коммуникативной компетентности в общении и сотрудничестве.

Выделяются различные организационные формы внеучебной (внеурочной) работы по гражданско–патриотическому воспитанию подрастающего поколения. К ним относятся те из них, которые направлены на удовлетворение многочисленных интересов и потребностей детей в соответствии с их склонностями. Это, прежде всего, факультативы, разнообразные формы кружковой и клубной работы, деятельность общественных организаций/объединений в системе общего образования.

Факультативы занимают важное место в организации внеурочной работы, они на сегодняшний день стали эффективной формой дифференцированного обучения и гражданско–патриотического воспитания школьников. Основными сюжетами для факультативных занятий могут стать отдельные темы из курса граждановедения, изучение истории, теории и практики межнациональных отношений в нашей стране, освоения обширного наследия по истории развития Отечественной культуры, способствующей формированию гражданской идентичности подрастающего поколения.

Занятия в кружках предполагают определенную программу деятельности. Однако эта программа менее строгая и допускает внесение существенных коррективов в зависимости от пожеланий детей и родителей, изменяющихся обстоятельств деятельности и других факторов. Кружковая работа строится на принципах добровольности, развития инициативы и самостоятельности детей, романтики и игры, учета возрастных и индивидуальных особенностей.

Формы работы кружка разнообразны и зависят от его тематики. Самыми распространенными являются встречи с интересными людьми, КВН, викторины, конкурсы, экскурсии, исследовательская работа членов кружка, тематические заседания.

Работа в кружках разной направленности способствует развитию коммуникации, вырабатывает навыки работы в команде, внимательного отношения к товарищам, умения высказывать и отстаивать свою точку зрения.

Клубы – это особая форма организации воспитательной работы среди детей и молодежи. Клубы предоставляют младшим школьникам большую вариативность выбора, здесь нет строго заданной программы, пропуск части которой, как правило, влечет за собой невозможность продолжения участия в

их деятельности. В клубе возможно действительное самоуправление или соуправление. При этом организаторская активность остается на стороне взрослого. Участие в клубе добровольное.

Наряду со спортивными, творческими и иными клубами особое место принадлежит школьным музеям–клубам краеведческой и военно–патриотической направленности, главной целью которых является воспитание гражданина и патриота, человека высокой социальной активности через использование музейных фондов.

В практике школьных музеев–клубов краеведческой и военно–патриотической направленности можно проследить следующие формы работы:

- проведение краеведческих экскурсий, походов выходного дня, краеведческих экспедиций, полевых лагерей, слетов, военно–спортивных игр, соревнований, показательных выступлений и подготовки к ним;

- проведение краеведческих олимпиад и викторин, научно–практических конференций на базе музея–клуба;

- встречи и обширная переписка с ветеранами и их родными, с государственными учреждениями, с музеями, с военными учебными заведениями;

Участие школьников в реальных практических мероприятиях (работа в приютах и детских домах, оказание посильной помощи незащищенным социальным слоям населения, экологическая деятельность, направленная на улучшение окружающей среды и т.д.) позволяет обрести определенный жизненный опыт, способность адекватно оценивать себя, свои возможности и поступки, ответственно подходить к деятельности волонтера. Добровольчество, безвозмездный труд для многих подростков становятся формой реализации собственных амбиций и устремлений, утверждения веры в определенные жизненные ценности, формирует у них такие качества как сочувствие, милосердие, сострадание. Кроме того, участие в значимых проектах социального, экономического и культурного характера является своеобразной «прививкой» от антисоциальных действий детей и подростков.

Исходя из всего вышесказанного, можно заключить, что участие детей в различных общественных организациях в системе образования способствует их успешной социализации, формированию у школьников толерантного сознания и гражданской зрелости, учит их жить и трудиться в условиях продвижения нашей страны по пути модернизационного развития.

© Винокурова А., 2016

ФОРМИРОВАНИЕ КОММУНИКАТИВНЫХ УНИВЕРСАЛЬНЫХ УЧЕБНЫХ ДЕЙСТВИЙ У МЛАДШИХ ШКОЛЬНИКОВ ПОСРЕДСТВОМ СКАЗКОТЕРАПИИ

Ю. А. Возякова

Научный руководитель – К. С. Шумакова,

ГБПОУ Свердловской области «Ревдинский педагогический колледж»

Коммуникативные действия имеют большое значение в поведении человека. Они позволяют не допустить ошибок в жизнедеятельности, оптимизировать эмоциональное состояние, отношения с социумом. В самом общем виде коммуникативные действия могут быть представлены как понимание отношений «я» – «общество», умение выбрать правильные социальные ориентиры и организовать свою деятельность в соответствии с этими ориентирами.

Младший школьный возраст является сензитивным периодом для фундаментального развития личности человека и овладения коммуникативными действиями.

Коммуникативные действия обеспечивают социальную компетентность и учет позиции других людей, партнеров по общению или деятельности; умение слушать и вступать в диалог; участвовать в коллективном обсуждении проблем; интегрироваться в группу сверстников и строить продуктивное взаимодействие и сотрудничество со сверстниками и взрослыми.

К коммуникативным действиям относятся:

- планирование учебного сотрудничества с учителем и сверстниками – определение цели, функций участников, способов взаимодействия;

- постановка вопросов – инициативное сотрудничество в поиске и сборе информации;

- разрешение конфликтов – выявление, идентификация проблемы, поиск и оценка альтернативных способов разрешения конфликта, принятие решения и его реализация;

- управление поведением партнера – контроль, коррекция, оценка его действий;

- умение с достаточной полнотой и точностью выражать свои мысли в соответствии с задачами и условиями коммуникации; владение монологической и диалогической формами речи в соответствии с грамматическими и синтаксическими нормами родного языка.

Сказкотерапия является важным средством осмысления окружающего мира.

Можно сформулировать несколько определений понятия сказкотерапия:

• Сказкотерапия – это направление практической психологии, использующее ресурсы сказок для решения целого ряда задач: воспитание, образование, развитие личности и коррекция поведения. Так как сказки, в широком смысле, окружают человека всю его жизнь, то это направление не имеет возрастных ограничений;

• Сказкотерапия – это совместное с детьми открытие тех знаний, которые живут в душе и являются в данный момент психотерапевтическими. Она несет в себе человеческое участие и мудрость. Это то, в чем на самом деле больше всего нуждается современный человек и в этом смысле сказка, безусловно, активизирует ресурсный потенциал личности.

В сказкотерапии выделяют несколько возможностей работы со сказками:

Работу с готовой сказкой;

Работу со сказкой, сочиненной детьми или взрослыми.

Эти два направления подразумевают:

Использование сказки в качестве метафоры. Текст и образы сказок вызывают свободные ассоциации, которые касаются личной жизни ребенка. Впоследствии эти метафоры и ассоциации могут быть обсуждены.

Рисование. Свободные ассоциации проявляются в рисунке, а дальше возможен анализ полученного графического материала.

Обсуждение поведения и мотивов действий персонажа, что служит поводом к обсуждению ценностей поведения человека.

Использование сказки как притчи–нравоучения. Подсказка с помощью метафоры варианта разрешения ситуации

Творческая работа по мотивам сказки (дописывание, переписывание и пр.).

Анализ опыта применения сказкотерапии показал, что дети лучше запоминают правила, активно работают на уроках, помогая сказочным героям преодолеть сложные препятствия. Уроки–путешествия стали любимой формой урока и для педагогов, и для детей.

Именно поэтому сказкотерапия дает ответы на многие вопросы. Как научить ребенка правильно общаться, решать конфликтные ситуации? Как научить слушать не только себя, но и другого человека?

Основным содержанием коммуникативной компетентности является способность ребенка продуктивно взаимодействовать с окружающими. Средства, с помощью которых осуществляется взаимодействие, могут быть экспрессивно – мимическими, предметно – действенными и речевыми. Все это является содержанием, как элементов сказкотерапии, так и коммуникативных способностей.

Таким образом, сказкотерапевтическая деятельность выполняет следующие функции:

1) контактная функция – предполагает установление контакта как состояния обоюдной готовности к приему и передаче сообщений и поддержания взаимосвязи в виде постоянной взаимоориентированности;

2) информационная функция – обмен сообщениями, мнениями, замыслами, решениями;

3) побудительная функция – стимуляция активности для направления его на выполнение определенных действий;

4) координационная функция – взаимное ориентирование и согласование действий при организации совместной деятельности;

5) функция понимания – адекватное восприятие и понимание смысла сообщения и взаимное понимание намерений, установок, переживаний, состояний партнера;

6) эмотивная функция – возбуждение в партнере нужных эмоциональных переживаний, а также изменение с его помощью своих переживаний и состояний;

7) функция установления отношений – осознание и фиксация своего места в системе ролевых, статусных, межличностных связей группы, в которой действует ребенок;

8) функция оказания влияния – изменение состояния, поведения, личностно – смысловых образований партнера.

© Возякова Ю. А., 2016

ДЕКОРАТИВНЫЕ ЦВЕТЫ В ОДЕЖДЕ КАК ЭЛЕМЕНТ ТВОРЧЕСКОГО ВООБРАЖЕНИЯ ДЕВОЧЕК ДОШКОЛЬНОГО ВОЗРАСТА

Ю. А. Воложанина

Научный руководитель – А. П. Мочаловская

ГБПУ РХ «Хакасский колледж профессиональных технологий экономики и сервиса»

Современные преобразования в обществе диктуют необходимость формирования творчески активной личности, обладающей способностью эффективно и нестандартно решать новые жизненные проблемы.

Проблема развития творческого воображения детей актуальна тем, что этот психический процесс является неотъемлемым компонентом любой формы творческой деятельности ребенка.

Возникающее в дошкольном возрасте творческое воображение – важный показатель развития не только познавательной сферы ребенка. Его развитие тесно связано с формированием личности ребенка в целом [2].

Формировать интересы, творческое воображение дошкольника можно по-разному. В том числе и средствами декоративно-прикладного искусства.

Объектом исследования работы является творческое воображение девочек дошкольного возраста.

Предметом исследования – декоративные цветы в одежде как элемент творческого воображения.

Цель работы: разработать модель одежды для девочки дошкольного возраста с декоративными цветами.

Для достижения поставленной цели необходимо решить следующие задачи:

- 1) изучить литературу по теме исследования;
- 2) определить объект, предмет исследования;
- 3) проанализировать роль детского воображения;
- 4) разработать модель платья для девочки дошкольного возраста;
- 5) разработать варианты декоративных цветов.

Воображение и фантазия – это важнейшая сторона жизни ребенка. Усвоить какую-либо программу без воображения невозможно. Оно является высшей и необходимейшей способностью человека. Вместе с тем именно эта способность нуждается в особой заботе в плане развития. А развивается воображение особенно интенсивно в дошкольном возрасте.

Познавательное воображение дошкольника связано с бурным развитием ролевой игры, рисования, конструирования.

Специальные воздействия могут способствовать развитию творческого воображения ребенка. Для этого хорошо использовать разные варианты задач на воображение (сочинение сказок, дорисовывание фигур, конструирование по замыслу, придумывание моделей одежды и пр.).

Творческое воображение – это самостоятельное создание новых образов, которые реализуются в оригинальных продуктах деятельности.

Роль творческого воображения огромна. Создаются новые оригинальные произведения, которых никогда не было.

Воображение является высшей психической функцией и отражает действительность. С помощью воображения формируется образ никогда не существовавшего или не существующего в данный момент объекта, ситуации, условий [3].

Воображение характеризуется активностью, действенностью. Опережающее отражение действительности происходит в воображении в виде ярких представлений, образов.

В 5 – 7 лет воображение носит активный характер. Воссоздаваемые образы выступают в различных ситуациях, характеризуясь содержательностью и специфичностью. Появляются элементы творчества.

Творческое воображение предлагает самостоятельное создание новых образов, которые реализуются в оригинальных и ценных продуктах деятельности. Возникшее в труде творческое воображение остается неотъемлемой стороной технического, художественного и любого иного творчества.

Необходимым условием развития творческого воображения детей является включение субъекта в активные формы деятельности и, прежде всего, предметно-творческой.

Таким предметом творческого воображения могут служить и декоративные цветы, которые могут изготавливаться из разных материалов, например: кожи, ткани, атласных лент разной ширины, бумаги и многого другого [4].

Декоративные цветы – оригинальное дополнение к любому наряду. Их можно изготовить различными способами и в различных техниках.

В ходе выполнения проекта была разработана модель платья для девочки дошкольного возраста с декоративными цветами.

За основу модели было взято платье полуприлегающего силуэта, отрезное по линии талии с объемной пышной юбкой из креп-атласа и капрона белого цвета, на фоне которого декоративные цветы смотрятся более эффектно.

Для создания декоративных цветов была выбрана техника «канзаши» наиболее популярная у детей.

Для изготовления цветов в технике «канзаши» из инструментов применяли ножницы, иглы, нить, пинцет и термоклейный пистолет. В качестве материала применялась подкладочная ткань розового цвета (темного и светлого), из которой выкраивались квадраты размером 7x7 см. Для придания оригинальности цветам применялась узкая атласная лента (шириной 0,5 см) белого и зеленого цветов. А всевозможные бусинки, бисер, работали как декоративные элементы.

Съемные цветы, состоящие из оригинальных лепестков «канзаши» и оборки из капроновой ткани представляют собой интересную композицию.

Они выполнены в двух вариантах, позволяющих создавать разные образы.

Таким образом, разработанная модель соответствует теме проекта. Съемные декоративные цветы ребенок может располагать самостоятельно создавая свой неповторимый образ, что способствует развитию творческого воображения и открытию индивидуальности.

Практическая значимость работы состоит в том, что рассматриваемый материал может быть применен в учебном процессе в качестве наглядного материала для студентов младших курсов.

В заключении хочется сказать, что в игровой деятельности у детей дошкольного возраста зарождаются элементы творческого воображения. Ребенок на фоне интереса к новому виду активности быстро начинает отступать от образцов действий, задаваемых взрослым, вносить в них свои нюансы, варьировать, апробировать разные схемы их выполнения, а также осуществлять самостоятельные действия.

Библиографический список

1. Боровик О. В. Развитие воображения. Методические рекомендации. – М.: ООО «ЦГЛ «Рон»» 2000. – 112 с.

2. Прокопьева А. Н., Андреева Л. Д. Нетрадиционные техники рисования как средство развития творческого воображения у детей старшего дошкольного возраста URL: <http://www.scienceforum.ru/2015/979/12403> (дата обращения 11.12.2015).

3. URL: <http://www.scienceforum.ru/2015/979/12403http://telegraf.com.ua/> (дата обращения 11.12.2015).

4. URL: <http://www.scienceforum.ru/2015/979/12403http://www.treez.ru/articles/iskusstvennie-cveti-v-jenskom-kostyume.html> (дата обращения 12.01.2016).

© Воложанина Ю. А., 2016

ДУХОВНО – ПРАВСТВЕННОЕ ВОСПИТАНИЕ УЧАЩИХСЯ НАЧАЛЬНЫХ КЛАССОВ В ПРОЦЕССЕ ИЗУЧЕНИЯ ПРОИЗВЕДЕНИЙ УСТНОГО НАРОДНОГО ТВОРЧЕСТВА (СКАЗОК)

К. Н. Гладченко

Научный руководитель – М. П. Следкова

ГБПОУ Самарской области «Чапаевский губернский колледж им. О. Колычева»

Духовно–нравственное воспитание является неотъемлемой частью развития и становления личности ребенка. От того, как учитель осознает необходимость этого воспитания, будет в дальнейшем зависеть формирование характера, поступков, взглядов младшего школьника – в этом заключается **актуальность** данного исследования, а **проблема** – в определении способов формирования духовно–нравственных качеств учащихся в начальной школе.

Объектом исследовательской работы является духовно–нравственное развитие и воспитание учащихся начальных классов.

Предмет исследования: русские народные сказки как способ формирования духовно–нравственных качеств младших школьников.

Цель исследования заключается в анализе процесса изучения русской народной сказки в начальной школе и определении эффективных методов, приемов духовно–нравственного воспитания младших школьников.

Гипотеза исследования заключается в предположении, что формирование духовно– нравственных качеств младших школьников будет эффективным при использовании элементов метода сказкотерапии в процессе изучения русских народных сказок в урочное и внеурочное время.

Воспитание является одной из важнейших составляющих педагогики. Духовно–нравственное воспитание лежит в основе любых поступков человека, определяет его систему ценностей и характер.

О воспитании писали известные педагоги, психологи, такие как К. Д. Ушинский, А. Макаренко, Р. Буре, Н. Мурашев и др.

В данной работе мы придерживаемся определения воспитания, которое дано в Концепции духовно–нравственного развития и воспитания личности гражданина России: «Воспитание – педагогически организованный целенаправленный процесс развития обучающегося как личности, гражданина, освоения и принятия им ценностей, нравственных установок и моральных норм общества. Духовно–нравственное воспитание личности гражданина России – педагогически организованный процесс усвоения и принятия обучающимся базовых национальных ценностей...» [6, с. 9].

Таким образом, можно сделать вывод, что *воспитание* – это неотъемлемая часть процесса становления личности ребенка, его вхождения во взрослую жизнь, и оттого, каким образом будут достигнуты цели воспитания, будет зависеть судьба младшего школьника.

О влиянии устного народного творчества на формирование духовно–нравственных качеств младшего школьника писали педагоги, ученые: К. Д. Ушинский, В. И. Соколов, И. В. Вачков и др., которые говорили о том, что русская народная сказка способна раскрыть потенциал к восприятию и пониманию духовной нравственности.

Для определения процесса изучения русских народных сказок в начальной школе была составлена его сравнительная характеристика на основе рабочих программ по УМК «Планета знаний» по предмету

«Литературное чтение» в 1–4 классах, автор Э. Э. Кац.

Анализ процесса изучения русских народных сказок в начальной школе показал, что в 1–ом классе авторы УМК «Планета знаний», в основном, предлагают к изучению на уроке *сказки о животных*; во 2–ом классе авторы программы предлагают все многообразие русских народных сказок по жанрам: *волшебные, бытовые, о животных*, т. к. дети 8–9 лет должны приобщаться к миру взрослых, они узнают их быт, особенности поведения; в 3–ем классе дети изучают *волшебные сказки* в соответствии с возрастом и особенностями: они уже умеют отвечать на вопросы, выделять главное, выразительно читать по ролям и представлять героев; в 4–ом классе дети знакомятся с бытовыми сказками. На наш взгляд, авторы включили их в программу, т. к. надеются, что младшие школьники с уже достаточно сформированным практическим опытом, могут быстро определить, чему учат эти сказки.

Целенаправленное представление и изучение сказок возможно при использовании различных активных приемов и методов обучения, в том числе при использовании метода сказкотерапии, которым занимается известный психолог Колошина Татьяна Юрьевна, руководитель программ по арт–терапии, что является одним из современных направлений психотерапии.

В своей работе мы не ставили целью исследовать использование данного метода в начальной школе, т. к. наше исследование не предполагает анализ каких–либо психологических процессов, цель наша – рассмотреть, как отдельные элементы данного метода применяются учителями начальных классов в процессе изучения сказок.

Сказкотерапия – это метод, использующий сказочную форму для речевого развития личности ребенка, расширения сознания и совершенствования взаимодействия через речь с окружающим миром [5]. Основным *принципом* метода сказкотерапии является работа над *восприятием* ребенка прочитанной или услышанной сказки. Процесс восприятия сказки влияет дальше на развитие *воображения* ребенка, формирование его *нравственного опыта, развитие его речи*.

Структура сказкотерапевтического занятия содержит обязательный ритуал "входа в сказку" с куклой–проводником, где используются приемы работы со сказкой, приемы и упражнения для развития вербального воображения ребенка, и ритуал "выхода из сказки". Таким образом, создается особая атмосфера "сказочного мира", настрой на работу. К элементам метода сказкотерапии относятся:

- интерпретация сказки;
- рисование;
- сочинение;
- сказочное путешествие;
- драматизация сказки с использованием кукол;
- любимая сказка детства (беседа) и др.

Метод сказкотерапии использует в своей деятельности Андреева Ирина Александровна, директор, педагог Центра развития г.о. Чапаевск. При посещении её занятий я знакомилась с их структурой и данным методом. Если при традиционном подходе используется объяснительно – иллюстративный метод (чтение, беседа по вопросам, пересказ), то в сказкотерапии используется деятельностный подход, т.е. погружение в атмосферу сказочного мира («вход в сказку»), упражнения на развитие воображения, игровая деятельность детей, («выход из сказки»).

Во время прохождения учебной практики мною разработан конспект и проведен урок по сказке «Хаврошечка» и внеурочное мероприятие по сказке «Царевна–лягушка» с использованием элементов метода сказкотерапии. Я использовала «вхождение в сказку» – куклу – «Кот в сапогах», инсценировку, где дети представляли фрагменты сказки «Царевна–лягушка» от лица героя, выполняли творческое задание – нарисовали иллюстрации к сказке.

После проведенных мероприятий я провела беседу с ребятами по сказке «Хаврошечка» и организовала рефлексию по сказке «Царевна – лягушка». Анализ ответов учащихся и моих наблюдений позволили сделать вывод о повышении интереса к содержанию сказок, развитию воображения, речи, формированию некоторого жизненного опыта и, конечно же, нравственных чувств.

Таким образом, работая со сказкой, можно оказать на ребенка определенное воздействие. Кроме того, практика показала, что сказки запоминаются и оказывают сильное позитивное воздействие. Метод сказкотерапии является новым методом в обучении, но уже дает свои результаты.

Следовательно, **гипотеза** об эффективном формировании духовно–нравственных качеств младшего школьника с использованием элементов метода сказкотерапии нашла своё подтверждение.

Теоретическая значимость работы заключается в представлении этапов работы по использованию метода сказкотерапии, определении эффективного использования на практике метода сказкотерапии для духовно–нравственного развития и воспитания младших школьников.

Практическая значимость в том, что разработан урок с использованием элементов сказкотерапии, проанализирован опыт работы учителей по изучению сказок в начальных классах, представлен анализ процесса изучения русских народных сказок в начальной школе.

Библиографический список

1. Аверина Н. Г. О духовно–нравственном воспитании младших школьников // Начальная школа. – 2005. – № 11. – С. 68–71.

2. Андрианова Т. М., Илюхина В. А., Желтовская Л. Я., Калинина О. Б. (1–4 классы). УМК «Планета знаний». – 2011. – 113 с.
3. Буре Р. С. Основы нравственного воспитания детей. – М.: Перспектива. – 2009. – 298 с.
4. Вачков И. В. Сказкотерапия. Развитие самосознания через психологическую сказку. – М.: Ось-89, 2001. – 184 с.
5. Колошина Т. Ю. Арт-терапия. Методические рекомендации. Психология и психотерапия. – М., 2003. – 80 с. URL: <http://www.b17.ru/books.php?autor=koloshina> (дата обращения 29.08.2015).
6. Концепция духовно – нравственного развития и воспитания личности гражданина России. – М.: «Просвещение», 2009.
7. Сборник русских народных сказок / Собр. и изд. Петром Тимофеевым. М., тип. Пономарева, 2004. – 236 с.
8. Фесюкова Л. Б. Воспитание сказкой: Для работы с детьми школьного возраста. – М.: ООО «Издательство АСТ», 2000. – 464 с.

© Гладченко К. Н., 2016

ТЕСТ КАК ПОДГОТОВИТЕЛЬНОЕ СРЕДСТВО В НАПИСАНИИ СЛОВАРНОГО И ТВОРЧЕСКОГО ДИКТАНТОВ

Т. А. Граф

*Научный руководитель – Н. В. Кудряшова, канд. пед. наук
ФГБОУ ВПО «Хакасский государственный университет им. Н. Ф. Катанова»,
Институт филологии и межкультурной коммуникации*

Становление прочных орфографических умений и навыков учащихся невозможно достигнуть путем выполнения только чисто орфографических (правилоориентированных; специальных) упражнений. Орфографический навык складывается в процессе творческого письма. При этом сопоставительный анализ различных видов упражнений – специальных орфографических и творческих – позволяет говорить о необходимости их взаимосвязанного использования на уроках русского языка с целью повышения орфографической грамотности. Например, с помощью творческих упражнений, включая творческие обучающие диктанты, развивается умение создавать собственные высказывания, правильно строить свою речь в соответствии с нормами и стилями литературного языка. В ходе выполнения указанных упражнений школьники учатся самостоятельно пользоваться изученным языковым материалом при создании свободного письменного высказывания. В данной статье обратимся к диктантам как специальным орфографическим упражнениям и рассмотрим возможности использования тестовых заданий в качестве подготовительного средства в написании таких видов диктантов, как словарный и творческий.

Как известно, обучающие диктанты, в том числе словарные и творческие, могут совмещать в себе задания разного характера. Обратимся к словарным диктантам. Поскольку слово – это часть строительного материала предложения, а затем и целого текста, то и словарную работу рекомендуется проводить с последовательным усложнением характера заданий. На этапе знакомства с новыми словами можно проводить запись под диктовку у доски, дальнейшая работа связана с составлением из них словосочетаний, которые впоследствии могут войти в текст. При этом на каждом уроке во время работы со словарными словами возможно использование тестовых заданий, которые позволят: 1) дифференцированно подойти к учащимся с разными уровнями орфографической грамотности; 2) обеспечить индивидуальный подход к личности каждого школьника; 3) обосновать выбор методов и приемов устранения орфографической безграмотности [1]. Приведём пример теста с изучаемыми словарными словами по теме «Спорт».

Тест с использованием словарных слов

1. Назови одним словом (обобщи):
Трибуна, стадион, мяч, игроки, болельщики, ворота, спорт, тренер, вратарь, защитник, нападающий – всё это _____.
 2. В каком варианте ответа правильно указаны все цифры, на месте которых должна быть буква О?
Утром Мишка надел свой сп(1)ртивный к(2)стюм, закинув в рюкзак плитку ш(3)к(4)лада, вскочил на велосипед и помчался к назначенному месту. Друзья пригл(5)сили его на велогонки. Их путь проходил через лес. Небо было ясное, и в (б)блаках порхали птицы.
- А) 1, 2, 3, 4, 6
Б) 2, 4, 5
В) 1, 3, 4, 5, 6
Г) 3, 5, 6.

Эффективность взаимосвязанного использования тестов и обучающих словарных диктантов достигается тем, что варьирование различных форм работы со словами сложного написания позволяет

учителю использовать тестовые задания разнопланового характера: 1) установление соответствия; 2) установление последовательности; 3) выбор одного (нескольких) вариантов ответа; 4) выбор неправильного ответа; 5) задания открытой формы. Отдельные примеры тестовых заданий даны выше.

Следующим шагом для практического подтверждения эффективности взаимосвязанного использования тестов с разными видами обучающих диктантов на уроках русского языка стало применение на практике словарных и творческих диктантов в сочетании с соответствующими им тестовыми заданиями. Для получения конкретных результатов исследования на каждом обучающем уроке русского языка использовались тесты и творческие диктанты, целью которых стало развитие связной речи и формирование коммуникативной компетенции учащихся [2;3]. В качестве примера приведем фрагмент урока по теме «Род, число, падеж и склонение имен существительных. Имена существительные общего рода» (повторение изученного).

1. Укажите ошибочное суждение:

- а) существительное *семья* – разносклоняемое;
- б) существительное *обжора* – женского рода;
- в) существительное *дело* – несклоняемое.

– К какому роду относится слово «обжора»? Как вы это определили?

– Как можно доказать, что данное слово относится к общему роду?

– Составьте с одним–двумя существительными общего рода два предложения, из которых будет понятно, к какому роду относятся эти существительные.

2. В следующих предложениях определите количество ошибок в употреблении рода имен существительных.

«Какая же ты непоседа!» – сказала мама сыну. Сирота Дима воспитывалась в детском доме. Хитрая неряха Миша снова разлил чашку чая. Тихоня Данил боялся ответить на вопрос.

- а) 2 ошибки
- б) 3 ошибки
- в) ни одной

– Сейчас я буду зачитывать предложения, а вы должны заменить словосочетания существительными общего рода, определяющими признак или качество человека (*выполнение диктанта с заменами*).

Образец: тот, у кого нет родителей (*сирота*).

1) Тот, кто любит много лежать (_____). 2) Тот, кто плачет без причины (_____). 3) Тот, кто любит много и долго спать (_____). 4) Тот, кто постоянно злится (_____). 5) Тот, кто неаккуратен (_____).

Все тесты составлялись на основе адаптированных текстов для творческих диктантов. Детям не приходилось воспринимать текст диктанта на слух и одновременно его преобразовывать (вставлять нужные слова или заменять конструкции). Опора на визуальный облик текста, формулировку заданий, а в некоторых случаях и на слова для справок помогали учащимся осмысленно, не торопясь переработать исходный вариант, преобразовав его в свой собственный продукт речевой деятельности.

Подобные тестовые задания познакомили учеников с разными видами творческого диктанта, ведь ранее с написанием указанного диктанта школьники не сталкивались. Выбор тестового задания был обусловлен также работой над орфографическими правилами, которые изучались в данный период времени. Разумеется, и диктанты, и тесты должны гармонично вписываться в структуру любого урока. Такая работа с использованием диктантов и тестов подразумевает интенсивную интеллектуальную и творческую деятельность школьников, которые должны не только изучать, но и повторять и обобщать изученные орфограммы и словарные слова [4].

Важным в проведенном исследовании стало сопоставление итоговых результатов двух экспериментов. Стоит отметить, что оба эксперимента имели общую цель, проводились в одном и том же классе МБОУ СОШ № 19 г. Абакана (2014 г. – 5Б; 2015 г. – 6Б). Отличие состояло лишь в выборе видов обучающего диктанта в каждом из экспериментов и их внедрение в практику школы с использованием соответствующих им тестовых заданий. До проведения опытно–экспериментальной работы уровень сформированности орфографической грамотности учащихся был зафиксирован на следующих отметках: низкий – 41 %, средний – 59 % и высокий – 0 %. Первый эксперимент, целью которого стала проверка возможности повышения уровня орфографической грамотности посредством взаимосвязанного использования словарных диктантов и тестов, показал следующие результаты. Количество детей с низким уровнем стало меньше на 3 %, их число составило 38 %, средний уровень увеличился до 62 %, а высокий остался без изменений – 0 %. И только после проведения второго эксперимента – с использованием творческих диктантов и тестов – результаты изменились. В итоге, у 32 % школьников был выявлен низкий уровень сформированности орфографической грамотности, это на 3 человека меньше первичного результата. Количество детей со средним уровнем увеличилось на 7 %, их число составило 2 учащихся. Один ученик повысил уровень орфографической грамотности до высокого, это на 2 % больше результатов предыдущего эксперимента.

Таким образом, анализ проведенной опытно–экспериментальной работы в школе показал, что взаимосвязанное использование на уроках русского языка тестов и разных видов обучающих диктантов (в

данном случае – словарных и творческих) оказало положительное влияние на развитие орфографической грамотности и письменной речи учащихся.

Итак, как свидетельствует практика, систематическая работа, основанная на использовании рассмотренных средств развития орфографической грамотности, дала положительные результаты. И поскольку важным критерием эффективности стало уменьшение количества орфографических ошибок в словах с непроверяемыми орфограммами и в текстах творческих диктантов, в последующем исследовании предполагается дальнейшее расширение эксперимента, т. е. рассмотрение возможности взаимосвязанного использования тестов с другими видами обучающих диктантов.

Библиографический список

1. Граф Т. А. Взаимосвязанное использование словарных диктантов и тестов в обучении русской орфографии учащихся 5 класса // *Филология и Лингвистика / главный редактор Г. Д. Ахметова. – Казань: Молодой учёный, № 1. – 2015. – С. 1–5.*

2. Граф Т. А. Творческий диктант в системе правописно–речевых работ по русскому языку // *Наука и общество: взгляд молодых исследователей: материалы восьмой Всероссийской научной конференции школьников и студентов с международным участием 27–28 ноября 2014 г., г. Абакан / под ред. Л. А. Чиколоевой. – Абакан : Изд-во ФГБОУ ВПО «Хакасский государственный университет им. Н. Ф. Катанова», 2014. – С. 100–101.*

3. Граф Т. А., Кудряшова Н. В. Роль тестов в подготовке и написании творческого диктанта // *Актуальные проблемы изучения языка, литературы и журналистики: история и современность: материалы X Международной научно–практической конференции (Абакан, 24–26 ноября 2015 г.) / науч. ред. И. В. Пекарская; отв. ред. В. П. Антонов. – Абакан: Изд-во ФГБОУ ВПО «Хакасский государственный университет им. Н. Ф. Катанова», 2015. – С. 154–157.*

4. Граф Т. А. Взаимосвязанное использование диктантов и тестов в обучении русской орфографии // *Современная филология: материалы IV Международ. науч. конф. (г. Уфа, март 2015 г.) / главный редактор Г. Д. Ахметова. – Уфа: Лето, 2015. – С. 32–36.*

© Граф Т. А., 2016

ИЗУЧЕНИЕ ЧУВСТВА СТРАХА ПЕРЕД ПУБЛИЧНЫМИ ВЫСТУПЛЕНИЯМИ У ШКОЛЬНИКОВ СТАРШИХ КЛАССОВ В «МБОУ БЕЛОЯРСКАЯ СШ»

Ю. А. Грибова

*Научный руководитель – К. Ф. Середова
МБОУ «Белоярская СШ»*

Каждый человек имеет в своей жизни опыт публичных выступлений. Ученики в школе выступают на уроках с рефератами, докладами, отвечают у доски, или с места отвечают при проверке домашнее задание.

Страх перед публичным выступлением – обычное явление. Но необходимость публичных выступлений и презентаций подстерегает нас повсюду. Поэтому, первое, что должен сделать человек, который хочет стать успешным – это избавиться от страха публичных выступлений.

Данное исследование является актуальным, так как в той или иной мере каждый человек сталкивался с проблемой страха перед публичными выступлениями.

Цель данного исследования: изучить проблемы страха школьников перед публичными выступлениями.

Задачи:

1. Изучить и проанализировать литературу по изучаемому вопросу.
2. Используя метод анкетирования, выявить причины возникновения страха публичных выступлений у школьников 9–11 классов МБОУ «Белоярская СШ».
3. Сопоставить данные о количестве мальчиков и девочек, испытывающих страх перед выступлениями и вывести гендерные закономерности в проявлении чувства страха.
4. Проанализировать полученные результаты и дать рекомендации по избавлению от страха публичных выступлений, основываясь на литературных данных и собственных исследований.

Гипотеза: многие учащиеся испытывают чувство страха перед публичными выступлениями, но мальчики испытывают чувство страха реже чем девочки, в связи с малой заинтересованностью ораторской деятельности и различиями психических реакций у мужчин и женщин.

Методика исследования: исследовательская работа по изучению страха публичных выступлений обучающихся проводилась среди учеников 9–11 классов. При выполнении исследовательской работы были использованы такие методы, как анкетирование и анализ полученных результатов; графический метод для их иллюстрации. Анкета взята из сети Интернет и дополнена авторами работы.

Чувство страха перед публичным выступлением есть у всех, это наследие прошлого, и от этого нельзя уйти. Обычно те, кто будет выступать, бояться того, что они плохо изложат материал, не дойдут до сути, слушатели их не поймут, плохо воспримут, осудят, прервут, зададут трудный вопрос, заметят ошибки. Страх публичных выступлений побуждает нас еще лучше готовиться к самому выступлению, составить хороший текст, выделить слабые места.

Причины страха перед публичными выступлениями кроются в древности. Члены общины в древние времена все делали совместно, вместе загоняли зверей, отбивались от диких животных, готовили пищу. Отсюда община ассоциировалась с безопасностью, изгнанный из общины был обречен на смерть. Поэтому люди боятся любой негативной оценки, неприятия других. Другая причина возникновения страха связана с воспитанием. Часто родители запрещают кричать и громко говорить в обществе, впоследствии человек не может говорить громко на публике, у него зажимается голос или вовсе пропадает. Закрепиться негативный опыт может в школе, университете негативными оценками окружающих.

Еще одна причина возникновения страха перед выступлением – это некомпетентность выступающего.

В анкетировании принимали участие 9–11 классы в количестве 63 человек (9 классы – 29 учащихся, 10 класс – 17, 11 класс – 17).

Среди девятиклассников были проанкетированы 17 девочек, 12 мальчиков, среди десятиклассников 9 девочек, 8 мальчиков, среди 11–классников 8 мальчиков, 9 девочек. На вопрос: нравится ли вам выступать публично с докладом, презентацией и т. п., 17 (27%) учащихся ответили положительно, 29 (46%) – отрицательно, 17 (27%) респондентов затруднились ответить, так как их желание выступать зависит от обстоятельств.

Это свидетельствует о том, что подростки не активны в своей школьной деятельности. Подростки, которые дали положительный ответ выступали публично и имели опыт.

На третий вопрос: нравится ли вам отвечать у доски, 15 (24%) дали положительный ответ, 21 (33%) дали отрицательный ответ, 27 (43%) выбрали ответ «когда как». Связанно это либо с предметом, либо с подготовленностью к уроку.

На вопрос: знаком ли вам страх публичных выступлений, 42 (67%) опрошенных ответили: «да», 12 (19%) – «нет», 9 (14%) – «иногда».

Страх перед выступлениями у многих учеников не основан на их личном опыте. Больше всего положительных ответов дали девочки.

На пятый вопрос: почему вы испытываете страх перед публичными выступлениями, 26 (41%) опрошенных ответили – на виду у всех волнуюсь, не могу сосредоточиться, 14 (22%) – плохо готов к уроку, 11 (18%) – не уверен в себе, 8 (13%) – не нравится быть на виду, 4 (6%) – записали свой вариант ответа: не испытываю чувство страха.

На вопрос: что вы чувствуете при публичном выступлении, 6 учеников (9%) указали такие чувства как: сухость во рту, трясутся коленки и т.д., 37(59%) опрошенных выбрали вариант «немного нервничаю», 19 (30%) – «я абсолютно спокоен», 1(2%) ученик указал свой вариант – «ужасное чувство».

Анализируя вопрос: как можно преодолеть чувство страха перед публичными выступлениями, многие школьники привели очень хорошие и действенные способы борьбы с ним.

На вопрос: согласны ли вы, что нехватка уверенности в себе мешает при публичных выступлениях, 50 (79%) школьников считают, что да, 6 (10%) учеников – нет, 7 (11%) – не знаю.

На вопрос: уверены ли вы в себе 33 (52%) ученика ответили да, 7 (11%) – нет, 6 (10%) – затруднились ответить и 17 (27%) – не всегда уверен в себе.

На вопрос, можно ли развивать в себе чувство уверенности, 54 (85%) школьника ответили «да», 3 (5%) – нет, 6 (10%) – не знаю.

Таким образом, с помощью анкетирования учащихся, мы подтвердили свою гипотезу. Парни меньше боятся публичных выступлений, так как мало выступают и не любят отвечать даже на уроках. Девушки стараются чаще прибегать к каким-либо видам публичных выступлений, из-за этого страх перед публикой выше и навык выступлений больше.

На основании анкетирования были выделены следующие причины страха перед публичными выступлениями среди девочек: 1) волнение и невозможность сосредоточиться на виду у всех; 2) плохая подготовленность; 3) неуверенность в себе. Причины страха у мальчиков: 1) плохая подготовленность; 2) неуверенность в себе 3) волнение и невозможность сосредоточиться на виду у всех.

Исходя из вышеперечисленных причин, нами были предложены следующие рекомендации:

1. Представляйте результат, который хотите получить.
2. Подумайте о содержании доклада.
3. Отдыхайте.
4. Поработайте над своим имиджем.
5. Помните о дыхании.
6. Фокусируйте взгляд на дружелюбных лицах.
7. Спрашивайте и слушайте, когда у вас возникли сомнения в себе.
8. Не вините себя.

Таким образом, нехватка уверенности в себе может создать много проблем, потому что когда вы сомневаетесь в своих способностях, вы стараетесь избегать всего, что кажется вам слишком трудным. Причина в вашем несоответствии и некомпетентности, которые вы сами себе приписываете ("У меня ничего не получится!"). Вы легко сдаетесь и не доверяете сами себе.

Вы не считаете, что достойны восхищения и часто заставляете других игнорировать ваши способности и недооценивать вас.

Вы сомневаетесь в себе, и поэтому постоянно ищете одобрения и поддержки у своих друзей и близких. Люди, отрицающие свои способности и предпочитающие оставаться в тени, почти никогда не добиваются успеха.

Исследовав изменение чувства страха у старших школьников, мы пришли к выводам:

1. Публичные выступления для старших школьников неотъемлемая часть жизни.
2. Многим школьникам присущ страх публичных выступлений.
3. Большинство учащихся признают, чтобы стать успешным человеком, нужно избавиться от страха публичных выступлений.
4. Результаты анкетирования доказали гипотезу, которая была взята за основу научной работы.

Библиографический список

1. Парфенцова Е. Публичное выступление – секреты успеха. URL: www.economy-law.com/cgi-bin/article.cgi?date=2005/10/30&name=23.
2. Петухов Д. Как избавиться от страха публичных выступлений? *Small daily tips on building self-confidence* на сайте *Manageyourlifepow*.
3. Российский О. Почему возникает страх перед публичными выступлениями? URL: <http://bio.clow.ru/link/dir.php?bili=6307>.
4. URL: <http://ctraxi.ru/pyblihnie.html>.

© Грибова Ю. А., 2016

ПЕДАГОГИЧЕСКИЙ ПОТЕНЦИАЛ ВНЕУРОЧНОЙ ДЕЯТЕЛЬНОСТИ В ЭКОЛОГИЧЕСКОМ ВОСПИТАНИИ МЛАДШИХ ШКОЛЬНИКОВ С ОВЗ

В. С. Данильченко

*Научный руководитель – К. С. Шумакова
ГБПОУ Свердловской области «Ревдинский педагогический колледж»*

Система экологического воспитания занимает важное место в деятельности специальных (коррекционных) учреждений, задачами которых являются обучение и воспитание школьников с ОВЗ, развитие их познавательной деятельности и личности в целом, подготовка к самостоятельной жизни в качестве полноценных членов общества.

В связи с этим особую актуальность приобретает необходимость обеспечить учащихся с нарушениями интеллекта базовыми экологическими знаниями, умениями и навыками, необходимыми для осознанного поведения в окружающей среде, однако теоретические и прикладные аспекты данной проблемы в специальной педагогике разработаны недостаточно.

Проблема экологического образования и воспитания детей с отклонениями в развитии рассматривалась многими отечественными дефектологами (В. И. Воробьева, В. В. Воронкова, Т. Н. Головина, Е. А. Екжанова, В. Г. Зубарев, Е. А. Ковалева, И. В. Кабелко, Е. М. Калинина, Н. П. Каныева, Т. М. Лифанова, Н. Г. Морозова, Ж. Е. Оразбаев, Т. И. Пороцкая, В. И. Сивоглазов, Е. А. Стребелева, Б. К. Тупоногов, М. В. Улемаева, Т. В. Шевырева и др.).

На актуальность проблемы указывают выявленные нами противоречия между:

- элементарными экологическими представлениями, усвоенными учащимися с ОВЗ, и несформированностью эколого-осознанного отношения к природе в результате интенсивного накопления ими негативного экологического опыта при стихийном взаимодействии с социумом;
- необходимостью организации целостной системы формирования экологической культуры в специальных (коррекционных) учреждениях для детей с ОВЗ и недостаточной ее разработанностью применительно к обучению и воспитанию школьников с нарушениями в развитии;
- потребностью в повышении уровня экологической культуры учащихся специальных (коррекционных) школ и слабой разработанностью методического обеспечения процесса формирования экологической культуры.

Формы и методы организации экологического воспитания также должен отвечать возрастным требованиям к воспитательной работе с учениками начальной школы. В этом возрасте не теряет своей актуальности в развитии детей *ведущая деятельность* школьников – игровая, которая наравне с учебной деятельностью способствует формированию мотивации у детей к освоению окружающего мира.

С помощью форм и методов экологического воспитания возможно решение задач экологического образования младших школьников с ограниченными возможностями здоровья.

Выбор форм и методов воспитательной работы зависит от средств экологического воспитания учащихся. Например, натуральные объекты природной среды обеспечивают:

- обучение детей правилам ухода (практические методы);
- наблюдения за развитием и ростом (наглядные);
- творческое сочинение с приемами «антропоморфизма» («очеловечивания»), чтение художественной литературы (словесные) и др.

В зависимости от средств обучения могут осуществляться и разные формы экологического воспитания:

- по количеству детей: индивидуальные и групповые;
- по организации представления объектов: выставки, экскурсии;
- по организации актуализации знаний: викторины, экологические игры и др.;
- по организации деятельности детей: дежурства, поручения, коллективный труд в природе и др.

Ухаживая за растениями и животными в уголке природы, дети запоминают порядок полива, ухода, дозировку пищи. При этом они обращают внимание на поведение животных: птичка беспокойно кричит – нет воды или корма; рыбка поднимается к поверхности воды и высовывает голову – не хватает кислорода, листья у растения завяли – не хватает воды или света. В основе построения современных факультативных занятий с экологической направленностью должны лежать следующие целевые установки:

- формирование целостного представления о природном и социальном окружении как среде жизни, труда и отдыха человека;
- развитие умений воспринимать окружающий мир посредством органов чувств и направленного интереса и способности к причинному объяснению при анализе факторов и явлений окружающей действительности;
- обучение младших школьников методам познания окружающего мира;
- воспитание эстетического и нравственного отношения к среде жизнедеятельности человека, умение вести себя в ней в соответствии с общечеловеческими нормами морали.

Таким образом, экологическое воспитание является составной частью школьного образования и включает в себя решение задач формирования экологического мышления и экологической культуры учащихся.

© Данильченко В. С., 2016

ПОМОГАЮТ ЛИ ПЕСНИ В ИЗУЧЕНИИ АНГЛИЙСКОГО ЯЗЫКА?

К. Е. Диденко

*Научный руководитель – О. А. Речкова
МБОУ «Белоярская СШ»*

Данная работа посвящена исследованию роли песен при изучении английского языка, помогают ли песни в изучении английского языка?

Объектом изучения является изучение роли использования песенного материала при обучении английскому языку.

Выбор темы обусловлен тем, что комплексное решение практических, образовательных, воспитательных и развивающих задач обучения возможно лишь при условии воздействия не только на сознание учащихся, но и при проникновении в их эмоциональную сферу.

Актуальность данной темы состоит в том, что, во-первых, учащиеся сразу приобщаются к культуре страны изучаемого языка, так как дети этого возраста, по мнению психолога, особенно чутки и восприимчивы к чужой культуре. Во-вторых, при работе с этим своеобразным лингвострановедческим материалом создаётся хорошая предпосылка для всестороннего развития личности учащегося, ибо специально подобранные песни стимулируют образное мышление и формируют хороший вкус. Также следует отметить, что песня на иностранном языке выходит далеко за рамки учебного процесса и является связующим звеном между обучением, умственным развитием и воспитанием личности.

Практическая значимость данной работы заключается в том, что собранный языковой материал может быть использован в теории и практике преподавания английского языка в школе.

Одним из наиболее эффективных способов воздействия на чувства и эмоции школьников является музыка, представляющая собой «сильнейший психический побудитель, проникающий в подспудные глубины сознания» [1, с. 13].

Сформулируем методические преимущества песен в обучении иностранному языку:

- песни как один из видов речевого общения являются средством более прочного усвоения и расширения лексического запаса, так как включают новые слова и выражения. В песнях уже знакомая лексика встречается в новом контекстуальном окружении, что помогает ее активизации. В песнях часто

встречаются имена собственные, географические названия, реалии страны изучаемого языка, поэтические слова. Это способствует развитию у школьников чувств языка, знания его стилистических особенностей;

– в песнях лучше усваиваются и активизируются грамматические конструкции;

– песни способствуют совершенствованию навыков иноязычного произношения, развитию музыкального слуха. Установлено, что музыкальный слух, слуховое внимание и слуховой контроль находятся в тесной взаимосвязи с развитием артикуляционного аппарата. Разучивание и исполнение коротких, несложных по мелодическому рисунку песен с частыми повторами помогают закрепить правильную артикуляцию и произнесение звуков, правила фразового ударения, особенности ритма и т. д.;

– песни содействуют эстетическому воспитанию учащихся, сплочению коллектива, более полному раскрытию творческих способностей каждого. Благодаря музыке на уроке создается благоприятный психологический климат, снижается психологическая нагрузка, активизируется языковая деятельность, повышается эмоциональный тонус, поддерживается интерес к изучению иностранного языка.

Развитие деловых и личных контактов, расширение и укрепление экономических и культурных связей между народами выдвигают перед школой в области обучения иностранным языкам на первый план задачу – воспитание человека, главным достоянием которого являются общечеловеческая культура и общечеловеческие ценности. Эта задача непосредственно связана с проблемой взаимопонимания людей, их духовной связи и поиска общих путей осуществления прогресса.

Гуманизация содержания образования требует пересмотра целей, содержания и технологии обучения иностранному языку как новому средству общения – новому способу межкультурной коммуникации и межкультурного взаимопонимания.

Поскольку целью обучения иностранному языку является не только приобретение знаний, формирование у школьников навыков и умений, но и усвоение ими сведений страноведческого, лингвострановедческого и культурно–эстетического характера, познание ценностей другой для них национальной культуры, то при определении содержания обучения бесспорно встает вопрос о культурном компоненте [2, с. 14].

Никитенко З. Н. и Осиянова О. М. рассматривают весь лингвострановедческий материал, связанный с культурой страны изучаемого языка, как национально–культурный компонент содержания обучения иностранному языку.

Данный компонент включает в себя определенные знания (языковые и культурологические), а также навыки и умения (речевого и неречевого поведения). При отборе содержания национально–культурного компонента из всего многообразия лингвострановедческого материала выделяется то, что имеет педагогическую ценность, что способно содействовать не только обучению общению на иностранном языке, но и приобщению к культуре страны этого языка [3, с. 17].

Из всего сказанного следует, что, поддерживая интерес к языку как средству общения, необходимо развивать интерес к нему как носителю своеобразной культуры. И немаловажную помощь в этом отношении может оказать использование культурного и духовного наследия страны изучаемого языка. Это могут быть и лучшие образцы музыкального, в частности песенного творчества на изучаемом языке как его содержательного компонента.

Таким образом, с точки зрения методики песня на английском языке может рассматриваться, с одной стороны, как образец звучащей иноязычной речи, адекватно отражающий особенности жизни, культуры и быта народа страны изучаемого языка, с другой стороны, будучи носителем культурологической информации, песня может формировать и духовную культуру учащегося, соединять в единое целое его разум и душу.

Через песни раскрываются душа народа, его культура, и учитель выступает как посредник в процессе познания учащимися этой культуры, как комментатор, как стимулятор их познавательной активности.

Однако предпочтение следует отдать аутентичному языковому песенному материалу. При восприятии песни благодаря наличию вербального текста, сочиненного носителями языка, информация извлекается из «естественных форм языка и не привносится извне искусственным по отношению к языку путем» [5, с. 55].

Одним из условий успешного использования песенного материала является его отбор. Песенный материал как один из элементов национально–культурного компонента должен отражать страноведческую специфику и обладать культурологической ценностью. Поэтому выделенные З. Н. Никитенко и О. М. Осияновой [4;19] критерии могут оказаться приемлемыми при отборе песен на английском языке.

Хорошая песня не только поможет воздействовать на чувства и эмоции школьников, но и усвоить материал лучше и запомнить больше. Хотя существует и такое мнение, что слушать песни – не самый лучший способ выучить язык, так как в них часто встречается сленг, нарушение грамматических правил и даже ненормативная лексика. Доля правды в этом есть. Но это совсем не значит, что авторы песенных текстов не знают своего языка. Скорее всего это желание приблизить слова песни к разговорной речи, где, конечно же, встречаются и неправильные обороты, и необычный порядок слов, и сокращения, и грамматические ошибки, т. е. то, что совершенно недопустимо в официальной письменной, да и в грамотной устной речи тоже.

Рассмотрим некоторые из них.

1. Разговорные сокращения

Это короткие формы обычных слов, которые проявляются в речи, если говорить быстро. Например, "gonna" является короткой формой от "going to". Если быстро сказать "going to", не проговаривая каждое слово, то и получится что-то вроде "gonna".

Вот примеры некоторых самых распространенных сокращений:

ain't = am not/are not/is not I ain't sure. You ain't my boss.

ain't = has not/have not I ain't done it. She ain't finished yet.

2. Пропуск окончаний в словах

Последние звуки в некоторых словах как-бы проглатываются, что также характерно для небрежной разговорной речи. На письме вместо пропущенных букв ставится апостроф (').

wit' –with

talkin' –talking

singin' –singing

3. Нарушение грамматических норм ("плохая грамматика")

1) двойное отрицание (часто используется для усиления)

"I can't get no sleep". "Got nothing to hide no more".

2) двойное указание на грамматическое время

"I didn't knew" вместо "didn't know"

3) пропуск личных местоимений в начале предложений и многое другое.

Таким образом, следует отметить, что при изучении английского языка посредством песен, необходимо тщательно отбирать материал. Необходимо знать, что в некоторых песнях часто встречается сленг, нарушение грамматических правил и даже ненормативная лексика. Но также помнить о том, что песни на уроке английского языка оживляют преподавание, вызывают положительные эмоции, служат лучшему усвоению лексико-грамматического материала.

Библиографический список

1. Леви В. Вопросы психобиологии музыки // Советская музыка. – 1966. – № 8. – С. 13 – 19.
2. Никитенко З. Н., Осиянова О. М. К проблеме выделения культурного компонента в содержании обучения английскому языку в начальной школе // Иностранные языки в школе. – 1993. – № 3. – С. 14 – 17.
3. Никитенко З. Н., Осиянова О. М. О содержании национально-культурного компонента в обучении английскому языку младших школьников // Иностранные языки в школе. – 1994. – № 5. – С. 17 – 19.
4. Науменко С. И. Развитие музыкального слуха, певческого голоса и музыкально – творческих способностей учащихся общеобразовательных школ. – М.: Просвещение, 1982. – 310 с.
5. Орлова Н. Ф. Совершенствование устной речи студентов старших курсов с использованием музыкальной наглядности. – М.: Просвещение, 1991. – 370 с.

© Диденко К. Е., 2016

ВНЕУРОЧНАЯ ДЕЯТЕЛЬНОСТЬ КАК ЧАСТЬ ОБРАЗОВАНИЯ В СОВРЕМЕННЫХ УСЛОВИЯХ

С. О. Донгак

Научный руководитель – К. К. Монгуш

ФГБОУ ВПО «Тувинский государственный университет»,

Кызылский педагогический колледж

В современных условиях неотъемлемую часть образовательной деятельности младших школьников, кроме урока составляет и внеурочная деятельность по предметам. Это обусловлено требованием Федерального государственного образовательного стандарта начального общего образования (ФГОС НОО). При этом данное направление деятельности должно способствовать достижению учащимися младших школьников образовательных результатов, согласно программному содержанию изучаемых ими предметов. Как отмечает Ивашова О. А. «Цель организации внеурочной образовательной деятельности (ВОД) – создание условий для более успешного достижения результатов освоения основной образовательной программы. К ним относятся, прежде всего, развитие личности, личностные результаты, овладение учебной деятельностью и формирование в ходе нее универсальных учебных действий (УУД) разных видов (метапредметные результаты), а также достижение предметных результатов» [2, с. 62]

Григорьев Д. В., выделяя работу учителя начальной школы, пишет, что «учитель, осуществляющий внеурочную деятельность, в свою очередь, постигает процессы, включающие в себя следование и систематизацию методических материалов по организации внеурочной деятельности, апробацию и внедрение программ, реализующих различные подходы» [1, с. 45]

Исследуя внеурочную деятельность, учащихся в системе воспитательной работы образовательных организаций, Ибрагимова И. В. определяет пять направлений программ воспитания и развития личности:

спортивно-оздоровительное, духовно-нравственное, социальное, общеинтеллектуальное, общекультурное [3, с. 49]. «Это позволяет ориентировать учителей, учеников и родителей на раскрытие творческого потенциала личности школьника» [3].

Проведение внеурочных занятий осуществляется в ходе использования различных форм. Данные формы, по мнению Пашкова А. М., должны быть ориентированы на получение воспитательных результатов трех уровней.

Первый уровень направлен на приобретение обучающимися социального знания (на общественных нормах, правилах поведения, устройстве общества, ценностях и т.д.) первичного понимания социальной реальности и повседневной жизни. Он достигается преимущественно в ходе взаимодействия педагога с воспитуемым.

Второй уровень предусматривает у учениками ценности социального знания, формирование положительного отношения к базовым ценностям (человек, семья, труд, природа, отечество, мир, знания, культура и т.д.) и социальной реальности в целом.

Третий уровень предполагает приобретение опыта в самостоятельной общественной деятельности, который возможен в случае взаимодействия обучающегося с социальными субъектами, действий младшего школьника в социальной среде [4, с. 45]

Каждому уровню воспитательных результатов внеурочной деятельности соответствует своя форма. Например, первому уровню соответствует форма, построенная по схеме педагог – обучающийся. Это могут быть: этическая беседа, выход в театр, музей, на выставку, экскурсия, соревнование, ролевая игра, олимпиада и т.д. Второй предполагает использование схемы педагог – обучающийся – детская среда. Например, это могут быть круглый стол, турнир, коллективное творческое дело, дебаты и т.д. Третий уровень результатов достигается в формах, построенных по принципу педагог – ученик – детская среда – общественная среда. Здесь могут присутствовать внешние эксперты, благотворительная акция, ярмарка, интеллектуальный марафон, защита проекта [4, с. 6].

Под внеклассной работой понимаются систематические, не являющиеся обязательными, занятия с учащимися во внеурочное время.

Основы методики внеклассной работы по математике были заложены ещё в 30-х годах XX в. (П. С. Александров, П. Ю. Германович, Б. Н. Делоне, А. Н. Колмогоров, Л. А. Люстерник и др.) Ю. К. Бабанский определяет внеклассную работу как специально организуемые внеурочные занятия, которые способствуют углублению знаний, развитию умений и навыков, удовлетворению и развитию интересов, способностей и обеспечения разумного отдыха учащихся. Внеклассная или внеурочная работа носит не только образовательный, но и воспитательный характер.

Одной из важнейших целей проведения внеклассной работы по математике является развитие интереса у учащихся к математике, привлечение учащихся к занятиям в факультативах. У учащихся младшего школьного возраста имеется большое желание участвовать во внеурочной деятельности – викторинах, конкурсах, проверить свои силы, математические способности, умение решать нестандартные задачи.

Внеклассная работа по математике призвана решать две основные задачи:

1.Повысить уровень математического мышления, углубить теоретические знания и развить практические навыки учащихся, проявивших математические способности;

2.Способствовать возникновению интереса к математике у большинства учеников.

Правильно поставленная и систематически проводимая внеклассная работа укрепляет математические знания учащихся, приобретенные ими на уроках, расширяет математический кругозор детей, позволяет более глубоко ознакомить их с историческим развитием отдельных математических идей.

Основные цели проведения внеклассной работе по математике:

- формирование и развитие устойчивого интереса учащихся к математике;
- расширение и углубление знаний учащихся по математике;
- воспитание культуры математического мышления;
- воспитание у учащихся чувства коллективизма и умения сочетать индивидуальную работу с коллективом.

Роль внеклассной работы по математике заключается в том, что неклассная работа по предмету является неотъемлемой частью учебно-воспитательной деятельности любой школы. Она углубляет знания, развивает творческие способности учащихся, их интеллект, расширяет кругозор, формирует мировоззрение.

При обучении математике происходит разделение учащихся на несколько групп: легко и с интересом усваивающих программный материал по математике; удовлетворительно усваивающих материал и тех, кому изучение математики дается с трудом. Это приводит к необходимости индивидуализации обучения математике, одной из форм которой является внеклассная работа.

Внеклассная работа рассматривается как одна из форм работы по математике. При этом внеклассная работа по математике может быть внутришкольной и внешкольной.

При организации внеклассной работы по математике центральное место принадлежит деятельности, направленной на развитие математических способностей учащихся, привития интереса к предмету. Возможности для развития способностей учащихся и привития им интереса к математике предоставляют

различные внеклассные формы занятий по математике. Организационные формы внеклассной работы по математике должны обеспечивать осуществление задач учебно-воспитательного процесса, конечной целью которых является содействие во всестороннем развитии детей, и, в первую очередь интеллектуальному.

Виды и формы внеклассной работы по математике в начальной школе могут быть нацелены на развитие определенных сторон мышления и черт характера учащихся.

Существуют следующие формы внеклассной работы: математический кружок, факультативы, конкурсы, викторины, математические олимпиады, математические дискуссии, Неделя математики, школьная и классная математическая печать, изготовление математических моделей, математические экскурсии.

В рамках данной статьи мы остановимся на такой форме внеурочной деятельности как кружковые занятия, как наиболее оптимальном варианте организации в начальной школе, что подтверждается практикой работы образовательных школ.

Одной из особенностей данной формы является использование разнообразных методов, приемов и средств обучения, обучающих дидактических игр, нетрадиционная форма подведения итогов работы, защита проекта, выставка, концерт, показательные выступления учащихся.

Внеурочные занятия с успехом могут быть использованы для углубления знаний учащихся в области программного материала, развития их логического мышления, исследовательских навыков, смекалки, привития вкуса к чтению математической литературы, для сообщения учащимся полезных сведений из истории математики.

Внеклассные занятия с учащимися приносят большую пользу и самому учителю. Чтобы успешно проводить внеклассную работу, учителю приходится постоянно расширять свои познания по математике. Это благотворно сказывается и на качестве его уроков.

Библиографический список

1. Григорьев Д. В. *Внеурочная деятельность школьников*. – М.: Просвещение, 2014.
2. Ивашова О. А. *Взаимосвязь внеурочной деятельности с уроками математики // Начальная школа*. – 2015. – №11. – С. 62–67.
3. Ибрагимова О. В. *Внеурочная деятельность учащихся в системе воспитательной работы образовательных организаций // Начальная школа*. – 2015. – №11. – С. 49–53.
4. Пащикова А. М. *Формы организации внеурочной деятельности в начальной школе // Начальная школа*. – 2015. – №11. – С. 45–49.

© Донгак С. О., 2016

ПРЕДСТАВЛЕНИЯ СТУДЕНТОВ О БРАКЕ

Д. В. Доспан-оол

*Научный руководитель – Л. М. Ондар, канд. психол. наук
ФГБОУ ВПО Тувинский государственный университет,
Кызылский педагогический колледж*

Одной из причин кризисных тенденций, отмечаемых в современной тувинской семье [1,2,3,4,5], могут быть искаженные представления молодежи о браке и будущем брачном партнере. Другими словами, представления о будущем супруге и браке во многом влияют на прочность и долговечность семьи. Если образ сформирован неправильно, то и брак будет некрепким и ненадежным. Поэтому необходимо изучение представлений молодежи о браке и брачном союзе.

На базе Тувинского государственного университета в 2014–2015 гг. было проведено исследование по выявлению представлений студентов о браке и брачном партнере. Выборку составили 54 студента Кызылского педагогического института, исторического факультета, инженерно-технического факультета, из них 28 девушек (52 %) и 26 юношей (48 %) в возрасте от 18 до 30 лет.

Нами была составлена анкета, содержащая 24 вопросов по исследуемой теме. Вопросы анкеты были как закрытыми с несколькими вариантами ответов, так и открытыми, где респондент имел возможность дать ответ на заданный вопрос в свободной форме.

Первый блок вопросов касался представлений о влиянии родительской семьи и родителей на выбор брачного партнера (*вопросы №1,2,3,4*). Здесь нашему вниманию представился следующий факт – больше половины опрошенных, а именно 55,6% ответили категорично «нет» на вопрос: «Вы хотели бы, чтобы Ваша семейная жизнь была похожа на жизнь Ваших родителей?». Однако ситуация обстоит не так плохо, как может показаться. 42,6% респондентов считают, что их родители делают все правильно, и, тем самым, выразили желание, чтобы их семейная жизнь была похожа на жизнь родителей. При этом 54 % хотели бы,

чтобы будущий супруг(а) обладали схожими качествами с отцом или матерью. А 44,4% выразили противоположное мнение (*вопрос № 3*).

Для 37% опрошенных не представляется важным мнение родителей о будущем супруге. Возможно, молодые люди считают, что решение, принятое ими, – это их личное дело, и современная жизнь сильно отличается от той, которой жили их родители. Большинство (59%) ответили, что мнение родителей при выборе будущего супруга для них значимо (*вопрос № 4*).

На вопрос о значимости мнения близких о будущем супруге были получены следующие ответы. Половина студентов (50%) частично или полностью ориентируются на мнение близких о будущем супруге. 37,7 % частично или полностью не согласны с данным утверждением. Семь респондентов (12,3%) не смогли точно и определенно высказаться на этот счет.

62,3% всех опрошенных признались, что социальное окружение (семья, друзья, коллеги) избранника является одним из главных критериев при выборе второй половинки. 25,9% считают, что социальное окружение в данном случае не важно. 6 человек (11,1%) не смогли ответить четко на этот вопрос. Таким образом, мнение родителей, семьи, близкого окружения (родственников, коллег, друзей) довольно значимо при выборе будущего супруга, что, возможно, обусловлено коллективистическими ценностями тувинской культуры.

Кроме мнения родителей и родных, при выборе будущего супруга(и) довольно значимым оказался такой фактор, как социальный статус избранника (66,6% из числа опрошенных). 25,9 % признались, что для них не важен социальный статус будущего супруга/супруги (*вопрос №9*). Зато значимость наличия высшего образования у второй половинки не так высока. Только 38,8% из всех опрошенных отметили, что высшее образование имеет значение, в то время как 44,4% отметили ответ «нет», остальные затруднились ответить (*вопрос №8*).

Следующие два утверждения касались желания респондентов того, чтобы их будущий брачный партнер обладал сходством с любимым актером/актрисой; любимым книжным героем/героиней. Отметим, что все–таки для большей части респондентов сходство с актерами и книжными героями незначимо. Хотя для 37,7% это сходство необходимо, что свидетельствует о завышенных, несколько идеалистических, «книжных» требованиях к качествам супруга(и).

Почти половина (46,2%) относятся к вступлению в брак во время учебы в ВУЗе лояльно. 17 человек (31,5%) ответили категорично «нет». 7 человек (13 %) не исключают такого в принципе. 9,2 % ответили «не знаю» (*вопрос №5*).

Но при этом оптимальным возрастом вступления подавляющее большинство считают возраст от 20 до 30 лет. 6 человек (11,1%) выразили мнение, что в брак можно вступить в возрасте от 18 до 20 лет. 4 человека (7,4 %) выделили возраст с 30 лет. Таким образом, подтверждается тенденция современных молодых людей откладывать вступление в брак на более поздний возраст.

Продолжительность предбрачного знакомства. Ответы распределились следующим образом: 43 % считают, что требуется больше трех лет для того, чтобы «лучше узнать друг друга», проверить чувства, принять решение о совместной жизни. Для этого нужно хорошо узнать характер партнера, его качества, достоинства и недостатки, интересы и взгляды на жизнь; убедиться в стабильности испытываемых чувств.

28% студентов уверены, что предбрачный период должен длиться от 1 до 2 лет. 30% затруднились ответить. 46,2 % отрицательно относятся к ранним бракам. 18,5 % относятся к ним нормально, но считают, что ранние браки недолговечны. 16,6 % выразили лояльное отношение к ранним бракам.

Анализ результатов исследования показывает (*вопрос №10*), что наиболее ценными качествами будущей супруги, по мнению респондентов мужского пола (по убыванию значимости) являются доброта, мудрость, искренняя любовь и отсутствие вредных привычек. Жена должна быть трудолюбивой, старательной, честной, умной, позитивной, скромной, милосердной и т.д.

Девушки в будущем муже больше всего ценят мужественность, честность, умение зарабатывать деньги, трудолюбие, верность, отсутствие вредных привычек, доброту, участие в воспитании детей. Были такие единичные ответы: «Не сидеть на шее жены», «Не гулял с друзьями». Нежелательны, по их мнению, наличие вредных привычек у будущего супруга (курение, употребление спиртных напитков), а также таких качеств как неверность, леность и т.д.

Дополняет картину ответы на *вопрос №12*: «Опишите, каким вам представляется идеальный партнер для вступления в брак партнера?». Портрет идеальной супруги выглядит следующим образом; красивая, стройная, работающая, заботливая, верная, образованная, воспитанная, обладающая хорошими манерами, ответственная, жизнерадостная, умная, искренняя, добрая, некурящая и непьющая. Большинство девушек описали идеального супруга как доброго, отзывчивого, мужественного, сильного.

Все эти данные указывают на то, что представления о будущем партнере для вступления в брак довольно четки и адекватны.

Почти для всех респондентов мужского пола имеет значение красота/ внешняя привлекательность будущего брачного партнера. Лишь двое выразили мнение, что внешность – не самое главное. Кроме внешних физических данных значимым для опрошенных явилось чувство любви и привязанности по отношению к избраннику. Его отметили 81,5% всех опрошенных (*вопрос №13*). Любовь к избраннику существенно влияет на представления о будущем партнере. Это неудивительно, так как любовь – это важная сторона жизни человека в период молодости, когда происходит поиск партнера. Для шестерых

респондентов (11,1%) любовь имеет значение, но не определяющее. Для троих (5,6%) она вообще не имеет никакого значения. Это тоже понятно, так как при выборе супруга нельзя руководствоваться только высокими чувствами. Соответственно, основными причинами вступления в брак (*вопрос №18*) являются, по мнению 70,4% респондентов любовь, а также рождение ребенка (14,8%).

Почти все опрошенные (98,1%), за исключением одного, считают важным, чтобы супруг(а) разделяли их стремления, убеждения и ценности (*вопрос №14*).

В представлениях студентов о причинах распада семьи (*вопрос №15*) названы причины самого разного характера: супружеская неверность – (35,2%); разногласия по поводу проведения досуга, различия в хобби и увлечениях (25,9%); размолвки на почве пристрастия одного из супругов к спиртным напиткам, азартным играм – 24,1%; конфликты, размолвки, возникающие на основе неудовлетворенной потребности в ценности и значимости своего Я – (9,6%); финансовые разногласия, высокие материальные запросы одного из супругов (5,6%) и т.д.

Причинами долговечного брака, по мнению опрошенных, являются любовь и доверие супруга (55,6%); взаимопонимание (18,5 %), доброта и уважение друг к другу (11,1%). Согласно результатам социологического опроса молодежи, проведенного в 2009 году Департаментом по социальной политике мэрии Кызыла, главными условиями стабильности и прочности семьи являются также уважение и поддержка между супругами (45,7 %), супружеская верность (19,7%), здоровый образ жизни [7].

Наиболее часто возникающими в семье проблемами (*вопрос №21*) были названы финансовые (38,9% ответов), психологические («недопонимание», «ревность») – 27,8%. Также названы бытовые проблемы и разногласия по вопросам воспитания детей. Порадовал ответ одного респондента – «Любая проблема – это рост в отношениях».

Материальные доходы мужа (жены) должны быть, по мнению студентов–мужчин, «стабильными», «большими». Интересно, что студентки в своих ответах указывали конкретные суммы, например, от 30 тыс. Один человек ответил «Надо радоваться тому, что имеешь».

Таким образом, большинство придерживаются традиционной для тувинцев ролевой семейной иерархии: муж – хозяин, добытчик, а жена – хранительница очага.

Библиографический список

1. Гончарова Г.С., Савельев Л. Я. Семейно–брачные отношения у народов Сибири. Проблемы, тенденции, перспективы. – Новосибирск, 2004 – 288 с.
2. Доржу З. Ю. Женщины Тувы: от прошлого к будущему.– Кызыл: Изд–во ТывГУ, 2008. – 184 с.
3. Кан В. С. Республика Тыва в цифрах и фактах // Плюс Информ. – 2011. – № 12–28.
4. Ламажаа Ч. К. Тува между прошлым и будущим. – М.: Изд–во ООО НИПКЦ Восход–А, 2008. – 500 с.
5. Ондар Л. М., Сат М. Д. О современной тувинской семье // Научные труды Тувинского государственного университета. Выпуск 5. Том 2.– Кызыл: Изд–во ТывГУ, 2007. – С. 229–231.

© Доспан–оол Д. В., 2016

ВОЗМОЖНОСТИ ТЕХНОЛОГИИ ПОРТФОЛИО В ФОРМИРОВАНИИ ОБЩИХ И ПРОФЕССИОНАЛЬНЫХ КОМПЕТЕНЦИЙ СТУДЕНТОВ ПЕДАГОГИЧЕСКОГО КОЛЛЕДЖА

К. А. Заварзина

*Научный руководитель – М. П. Ефремова
Филиал ГБПОУ «Братский педагогический колледж»*

Внедрение Федеральных государственных образовательных стандартов среднего профессионального образования (ФГОС СПО) предполагает изменение подходов к профессиональному образованию. ФГОС СПО требуют овладение студентами общих (ОК) и профессиональных компетенций (ПК).

В пространстве педагогического колледжа на формирование ОК и ПК направлена целая система мероприятий, которые помогают будущему педагогу познавать себя, самовыражаться, развивать собственные таланты, повышать конкурентоспособность на рынке труда, улучшать качество жизни и претворять в реальность любые профессиональные мечты и ожидания.

На наш взгляд, весомый вклад в процесс формирования и развития общих и профессиональных компетенций студента вносит технология «Портфолио». Выступая как инструмент личностно–профессионального развития, портфолио является одной из технологий компетентностно – ориентированного образования.

Одно из определений понятия «портфолио» говорит о специально организованной деятельности по сбору доказательств, демонстрирующих достижения, усилие или прогресс в той или иной области [1].

В образовательном пространстве колледжа решением педагогического совета была принята и утверждена форма портфолио «12 САМО», которые раскрываются как самореализация, самообразование,

самоорганизация, самоконтроль, самопознание, самооценка, самоанализ, самоподготовка, самопрезентация, самосовершенствование, самоактуализация и самовоспитание. Такая форма позволяет отследить уровень личностного развития, уровень сформированности профессиональных и общих компетенций студентов.

В структуре портфолио несколько разделов. Первый – раздел документов, объективный взгляд на себя. Здесь студенты раскрывают данные автобиографии, резюме, план достижений жизненных приоритетов, персональные достижения, учебные достижения, результаты внеучебной деятельности.

Второй раздел – раздел работ, содержит проектные и исследовательские работы, эссе на разные темы, работы в области изобразительного искусства, результаты кружковой и факультативной деятельности, производственной практики, дипломы и сертификаты, подтверждающие участие в научно-практических конференциях, семинарах, спортивных состязаниях.

Немаловажное значение, имеет раздел отзывов, раскрывающий особенности личности автора портфолио и включающий рецензии, рекомендации, характеристики, мнения.

В разделе оценка компетенций студенты представляют аттестационные листы учебной и производственной практики, ведомости результатов освоения профессиональных модулей.

Приведём пример организации деятельности ведения портфолио у студентов одной из выпускных групп специальности 050139 Изобразительное искусство и черчение. Работа по систематизации материала об итогах участия в разных мероприятиях, велась студентами уже с первого курса. Но в тот момент у студентов ещё была недостаточно развита мотивация достижений, имелись трудности в вопросах целеполагания, самостоятельного планирования и организации собственной учебной деятельности, умений систематизировать и анализировать собранный материал и опыт.

Поэтому большое значение для студента в создании портфолио имеет сопроводительная деятельность. Важная роль в этом отводится преподавателю-предметнику, куратору и другим педагогам. Основными направлениями их деятельности в сопровождении ведения портфолио являются: мотивация деятельности по формированию портфолио; консультация студентов группы по вопросам создания и ведения; отслеживание и оценка динамики его индивидуального развития и профессионального роста; поддержка его образовательной, профессиональной, творческой активности и самостоятельности; посредничество между студентами, преподавателями, обеспечивающее их постоянное сотрудничество и взаимодействие; контроль заполнения соответствующих разделов портфолио.

Более осознанной систематизации материалов портфолио предшествуют следующие этапы работы. Организационный этап – предполагает знакомство с целями, структурой и содержанием портфолио. Это специально организованные информационные классные часы, а также изучение методических рекомендаций об основных требованиях к насыщению и оформлению портфолио. Факт обязательного ведения портфолио, информативность о содержательных аспектах, заставили задуматься большинство студентов о своих позициях, как в профессиональном, так и в личностном развитии.

Практический этап включает работу с портфолио, в которую вовлечены все участники образовательного процесса. Материал портфолио собирается студентами в течение всего периода обучения в колледже и позволяет увеличить потребность творческой реализации и развивать навыки самостоятельной работы; саморефлексии; анализа и ответственного отношения к взятым на себя обязательствам; выявить талант и творческие способности.

Предложенные в содержании разделы и пункты портфолио «12 САМО» отражают специфику не только образовательного учреждения, но и учебных дисциплин и профессиональных модулей, практик, предусмотренных учебным планом специальности.

Так один из пунктов раздела работ отражает особенности овладения профессиональным модулем 01. Преподавание изобразительного искусства в общеобразовательных учреждениях предполагает систематизацию собственных методических разработок: конспекты уроков изобразительного искусства, наглядно – дидактические материалы, подбор диагностических методик художественного развития обучающихся, результаты анализа выполнения практических заданий, материалы выступлений, докладов, рефератов, статей и др.

Другой пункт, например, посвящён профессиональному модулю 03. Выполнение работ в области изобразительной деятельности и представляет фотоотчёт художественно-творческих работ по скульптуре, графике, живописи и декоративно-прикладному искусству. Каждая учебная работа имеет описание-анализ, раскрывающий достижения студента при её выполнении, что позволяет осознанно отследить результат и спроектировать следующие образовательные задачи.

Портфолио способствует развитию результатов не только для студентов с высоким потенциалом, но и для тех, кто имел низкие результаты в учебной деятельности, в прохождении производственных практик, внеучебной работе. Так в студенческой группе произошёл значительный рост качества обученности в освоении учебных дисциплин и профессиональных модулей. Большинство студентов повысили показатели в освоении учебных и производственных практик, активно участвуют в работе колледжных творческих объединений.

Кроме этого, наблюдается высокая личная инициатива студентов к участию в разного рода мероприятиях. Обучающиеся с удовольствием откликаются на предложения преподавателей и администраторов принять участие в мероприятиях колледжного, регионального или областного уровней.

Студентка группы по результатам личностно–профессионального развития в колледже отмечена премией мэра г. Тулуна. Студенты, находящиеся в группе риска, также демонстрируют положительную динамику. Так из года в год наблюдается рост качества обученности студентов.

Кроме этого систематическое участие с творческими номерами в общеколледжных мероприятиях, презентации результатов прохождения практик на итоговых конференциях характеризует массовость, что также свидетельствует о заинтересованности личностного и профессионального развития многих студентов.

В настоящее время в группе практикуется создание и ведение двух типов портфолио, отличающихся по способу обработки и презентации информации: портфолио в бумажном варианте или электронный вариант портфолио, что является личным выбором студентов. Одни из них систематизируют материал в обычной папке на бумаге, другие, в век информационных технологий и электронной коммуникации отдают предпочтение онлайн–портфолио. Такой формат, как отмечают сами студенты, позволит сэкономить средства на затраты в распечатке документов, а также в будущем легко и эффективно общаться через Интернет с возможными работодателями. Подобное электронное портфолио студента представляет собой персональный сайт, создание которого они освоили с помощью преподавателя на занятиях компьютерной графикой. Причем, очень активны в поддержании и обновлении подобных портфолио наиболее перспективные в карьерном отношении студенты, то есть студенты, с развитыми общими компетенциями, с более высоким уровнем личностного развития, активно участвующие в конкурсах, проектной и досуговой деятельности колледжа. Контроль деятельности по формированию портфолио осуществляется через презентацию промежуточных результатов деятельности студентов и саморефлексию. Например, по окончании учебного года, в рамках классного часа проводятся промежуточные презентации студенческих портфолио внутри группы, что является своеобразной репетицией к итоговой защите. Выслушивая выступления своих сокурсников, студентки, невольно сравнивая, корректируют и выстраивают не только логику своего доклада, но и анализируют приложенные усилия к прогрессу в обучении, свои достижения в освоении общих и профессиональных компетенций, сопоставляют свои результаты с результатами своих сокурсников. Дух скрытого соперничества выступает в этом случае как мотиватор к процессу развития.

Кроме этого организовываются конкурсы и выставки портфолио, как внутри группы, так и общеколледжные. Таким образом, можно указать на то, что портфолио – это способ системной рефлексии на собственную деятельность, который даёт результаты в личностно–профессиональном развитии.

Итоговый этап работы включает представление результатов, достижений обучающихся посредством защиты портфолио на итоговой конференции с работодателями. Главным результатом данного мероприятия будут предложения о профессиональной реализации и трудоустройстве от работодателей.

Безусловно, существуют трудности и противоречия во внедрении данной технологии в учебный процесс, и говорить о высоких результатах её применения рано. Но вместе с тем приведённые факты об организации деятельности по ведению студенческих портфолио дают новый толчок развитию проблемы формирования общих и профессиональных компетенций. Считаем технологию портфолио удачной для профессионального становления студента любого уровня подготовленности и способностей. Внедрение портфолио в образовательный процесс сделает его более успешным и эффективным.

Библиографический список

1. Полат Е. С., Бухаркина М. Ю., Моисеева М. В., Петров А. Е. *Новые педагогические и информационные технологии в системе образования: Учеб. пособие для студ. пед. вузов и системы повыш. квалиф. пед. кадров / Под ред. Е. С. Полат. – М.: Издательский центр “Академия”, 2001. – 272 с.*

© Заварзина К. А., 2016

ПЕДАГОГИЧЕСКИЕ ОСНОВЫ СОТРУДНИЧЕСТВА СЕМЬИ И ШКОЛЫ В ВОСПИТАНИИ ПОЛОЖИТЕЛЬНОГО ОТНОШЕНИЯ К ПРИРОДЕ МЛАДШИХ ШКОЛЬНИКОВ

Н. Е. Заворохина

*Научный руководитель – К. С. Шумакова
ГБПОУ Свердловской области «Ревдинский педагогический колледж»*

Вопросы усвоения школьниками экологических знаний, формирования культуры поведения в природном окружении, выработки у учащихся ценностного отношения к природе, а также организации практической природоохранной деятельности детей раскрыты в работах С. Н. Глазачева, А. Н. Захлебного, И. Д. Зверева, Б. Т. Лихачева, Н. М. Мамедова, И. Т. Суравешной, А. П. Сидельковского и др.

Разработкой теоретических основ экологического образования младших школьников занимались Л. Д. Бобылева, Н. Ф. Виноградова, А. В. Миронов, А. А. Плешаков, Л. П. Симонова, А. Е. Тихонова и др. В

работах этих авторов сформулированы цели, принципы, охарактеризованы содержание и методические условия становления экологической культуры учащихся начальной школы.

Формирование позитивного отношения младших школьников к природе рассматривалось в работах Н. Ф. Виноградовой, С. Д. Дерябо, И. Д. Зверева, В. В. Николиной, И. Т. Суравегиной, В. А. Ясвина. В то же время обращает на себя внимание недостаток исследований по проблеме взаимодействия семьи и школы в данном направлении.

Основой взаимодействия школы и семьи является общая цель: обеспечить формирование сотрудничества между всеми участниками педагогического процесса, создающими благоприятные условия для социального становления, воспитания и обучения детей. Сотрудничество педагогов и семьи направлено на решение следующих общих задач воспитания детей:

1. обеспечение качественного образования;
2. развитие профессиональных интересов и подготовка детей к сознательному выбору профессии;
3. формирование нравственности и культуры поведения у учащихся;
4. подготовка школьников к семейной жизни;
5. формирование потребности в здоровом образе жизни. Для достижения указанной цели и общих задач воспитания необходимо решить комплекс частных педагогических задач.

В работе с детьми:

- воспитание уважительного, заботливого отношения к родителям;
- формирование ответственности за свои поступки перед семьей;
- воспитание чувства гордости за семью, стремление поддерживать и развивать лучшие семейные традиции.

В работе с родителями:

- формирование у родителей правильных представлений о своей роли в воспитании ребенка, о необходимости участия в учебно-воспитательном процессе школы и класса;
- формирование субъектной позиции родителей в работе школы и класса, при проведении различных форм работы с семьей и детьми;
- формирование психолого-педагогической культуры родителей;
- развитие отношений уважения и доверия между родителями и детьми.

В работе с педагогами:

- формирование понимания значимости сотрудничества с семьей, роли педагогов в формировании гуманных взаимоуважительных отношений между родителями и детьми;
- формирование у педагогов потребности и умения решать проблемы каждого ребенка на основе совместного заинтересованного диалога с родителями;
- освоение педагогами способов изучения семьи, диалоговых и сотрудничества форм взаимодействия с родителями, форм организации совместной деятельности родителей и детей.

Главной идеей развития взаимодействия является признание и обеспечение субъектной позиции всех участников педагогического процесса. Реализация этой идеи означает, что каждому родителю, педагогу, ребенку предоставлены право и возможность удовлетворять, реализовывать свои интересы, высказывать мнение, проявлять активность.

Следующей идеей развития взаимодействия педагогов и семьи является организация совместного творчества учителей, учащихся и их родителей, что предполагает:

- формирование положительной установки у взаимодействующих сторон на совместную работу;
- осуществление совместного целеполагания, планирования, организации и подведения итогов деятельности;
- определение творческих задач и совместный поиск путей их решения;
- использование методики организации коллективной творческой деятельности.

Вышеперечисленные идеи взаимодействия педагогов и семьи предусматривают реализацию следующих принципов:

- принцип гуманистической ориентации во взаимодействии с семьей;
- принцип интеграции и дифференциации целей, задач и действий участников педагогического процесса, направленных на воспитание и развитие детей;
- принцип управления взаимодействием школы и семьи.

Опыт работы школ показывает, что в решении этих задач есть немало трудностей:

1. Дефицит общения родителей с детьми. Родители чаще проявляют заботу о материальном обеспечении детей, чем о духовных связях с ними. Общение подчас сводится к минимуму. Влияние на детей со стороны родителей ослабевает.

2. Неумение организовать воспитание детей в семье. Многие родители, к сожалению, стремятся ограждать ребенка от хозяйственных дел, освобождая все время для учения и отдыха.

3. Бессистемность воспитательных воздействий родителей, их нескоординированность. Воспитание осуществляется от случая к случаю. Педагогические позиции родителей не всегда совпадают: мать может запрещать что-то, отец – позволять, или наоборот. Родители могут потребовать что-то от ребенка и тут же забыть об этом. Воспитание подчас осуществляется от случая к случаю. Все это дезорганизует ребенка, порождает непослушание, лишает его твердых нравственных представлений.

4. Система запретов как основа семейного воспитания. Причина – неумение родителей воспитывать на положительном примере, использовать другие меры воздействия. Они стремятся идти наиболее простым, примитивным путем. Это тормозит развитие у детей самостоятельности и инициативы, вызывает естественное сопротивление воле взрослых.

5. Снижение воспитательной активности некоторых родителей по мере взросления детей.

6. Опоздание в принятии решений. Этот недостаток проявляется в том, что родители считают, что «шалости», непослушание, грубость сами по себе исчезнут из ребенка по мере его взросления – подрастет, поумнеет, исправится. Эта позиция глубоко ошибочная.

7. Несогласованность действий со школой или разногласия с ней. Подобная ситуация возникает, как правило, тогда, когда родители, в силу каких-то причин, считают, что учителя необъективно оценивают их ребенка. Они зачастую высказывают свои недовольства в присутствии детей, нелестно высказываются в адрес школы. Последствия: у школьника укрепляется недоверие к учителю, растет неприязнь. Правильнее было бы разрешать все спорные вопросы с классным руководителем.

Взаимодействие педагогов и родителей:

1. Повышение психолого-педагогических знаний: университет педагогических знаний, лекции, семинары, практикумы, конференции, открытые уроки и классные мероприятия, индивидуальные тематические консультации.

2. Вовлечение родителей и общественности в учебно-воспитательный процесс: Родительские собрания, организация кружков, секций, клубов, совместные творческие дела, родительский патруль.

3. Вовлечение родителей и общественности в управление школой: совет школы, комитет общественного контроля, классные советы, классные родительские комитеты.

Педагог опирается на положительный опыт семейного воспитания, всемерно его распространяет, использует в воспитательном процессе для усиления положительных тенденций и нивелировки отрицательных.

Первым и решающим условием положительного взаимодействия являются доверительные отношения между педагогами и родителями. Необходимо, чтобы у родителей возник интерес к процессу воспитания, уверенность в своих силах. Доверие – главная цель в педагогическом общении с родителями. Прежде всего, педагог должен «транслировать» родителям положительный образ ребенка. Педагог видит ребенка в разнообразных ситуациях учебной и другой деятельности, в среде сверстников и может предоставить родителям эту информацию.

© Заворохина Н. Е., 2016

ТВОРЧЕСКИЕ РАБОТЫ КАК ФАКТОР РАЗВИТИЯ ПОЛНОЦЕННОГО ВОСПРИЯТИЯ ХУДОЖЕСТВЕННОГО ПРОИЗВЕДЕНИЯ МЛАДШИМИ ШКОЛЬНИКАМИ

К. О. Иванова

*Научный руководитель – М. Л. Андреева
ГБПОУ ПО «Опочецкий индустриально-педагогический колледж»*

Творчество личности – это самореализация возможностей и способностей человека в оптимальных формах и с максимальной эффективностью на основе создания нового в себе и своей деятельности. Изучение самореализации детей младшего школьного возраста в творческой познавательной деятельности приобретает сегодня особую актуальность. Творческая самостоятельная работа на уроках литературного чтения, позволяющая учащимся использовать, проявлять и развивать свои индивидуальные способности и таланты, обеспечивает возможность самореализации личности в учебном процессе и создает условия для более полного и глубокого восприятия художественного произведения. Кроме того, организация творческой работы способствует разрешению противоречий между потребностью учащихся в самореализации и педагогическим воздействием со стороны учителя. Учитель не передает некую сумму знаний, не «натаскивает», а создаёт благоприятные условия для развития школьника в процессе обучения, нацеливает на активное познание окружающего мира через художественную литературу.

Проблема восприятия художественной литературы сложна, многогранна. Воспитание сознательного читателя в начальной школе предполагает овладение навыком чтения, культурой чтения, слушания, говорения, сформированность навыков работы с разными видами текстов, то есть развитие начитанности, эмоциональной отзывчивости на читаемое, творческой активности и элементарной способности полноценно воспринимать художественное произведение в его специфике как искусства слова.

Рассмотрим особенности восприятия литературно-художественного произведения младшими школьниками. Восприятие представляет собой достаточно сложный процесс. В литературе существуют разные подходы к определению понятия восприятия. Так, Т. В. Рыжкова рассматривает восприятие художественного произведения как «сложный психический и психологический процесс, особый вид деятельности в котором задействованы разные сферы психики» [4, с. 13]. По мнению Л. Д. Столяренко, «восприятие – психический процесс отражения предметов и явлений действительности в совокупности

их различных свойств и частей при непосредственном воздействии их на органы чувств» [5, с. 139]. Другие (А. А. Реан, Н. В. Бордовская, С. И. Розум) определяют восприятие, «как познавательный психический процесс, состоящий в целостном отражении предметов, ситуаций и событий, возникающий при непосредственном воздействии физических раздражителей на рецепторные поверхности органов чувств» [2, с. 53]. Л. Н. Рожина отмечает, что «полноценное восприятие художественного произведения не исчерпывается его пониманием. Оно представляет собой сложный процесс, который непременно включает возникновение того или иного отношения как к самому произведению, так и к той действительности, которая в нем изображена» [3, с. 4]. В методике чтения выделяют два типа отношений к художественному миру произведения:

– эмоционально–образный, отражающий эмоциональную реакцию ребенка на художественные образы;

– интеллектуально–оценочный, зависящий от житейского и читательского опыта ребенка, в котором присутствуют элементы анализа [1, с. 146].

Уровень восприятия ребенком литературного произведения устанавливается на основе анализа результатов читательской деятельности. Трудность в определении уровня восприятия произведения обуславливается своеобразием и неповторимостью, возможностью их разной трактовки, сложностью процесса восприятия, необходимостью учета разных его сторон, и прежде всего эмоций, воображения и мышления. Основным критерий, позволяющий определить уровень восприятия произведения, – степень образной конкретизации и образного обобщения. Согласно исследованиям М. Р. Львова, существует два уровня восприятия художественного произведения, характерных для учащихся начальных классов.

Учащиеся I уровня (1–2 классы) не могут самостоятельно, без помощи взрослого осознать идейное содержание произведения; не могут по описанию воссоздать в воображении образ ранее неизвестного предмета, а воспринимают его только на эмоциональном уровне: «страшно», «смешно»; читатель шести–восьми лет не осознает, что в художественном произведении воссоздается не реальная действительность, а отношение автора к реальной действительности, поэтому ими не ощущается авторская позиция, а значит, и не замечается форма произведения, не может быть оценено соответствие содержания и формы.

Учащиеся II уровня (3–4 классы) уже приобрели некоторый читательский опыт, их жизненный багаж стал значительнее. Они способны самостоятельно уяснить идею произведения. Воображение этих учащихся достаточно развито для того, чтобы по описанию воссоздать не виденный ранее объект, если для его описания использованы освоенные языковые средства. У учащихся появляется сопереживание автору, они разводят свою собственную читательскую позицию и позицию автора. Они могут испытать удовольствие от восприятия формы, оценить случаи соответствия содержания и формы [1, с. 147].

Уроки литературного чтения обладают богатыми возможностями творческого обогащения. Выделяют следующие условия, способствующие эффективности организации творческой работы на уроках литературного чтения:

- а) наличие системы в использовании заданий для организации творческой работы;
- б) разработка и планирование заданий творческого характера как по форме, так и по содержанию;
- в) соответствие уровня сложности заданий уровню учебных возможностей учащихся;
- г) последовательное усложнение содержания задач творческой учебной деятельности учащихся;
- д) стимулирование учащихся к выбору заданий высокого уровня сложности;
- е) разумное сочетание творческой работы с другими формами и методами обучения.

На наш взгляд, при работе младших школьников с текстом актуальны следующие виды творческих заданий:

1). *Творческие задания продуктивного вида* (создание иллюстраций к тексту, составление диафильмов по произведению, выполнение работ по лепке и аппликации (в том числе и коллективных), моделирование (введение системы «заменителей» (условных обозначений) жанров, тем, героев, а также составление эскизов обложки книги), выпуск книжки–самodelки и др.).

2). *Творческие задания по речевой деятельности* (словесное рисование, составление детьми вопросов к тексту, творческий пересказ, сочинение по следам прочитанного, сочинение произведений определенного жанра – стихов, загадок, сказок; написание отзыва, аннотации, сценария по произведению, ведение читательского дневника).

3). *Творческие задания игрового характера* (составление кроссвордов, викторин, драматизация произведения, постановка пантомим, живых картин и т.п.).

Бесспорно, системное использование творческих заданий на уроках литературного чтения создает условия для появления и обсуждения различных трактовок понимания текста, для роста уровня восприятия ребенком литературного произведения. Гармоничное сочетание творческих работ с другими видами позволяет развивать способности юного читателя сопереживать героям и автору произведения, видеть динамику эмоций, воспроизводить в воображении картины жизни, созданные писателем, размышлять над мотивами, обстоятельствами, последствиями поступков персонажей, оценивать героев произведения, определять авторскую позицию, осваивать идею произведения, формировать и отстаивать свою точку зрения на поставленные автором проблемы. Создание условий для полноценного восприятия произведения поможет воспитать думающего, тонко чувствующего, квалифицированного читателя.

Библиографический список

1. Львов М. Р., Рамзаева Т. Г., Светловская Н. Н. *Методика преподавания русского языка в начальных классах: Учеб. пособие для студ. высш. пед. учеб. заведений.* – М.: Академия, 2000. – 472 с.
2. Реан А. А., Бордовская Н. В., Розум С. И. *Психология и педагогика: учебник для вузов.* – СПб.: Питер, 2000. – 432 с.
3. Рожина Л. Н. *Психология восприятия литературного героя школьниками (II–IV кл.).* – М.: Педагогика, 1977. – 176 с.
4. Рыжкова Т. В. *Теоретические основы и технологии начального литературного образования: учебник для студентов высш. учеб. заведений.* – М.: Академия, 2007. – 416 с.
5. Столяренко Л. Д. *Основы психологии: учебное пособие.* – 14-е изд. – Ростов-на-Дону: Феникс, 2005. – 672 с.

© Иванова К. О., 2016

СВОБОДНЫЙ ДИКТАНТ КАК СРЕДСТВО РАЗВИТИЯ СВЯЗНОЙ ПИСЬМЕННОЙ РЕЧИ МЛАДШИХ ШКОЛЬНИКОВ НА УРОКАХ РУССКОГО ЯЗЫКА

Э. С. Ищенко

*Научный руководитель – М. М. Козлова
ФГБОУ ВПО «Хакасский государственный университет им. Н. Ф. Катанова»,
Институт непрерывного педагогического образования*

Актуальным направлением методики русского языка является формирование у учащихся внимательного отношения к слову, к его употреблению, развитие способности воспринимать и оценивать изобразительно-выразительный аспект речевого высказывания, а также умело использовать языковые средства в собственной речи.

Стало очевидным, что нельзя успешно развивать связную речь учащихся, не закрепляя ее в устном и письменном пересказе образцовых текстов. Одной из форм развития связной письменной речи являются незаслуженно забытые свободные диктанты.

Изобрел переходную форму от диктанта к письменному изложению – так называемую «свободную диктовку» и назвал ее «диктовкой не слов, а мыслей» методист В. А. Флеров.

В современной методической литературе под *свободным диктантом* понимают одно из письменных грамматико-орфографических аналитико-синтетических репродуктивно-творческих упражнений, состоящее в воспроизведении услышанного, то есть воспринятого на слух текста или отдельных его элементов, и предполагающее послетекстовое речевое конструирование, определяемое как авторский текст.

В программе по русскому языку для начальной школы (авторы Р. Н. Бунеев, Е. В. Бунеева, О. В. Пронина), рекомендованной Министерством образования РФ в рамках образовательной системы «Школа 2100», отмечено, что «развитие речи – одно из направлений работы на всех уроках русского языка» [1, с.14]. При этом развитию связной письменной речи, включающей написание свободных диктантов, уделяется особое внимание. Это объясняется тем, что учащиеся не могут самостоятельно построить собственный текст.

Основная причина заключается в том, что практика обучения учащихся начальных классов не учитывает специфику функционирования и развития письменной речи и не задает ее как умение строить семантически самостоятельные высказывания на определенную тему, с учетом композиционных и языковых особенностей различных коммуникативно-смысловых типов текста. Творчеству на уроках русского языка уделяется недостаточно времени, в связи с чем и рефлексивно-оценочные умения младших школьников развиты в недостаточной степени.

Методика свободного диктанта позволяет совершенствовать речевые умения учащихся по восприятию и воспроизведению образцового текста в их взаимосвязи, а также развивать навыки построения собственных речевых связных высказываний школьников, способствовать их литературно-творческому развитию.

Теоретико-практическое исследование по проблеме развития связной письменной речи младших школьников в системе работы над свободными диктантами предполагало проведение педагогического эксперимента, организуемого в 3 этапа.

С помощью диагностических методик В. Я. Ляудис, И. П. Негурэ» [2, с.165] в ходе констатирующего среза был выявлен уровень развития связной письменной речи учащихся экспериментального и контрольного классов. Доминирование среднего и низкого уровней устно-речевого развития говорит о важности систематической работы учителя по формированию у детей умения воспринимать информацию, выделять структурные части текста, воспроизводить текст в правильной,

логической последовательности, а также по совершенствованию текстологических, лексических и синтаксических умений учащихся.

В ходе формирующего эксперимента была разработана система речевых упражнений на основе свободных диктантов, содержание которых определено данными, полученными при проведении констатирующего эксперимента.

Контрольные экспериментальные данные (3 этап) показали следующее:

– уровни развитости текстологических умений в экспериментальном классе возросли по каждому умению на 10–20%, в контрольном – незначительные изменения. На 20% детей больше стало достаточно полно раскрывать идею и тему, соблюдать логическое построение и композицию текста, понимать и применять в литературном творчестве знания о структуре сочинения;

– лексические умения проявились на более высоком уровне в экспериментальном классе. Ученики данного класса на 5% чаще использовали в текстах сочинений разнообразные элементы художественной оригинальности. Следует отметить, что дети экспериментального класса, как на первом этапе, так и на последнем, реже употребляли лишние слова.

Результаты формирующего эксперимента говорят о правомерности исследовательской гипотезы. Действительно, свободные диктанты будут способствовать развитию связной письменной речи младших школьников, если учитель начальных классов не только диагностирует уровень развития связной письменной речи учащихся на основе взаимосвязанных компонентов: мотивационного, исполнительского, рефлексивно-оценочного, но и разрабатывает систему заданий, направленных на формирование умений содержательно-композиционного и языкового характера в работе с текстовым материалом:

- Задания, направленные на формирование умений создавать высказывание;
- Задания, направленные на формирование умения формулировать мысль;
- Задания, связанные с определением принадлежности текста к тому или иному типу речи;
- Задания на редактирование письменных работ учащихся.

Библиографический список

1. Бунеев Р. Н., Бунеева Е. В., Пронина О. В. *Программа по русскому языку для четырехлетней начальной школы: Метод. рекоменд. для учителя // «Начальная школа плюс До и После», – 2007, – С. 14–23.*

2. Ляудис В. Я., Негурэ И. П. *Психологические основы формирования письменной речи у младших школьников. – М.: Международная педагогическая академия, 2008. – С. 156–246.*

© Ищенко Э. С., 2016

МЕТОДИКА ЛЕЧЕБНОЙ ГИМНАСТИКИ В РЕАБИЛИТАЦИИ ДЕТЕЙ С ДВИГАТЕЛЬНЫМИ РАССТРОЙСТВАМИ

Р. В. Капитанова

Научный руководитель – А. А. Титова

Мензелинский педагогический колледж им. М. Джалиля, Республика Татарстан

Актуальность исследования определяется решением благородной задачи – найти пути повышения качества жизни лиц с ограниченными возможностями. В настоящее время более 50 млн. человек относятся к лицам с ограниченными возможностями. Среди них не менее 15 млн. детей [3].

Все более широкое распространение получает точка зрения, согласно которой забота общества о лицах с ограниченными возможностями является мерилом его культурного и социального развития, а также нравственного здоровья. Исходя из этого, специалисты многих стран ведут поиск эффективных программ укрепления здоровья лиц с ограниченными возможностями, особенно детей, восстановления их работоспособности, социальной реабилитации, адаптации, активного участия в жизни. Задача эта достаточно сложная, и, чтобы решить ее, нужны комплексные научные исследования, объединение усилий медиков, педагогов, специалистов в области физической культуры [5].

Анализ научно-методической литературы показал, что вопросу изучения использования средств физического воспитания в занятиях с детьми с ДЦП посвящены работы ряда исследователей [1].

Установлено, что организация процесса физического воспитания с традиционным подходом, к детям без отклонений в состоянии здоровья не в полной мере решает проблему улучшения показателей физического развития и повышения уровня физической подготовленности детей старшего дошкольного возраста с нарушением зрения [4,5].

Кроме того, общим в этих работах является то, что для детей с ДЦП характерно отставание в физическом развитии, физической подготовленности, в темпах биологического созревания, у них отмечаются функциональные нарушения в деятельности сердечно-сосудистой и дыхательной систем, имеют место отклонения в функциях опорно-двигательного аппарата. В то же время фактом является то, что существующие программы физического воспитания не в полной мере способствуют эффективности

физического развития детей, содержательная взаимосвязь различных их составляющих требует совершенствования [1,2].

Более того, научных публикаций, касающихся разработки непрерывных педагогических воздействий в рамках адаптивного физического воспитания детей старшего дошкольного возраста с нарушением зрения в доступной литературе практически не выявлено [4].

Таким образом, возникает явное противоречие между объективно существующей общественной необходимостью улучшения показателей физического развития, повышения уровня физической подготовленности данных детей, укрепления их здоровья, а значит и социализации в здоровое общество сверстников, и отсутствием научно-обоснованных методик непрерывных педагогических воздействий в рамках адаптивного физического воспитания детей школьного возраста с нарушением зрения для устранения отмеченных негативных отклонений в физическом развитии, физической подготовленности и состоянии здоровья [3].

Цель исследования. Реабилитация детей с двигательными расстройствами с помощью методики лечебной гимнастики.

Задачи исследования:

1. Проанализировать научно-методическую литературу по изучаемому вопросу, касающемуся особенности методики лечебной гимнастики для реабилитации детей с двигательными расстройствами.

2. Определить физическую подготовленность учащихся детей с двигательными расстройствами.

Объект исследования: процесс проведения лечебной гимнастики для реабилитации детей с двигательными расстройствами.

Предмет исследования: средства и методы физической культуры, направленные на реабилитацию детей с двигательными расстройствами.

Гипотеза исследования: педагогический процесс адаптивного физического воспитания детей школьного возраста с двигательными расстройствами будет протекать более эффективно, если:

– методику согласования целей и задач различных форм занятий осуществлять на основе оптимизации между индивидуальными, групповыми и коллективными средствами адаптивного физического воспитания;

– опираясь на вторичные отклонения в состоянии здоровья субъектов образовательного процесса, использовать способы индивидуального и дифференцированного подходов к комплектованию учебных групп для организации и проведения занятий как условия повышения эффективности непрерывных педагогических воздействий.

Теоретическая значимость проведенного исследования заключается во введении в научный аппарат физкультурного образования и раздела физической культуры понятия непрерывного адаптивного физического воспитания и в разработке новой содержательной части принципов непрерывного и комплексного педагогического воздействия, дифференцированного, индивидуального подходов, а также в конкретизации требований по их реализации.

Для решения поставленных задач нами были использованы следующие методы исследования:

- Анализ научно-методической литературы;
- Педагогическое наблюдение;
- Педагогический эксперимент;
- Метод математической статистики.

Организация исследования.

Эксперимент планируется провести в с 2014 по 2016 гг. в три этапа на базе Государственное бюджетное специальное (коррекционное) образовательное учреждение для обучающихся, воспитанников с ограниченными возможностями здоровья «Набережночелнинская специальная (коррекционная) общеобразовательная школа №67 VIII вида» г. Набережные Челны.

На первом этапе изучалась научно – методическая литература по проблеме данного исследования. Изучены современные тенденции развития коррекционной педагогики, современные тенденции проведения подвижных игр у детей с нарушением слуха, развитие детей школьного возраста имеющими патологию органа слуха, проведен анализ медицинских карт учащихся. Определены объект, предмет, гипотеза, цель, основные задачи и методы исследования.

На втором этапе планируется проведение педагогического эксперимента, в котором примут участие 20 школьников от 10 до 15 лет. Дети были разделены на две группы: экспериментальную (ЭГ) и контрольную (КГ) по 10 человек. Возрастной и половой состав школьников в обеих группах был идентичным. Экспериментальная и контрольная группы имели одинаковый уровень физической подготовленности подготовки, функциональной подготовленности и относились также к одной медицинской группе. Все занятия, как в экспериментальной, так и в контрольной группе проходили под руководством одного учителя.

Детям с таким серьезным заболеванием, как двигательные расстройства нужна не только медицинская, но и педагогическая помощь. Их родителям нужно вместе со специалистами – педагогами, врачами составить единый комплекс воздействия на ребенка. Детей необходимо обучать правильным движениям, применять соответствующую дефекту лечебную гимнастику, работу на тренажерах, водолечение, длительный массаж, ортопедические средства [2,5].

Ребенка с нарушениями функций опорно–двигательного аппарата, как и всякого другого, необходимо всячески оберегать от травм. Однако его нельзя постоянно ограждать от трудностей. Вырастая в тепличных условиях, он впоследствии окажется беспомощным, неприспособленным к повседневной жизни. Очень важно сформировать у него правильное отношение к себе, к своим возможностям и способностям. Для этого следует многократно подчеркивать, что наряду с недостатками у него есть большие достоинства, что он сможет многого добиться в жизни, если приложит усилия [1,4].

Некоторые дети с нарушениями опорно–двигательного аппарата до школы воспитываются дома. Другие посещают специальные детские сады. Для более старших организованы специальные школы, часть из них интернатного типа. Обучение в них проводится по программам массовых школ. В дальнейшем выпускники получают возможность иметь различные профессии с учетом их физических особенностей [2,3].

Библиографический список

1. Аксенова О. Э, Евсеев С. П. *Технологии физкультурно–спортивной деятельности в адаптивной физической культуре: учеб. пособие / под ред. С. П. Евсеева.* — М.: Медицина, 2009. — 370 с.
2. Дмитриев А. А. *Физическая культура в специальном образовании: учеб. пособие для студ. высш. пед. учеб. Заведений.* — М.: Академия, 2008. — 176 с.
3. Курдыбайло С. Ф. *Врачебный контроль в адаптивной физической культуре: учеб. пособие.* — М.: Советский спорт, 2008. — 184 с.
4. *Физическая реабилитация / под. ред. С. Н. Попова.* — Ростов–на–Дону: Феникс, 2009. — 603 с.
5. Черник Е. С. *Физическая культура во вспомогательной школе: учебник.* — М.: Учебная литература, 2007. — 320 с.

© Капитанова Р. В., 2016

ПАТРИОТИЧЕСКОЕ ВОСПИТАНИЕ МЛАДШИХ ШКОЛЬНИКОВ КАК УСЛОВИЕ ФОРМИРОВАНИЯ ОБЩЕЙ КУЛЬТУРЫ ГРАЖДАНИНА

Т. О. Катаева

*Научный руководитель – Т. Г. Самойленко, канд. пед. наук
ГБПОУ «Пермский педагогический колледж №1»*

Актуальность выбранной темы обусловлена тем, что патриотическое воспитание подрастающего поколения всегда являлось одной из важнейших задач современной школы, ведь детство и юность – самая благодатная пора для привития священного чувства любви к Родине.

К сожалению, в конце прошлого века школьное патриотическое воспитание практически сошло «на нет». Этому за последние годы способствовало немало факторов: в том числе негативное влияние средств массовой культуры и Интернета. Кроме того, воспитание патриотизма затруднено недостатком методической литературы для сельских школ, в которых педагоги могли бы найти рекомендации и советы по этой проблеме.

Изменения, происходящие в младшем школьном возрасте, являются действительно решающими в процессе становления всех сфер личности. Данный период является наиболее благоприятным для формирования общей культуры, потому что в это время на основе эмоционально–чувственного способа освоения окружающего мира интенсивно формируются свойства и качества личности, которые определяют ее сущность в будущем. Возникает проблема – как сформировать общую культуру гражданина.

Объектом исследования является – формирование общей культуры.

Предметом исследования – патриотическое воспитание.

Цель нашего исследования – разработать и обосновать методические рекомендации по патриотическому воспитанию в сельской школе.

Для достижения цели исследования нами были определены следующие задачи:

- Раскрыть понятие и сущность патриотического воспитания;
- Показать особенности формирования общей культуры младших школьников;
- Описать программу по патриотическому воспитанию младших школьников в сельской школе.

При подготовке исследования мы определили методы:

В процессе обоснования проблемы, мы изучили педагогическую литературу ряда ученых и практиков, в которой каждый из них рассмотрел пути решения проблемы. Теоретическое обоснование проблемы было выстроено на основе научных работ.

Нам удалось найти четкое определение патриотического воспитания. В основном авторы придерживаются единого взгляда на его формулировку. Патриотическое воспитание – это систематическая и целенаправленная деятельность органов государственной власти и организаций, трудовых коллективов, образовательных учреждений по формированию у растущих граждан высокопатриотического сознания, убеждений, чувства верности своему Отечеству, готовности к выполнению гражданского долга и конституционных обязанностей по защите интересов Родины.

Патриотическое воспитание предполагает формирование у граждан общественно значимых ориентаций, гармоничного сочетания личных и общественных интересов, преодоление чуждых обществу процессов и явлений, разрушающих его устои и потенциал созидания. Технология патриотического воспитания должна быть направлена на создание условий для национального возрождения России как великой державы.

Кроме того мы изучили физиологические, психические и психологические возрастные особенности младших школьников. Мы выяснили, что данный период является наиболее благоприятным для формирования основ общей культуры, так как в это время на основе эмоционально-чувственного способа освоения окружающего мира интенсивно формируются свойства и качества личности, которые определяют ее сущность в будущем. В формировании общей культуры скрывается огромный личностно развивающий потенциал, позволяющий актуализировать и развивать способность ребенка быть самостоятельным, проявлять свой творческий потенциал, присваивать предъявляемые ему со стороны нормы и ценности как личностно значимые.

Практическое обоснование проблемы мы смогли сделать на примере опыта работы сельских учителей начальных классов Ильинского района Пермского края.

Мы разработали программу по патриотическому воспитанию младших школьников. Нами было сделано существенное дополнение к содержанию программы по патриотическому воспитанию, реализуемой в «Ильинской СОШ №1». Это дополнение коснулось обучающихся по основной общеобразовательной программе начального общего образования.

Основная цель данной программы: формирование основ патриотизма (воспитание качеств человека, которые составляют основу его коммуникативной, гражданской и социальной активности, развитие творческих способностей, воспитание уважения к культуре и истории семьи).

Формы работы:

- Мероприятия, посвященные важным историческим датам;
- Деловые игры;
- Классные часы;
- Викторины, беседы, диспуты;
- Исследовательская деятельность;
- Коллективные творческие дела;
- Смотры-конкурсы, выставки;
- Соревнования;
- Экскурсии, поездки, походы;
- Трудовые дела.

Реализация программы рассчитана на весь курс начального образования и представляет собой четыре ступени развития, четыре содержательные линии:

1 класс «Моя родословная».

2 класс «Мир моему дому».

3 класс «Пусть не померкнет никогда веков связующая нить».

4 класс «Моя семья – моя Россия».

Программа призвана помочь взрослым и детям заглянуть в «Зеркало истории» русской семьи и семей других народов, проживающих на территории России; отыскать свои корни, узнать какова была судьба собственной семьи в истории страны; осмыслить связь времен, попытавшись не только найти, но и закрепить живую Нить Памяти семьи с ее старшим поколением, с предками, со своим родом.

Мы предполагаем, что реализация данной программы будет способствовать формированию у детей таких качеств как доброта, забота, милосердие, любовь и уважение к матери и отцу, старшему поколению, детям, другим людям; благодарность; долг, долженствование; мудрость отношений мужчины и женщины, мужа и жены; благородство, достоинство.

Таким образом, реализация данной программы предполагает:

- систему краеведческих знаний;
- устойчивый интерес к историческому прошлому своей семьи, малой родины и России;
- уважительное и бережное отношения к памятникам архитектуры и культуры;
- любовь и бережное отношение к родной природе;
- посильное служение Отечеству, активная жизненная позиция, интерес к познанию, стремление к самовыражению и самореализации; инициативность и творчество в труде, бережное отношение к результатам труда, осознание значимости труда;
- честность, уважительное и доброжелательное отношение к людям, самоуважение и соблюдение правил культуры, организованность, пунктуальность и требовательность к себе.

Изучив теорию и практику патриотического воспитания, мы пришли к следующим выводам: патриотическое воспитание рассматривается нами, как организованный и непрерывный процесс педагогического воздействия на сознание, чувства, волю, психику обучающихся. Возвращаясь к проблеме своей работы, мы можем сказать, что система общей культуры у младших школьников будет сформирована, если деятельность педагога, как классного руководителя, будет направлена на организацию сотрудничества не только с детьми, но и с семьей, при изучении возможностей и заинтересованности родителей в данном вопросе, будут выбраны адекватные методы взаимодействия.

Выстроив систему патриотического воспитания на основе краеведческого материала, мы добьемся сформированности у обучающихся навыков и привычек патриотического поведения, чувства принадлежности к обществу, в котором они живут, уважения к традициям народа, гордости за героическое прошлое России, любовь к своей малой Родине.

© Катаева Т. О., 2016

ИСПОЛЬЗОВАНИЕ НАЦИОНАЛЬНЫХ СИМВОЛОВ ПРИ ИЗУЧЕНИИ СИММЕТРИИ В НАЧАЛЬНОЙ ШКОЛЕ

Е. Н. Коктоякова, В. В. Савченко

*Научный руководитель – А. Г. Толмашов, канд. пед. наук,
доцент кафедры педагогики и методики начального образования
ФГБОУ ВПО «Хакасский государственный университет им. Н. Ф. Катанова»,
Институт непрерывного педагогического образования*

Задача сохранения и развития культуры и языков народов Российской Федерации через реализацию современных образовательных программ, технологий, отражающих принцип этнокультурной направленности образования, активно решается во всех регионах страны.

В большинстве научных исследований, посвященных региональному компоненту, содержанию математического образования, учету национальных особенностей в обучении математике выражается мысль о том, что для повышения уровня учебно-познавательного интереса к математике в начальной поликультурной школе должны использоваться традиционные элементы культуры, знакомые ученикам с малых лет. Они должны иметь этнорегиональную привязку и через региональный компонент способствовать интеграции в содержание образования многокультурных элементов. Поэтому национальная культура регионов должна служить источником этнокультурного наполнения содержания образования, в том числе, математического [2, с. 103].

Одним из таких элементов традиционной культуры народа является хакасское нагрудное украшение Пого.

Пого – национальное нагрудное украшение хакаских женщин. Пого считалось важной частью убранства свахи на свадьбе. Оно было символом плодородия, женского начала. Нагрудное украшение пого является символом жизни, плодородия, процветания. Форма пого – полусфера. Эта наиболее важная деталь, несущая главную семантическую нагрузку. Тана как солярный символ в пого часто имеет форму круга с лучами внутри. Существует мнение, что так изображались астральные знаки или колесницы. Можно также сказать, что пого имеет форму полумесяца с закругленными рожками. Его основа обтягивается плюсом или бархатом. На лицевой стороне пришиваются перламутровые пуговицы, пространство между которыми заполняется кораллом и бисером в виде кругов, сердечек, почек, трилистников и других древних узоров. Вдоль бортов нагрудник пого окаймляется жемчужными пуговицами «ўзўмчўк». По нижнему краю обычно пускается бахрома из бисерных низок «силбирге» (самзылга) с мелкими серебряными монетками на концах. Согласно хакасским традициям, пого готовили женщины своим дочерям перед свадьбой. Оно относится к одному из дорогостоящих украшений [1, с. 48].

Одним из примеров русской культуры, в которой проявляется симметрия, является матрешка.

Матрешка – русская деревянная игрушка в виде расписной куклы, внутри которой находятся подобные ей куклы меньшего размера. Число вложенных кукол обычно от трех и более. Они имеют форму в виде яйца с плоским донцем и состоят из двух частей: верхней и нижней. По традиции рисуется женщина в красном сарафане и платке [3].

Авторами сделана попытка изучения потенциальных возможностей пого (элемент хакасской культуры), матрешки (элемент русской культуры), а также различных занимательных заданий в форме пого и матрешки при изучении темы «Симметрия» в начальной школе.

Человечество всегда интересовал вопрос: «Почему симметрично все живое?». На этот вопрос можно дать ответ средствами математики при обучении детей симметрии. Эта тема играет большую роль в развитии пространственного воображения и мышления младших школьников уже в 1 классе. Знакомясь с осевой симметрией, дети учатся находить на рисунках пары симметричных точек, строить практически симметричные фигуры. В следующих классах при помощи чертежных инструментов построение симметричных фигур выполняется более точно.

В контексте сказанного выше, мы приходим к выводу, что пого и матрешка, имея ось симметрии, может использоваться как яркий, красочный образец симметричного тела. Тем более, что и все составляющие их части дают очень много примеров осевой симметрии.

Как указывает И. К. Кидискова: «Структурный момент господствует над конкретно изобразительным – вот почему хакасский орнамент так легко подчиняет ритмической, симметрической схеме реальный мир» [1, с. 118].

Хакасский орнаментальный образ пого – сложная, многоступенчатая структура, в которой необходимо определить ее основные уровни – уровень порядка, симметрии, ритмической организации, вариантности, цвета, динамики. Для примера опишем, как понимает меру масштабности мастерица Капсаргина А. В. из села Таштып: «центральная фигура на пого представляет собой трилистник с двумя симметрично расходящимися завитками».

Возвращаясь к применению пого и матрешки на уроках и во внеурочных занятиях по математике, добавим, что авторами также подготовлена серия занимательных заданий по математике, которые имеют форму пого, матрешки. На их основе можно организовать несколько занятий математического кружка. Систематическое использование таких математических заданий повышает интерес учащихся не только к математике, но и к истории, географии и культуре народа, способствует формированию толерантной личности, обладающей развитым чувством понимания и уважения национальных культур других народов.

Библиографический список

1. Кидиекова И. К. *Орнамент хакасов*. – Абакан: Хакасское книжное издательство, 1996. – 157 с.
2. Толмашов А. Г. *Обучение математике младших школьников с использованием заданий, имеющих форму, знаковую для культуры народа // Ежегодник ИСАТ. Выпуск 12*. – Абакан: Издательство ХГУ им. Н.Ф. Катанова, 2008. – С. 103 – 105.
3. *Матрешка*. – URL: <https://ru.m.wikipedia.org/wiki/> (дата обращения – 10.02.2015).

© Коктоякова Е. Н., Савченко В. В., 2016

ПРОБЛЕМА РЕЛИГИОЗНОГО ТЕРРОРИЗМА В КАЗАХСТАНЕ: ПСИХОЛОГИЧЕСКИЙ АСПЕКТ

А. Н. Колпакова

*Научный руководитель – Ж. Ж. Ромашева, магистр социальных наук
Костанайский государственный университет им. А. Байтурсынова, Республика Казахстан*

Терроризм называют сущностным явлением XXI века, духовным заболеванием мирового сообщества, девиантным поведением, социально–политическим и криминологическим феноменом. Пройдя в своем развитии от средства решения обычных социальных конфликтов до средства принуждения целых государств по принятию определенных политических решений или отказа от проводимой политики, он стал глобальной и самой опасной проблемой человечества. Стремительно эволюционируют, дегуманизируются и тактические приемы – похищение, захват заложников, взрывы, устранение неугодных политических и религиозных лидеров, смена конституционного строя.

На фоне возрождения традиционного ислама в Казахстане стала наблюдаться и другая тенденция, которая может дестабилизировать социально–политическую обстановку, – распространение радикальных и фундаменталистских течений ислама, принявших на сегодня форму религиозного экстремизма и терроризма. На сегодняшний день проблема религиозного терроризма в Казахстане наиболее актуальна. Казахстан можно было назвать государством, свободным от угрозы терроризма, до недавних событий в Атырау, Алматы, Боралдае, Таразе, Актобе. Политолог Е. Карин отмечает, что проявления терроризма нарастали в Казахстане еще с конца 1990–х годов. Приведенная им статистика по численности осужденных за терроризм с 2003 по 2011 годы показывает динамику роста проявления актов экстремизма и терроризма в Казахстане: в 2003 году осуждено 16, в 2006 году – 33, в 2010 году – 31 человек [1].

К рассмотрению проблемы религиозного терроризма необходим комплексный подход. Комплексный подход подразумевает изучение внешних – социальных, экономических и политических факторов, во взаимодействии с внутренними – личностных причин (т.е. психологические факторы или свойства личности, которые способствуют ее превращению в террориста).

Сложность обнаружения подлинных мотивов терроризма связана с тем, что у него имеется два аспекта – рациональный и иррациональный [2]. Рациональность заключается в том, чтобы с помощью чрезвычайного насильственного акта, который настолько выходит за рамки социальных норм, что заставляет Систему идти на уступки террористам, достигнуть конкретной цели: признания требуемых политических или национальных свобод, выпуска на свободу других террористов, подрыва стабильности в обществе и т. д. Очень часто эти рациональные цели достигаются, но эффект от них остается очень локальным как по времени, так и по социальному объему. Иррациональный аспект терроризма включает в себя экзистенциальный опыт, который переживает его участник. При террористическом акте создается уникальная психологическая ситуация, в которой люди начинают действовать по совершенно иным законам, нежели в обычной жизни, в системе принятых связей. Например, в ситуации «террорист – заложник» драма приобретает особый, глубинный, почти онтологический смысл, поскольку наиболее поверхностные слои личности мгновенно сменяются перед лицом вполне реальной и объективированной смерти. Сам террорист становится как бы субъектом смерти: с одной стороны, он вызывает на себя всю

гигантскую разрушительную мощь Системы, а с другой – получает мимолетное, но крайне острое осознание абсолютного превосходства над заложниками и власти над их жизнями.

Также у любой деятельности есть смысловая сторона, которая в случае терроризма часто оказывается вне анализа, и потому в настоящее время она гораздо сложнее для понимания. Как правило, анализ определений понятия «терроризм» характеризует его на уровне «цель – действие» и выстраивает следующую логику: целью террористического акта является внушение страха, а средством достижения этого – применение насилия. Однако это определение не учитывает причины, которые приводят человека к терроризму, т. е. не выводит анализ на уровень деятельности, определяемой потребностями, мотивами, ценностями, установками – туда, где слишком много индивидуально–психологических и социально–психологических факторов. В психологической теории деятельности отношение цели действия к мотиву деятельности обозначается как смысл, характеризующий значимость для субъекта определенных действий, предметов [3]. Таким образом, смысловой анализ деятельности позволяет через рассмотрение целей и действий террористов выйти на понимание их потребностно–мотивационной сферы.

Мотивы террористической деятельности выделить непросто, так как, согласно А. Н. Леонтьеву, деятельность является полимотивированной. Кроме того, в рамках терроризма человек может удовлетворить самые разные потребности, поэтому несмотря на внешнее единообразие террористических актов, каждый из них отличается по потребностям и мотивам людей, его совершивших.

Важно отметить, что зачастую терроризм появляется как реакция на те или иные события в мире или обществе; таким образом, он обусловлен политическими или социальными причинами. Анализ террористического акта невозможен без обращения к его социокультурному контексту, поскольку при подобном анализе становятся понятнее также потребности и мотивы террористов; тем более, что потребности и мотивы человека социально детерминированы.

Таким образом, формирование религиозного терроризма необходимо рассматривать с учетом социально–психологических условий, в которых создается террористическая группировка и мотивов террористической деятельности. Необходимо всестороннее изучение феномена «религиозный терроризм». Рассмотрение психологии возникновения терроризма окажет неоценимую помощь в профилактике и противодействии распространения данного феномена в нашей республике.

Библиографический список

1. Сатпаев Д. Проблема распространения религиозного экстремизма: анализ глобальных тенденций // Проблемы религиозного экстремизма в Центральной Азии: Материалы международной конференции. – Алматы: Казахстанский институт стратегических исследований при Президенте Республики Казахстан и Фонд им. Фридриха Эберта в Казахстане, 2012. – С. 32–37.
2. Ольшанский Д. Психология террора. – СПб.: Питер, 2002. – 320 с.
3. Сборник материалов международной научно–практической конференции «Новые религиозные движения в Евразии» (г. Караганда, 8–9 апреля 2014 г.) – Астана: Международный центр культур и религий, 2014. – 256 с. – Агеев Е. К.

© Колпакова А. Н., 2016

СОБЛЮДЕНИЕ САНИТАРНО – ГИГИЕНИЧЕСКИХ ТРЕБОВАНИЙ КАК УСЛОВИЕ СОХРАНЕНИЯ РАБОТОСПОСОБНОСТИ МЛАДШЕГО ШКОЛЬНИКА

В. А. Колчанова

Научный руководитель – В. Н. Рыбакова
ГБПОУ «Пермский педагогический колледж №1»

Сегодня в России две трети выпускников школ имеют хронические заболевания и отклонения в физическом развитии. По данным Министерства здравоохранения и социального развития, за последние десять лет распространённость хронических болезней среди учащихся начальной школы увеличилось в 1,4 раза. В настоящее время одной из важнейших задач школы является сохранение здоровья учащихся. Здоровье при этом рассматривается как один из важнейших факторов, определяющих эффективность обучения. Работа по сохранению и укреплению здоровья в образовательных учреждениях невозможна без грамотной реализации здоровьесберегающих технологий [2, с. 15].

Возможности детского организма не безграничны, а длительное функциональное напряжение и связанные с ним утомление и переутомление могут привести к нарушению психического и физического здоровья. Адаптация к школе – это перестройка познавательной, мотивационной и эмоционально–волевой сфер ребенка при переходе к систематическому организованному школьному обучению [1, с. 13].

Большое влияние на здоровье школьников и процессы адаптации к учебной деятельности оказывают такие факторы, как оптимизация учебного процесса, соответствие методик и технологий обучения возрастным и функциональным возможностям школьников, т. е. уровнем работоспособности его организма. Работоспособность определяется как способность человека к выполнению конкретной

умственной деятельности в рамках заданных временных лимитов и параметров эффективности [3, с. 53]. Выделяют несколько фаз работоспособности: *вработывание*, *фаза оптимальной работоспособности*, *утомление*. В каждый момент работоспособность определяется воздействием разнообразных внешних и внутренних факторов не только по отдельности, но и в их сочетании. О развитии утомления у обучающихся свидетельствуют: снижение продуктивности труда – увеличивается количество ошибок и время выполнения задания; ослабление внутреннего напряжения – двигательное беспокойство, частые отвлечения, рассеянность внимания; появление чувства усталости; шум в классе. Этот скачок в падении работоспособности указывает на предел эффективной работы и является сигналом к ее прекращению. [4, с. 46–48]. Исследования ряда ученых (Громбах С. М., Агарков В. И., Степанова М. И., Сердюковская Г. Н.) показали, что степень утомления школьников не определяется каким – то одним фактором (объем, насыщенность, сложность учебного материала, эмоциональность урока) – только их интеграция или определенное сочетание может быть принято в качестве критерия гигиенической оценки урока. Основным фактором утомления является сама учебная деятельность. Однако утомление, возникающее в процессе ее, может быть значительно осложнено дополнительными факторами, которые также вызывают утомление, например, плохая организация образовательного процесса, нарушение гигиенических требований, которые определены СанПиНами [6]. Большая учебная нагрузка, нерациональный режим учебной и трудовой деятельности или неправильное их чередование в течение дня и недели вызывают резко выраженное утомление организма. В период практики в МАОУ «Средняя общеобразовательная школа № 93», нами были проведены исследования соответствия школьного расписания занятий 1 «А» класса требованиям СанПиН, которое выглядит следующим образом:

Понедельник:	1. Чтение	2. Русский язык	3. Математика	4. Рисование
Вторник:	1. Математика	2. Английский язык	3. Русский язык	4. Физкультура
5. Физкультура				
Среда:	1. Математика	2. Русский язык	3. Чтение	4. Окружающий мир
Четверг:	1. Физкультура	2. Математика	3. Русский язык	4. Чтение
Пятница:	1. Русский язык	2. Чтение	3. Английский язык	4. Окружающий мир

Шкала трудности предметов для 1–4 классов

Математика	8 баллов (ранг трудности)
Русский язык	7 баллов (ранг трудности)
Природоведение	6 баллов (ранг трудности)
Русская литература	5 баллов (ранг трудности)
Чтение	4 баллов (ранг трудности)
Рисование	3 балла (ранг трудности)
Труд	2 балла (ранг трудности)
Физкультура	1 балл (ранг трудности)

Соотношение реального расписания с требованиями СанПиН

Понедельник:	4 урока	22 балла
Вторник:	5 уроков	27 баллов
Среда:	4 урока	26 баллов
Четверг:	4 урока	22 балла
Пятница:	4 урока	28 баллов

Согласно с динамикой показателей работоспособности изменяется поведение учащихся в течение учебного дня. В начале третьего урока наблюдается снижение внимания у обучающихся. Они смотрят в окно, рассеянно слушают объяснения учителя, часто меняют положение тела, разговаривают и даже встают с места. Короткий период возбуждения у большинства детей со второй половины третьего урока сменяется вялостью; дети потягиваются, зевают, плохо следят за объяснениями учителя, с трудом сохраняют правильную позу. От начала уроков к их окончанию двигательное беспокойство нарастает.

При правильно составленном расписании уроков наибольшее количество баллов за день по сумме всех предметов должно приходиться на вторник и (или) среду [5, с. 46].

Опираясь на ранговую шкалу трудности предметов (СанПиН), сопоставляя её с вышеприведенным расписанием, мы соотнесли результаты с максимально допустимым количеством часов в неделю и пришли к выводу о том, что расписание в начале недели соответствует динамике изменения работоспособности, но превышает допустимую норму во второй половине недели, что, в конечном счете, ведёт к переутомлению обучающихся. Это отражается в показателях количественной и качественной работы, потере интереса к учебному материалу и понижению активности и эффективности деятельности учеников. Очень часто падает работоспособность к середине недели, и поиск организмом ресурсов для ее выравнивания затягивается у первоклассников до пятницы, особенно в первые 6–9 недель. Тогда лишь в пятницу проявляется относительный подъем работоспособности, однако при низкой ее устойчивости.

За время практики нами была изучена дневная динамика в течение недели и выявлено, что в понедельник фактическая динамика работоспособности находится в пределах допустимой дневной нормы. Во вторник нагрузка на первом уроке превышает норму, на остальных уроках находится в допустимых

пределах. В среду нагрузка нормализована, но желательно переставить 1-й и 3-й уроки, или заменить более оптимальным по трудности предметом. В четверг фактическая динамика работоспособности в допустимых пределах, но за счёт высоких баллов трудности и наличия пятого урока, нагрузка относительно допустимой нормы превышена. В пятницу первый и второй урок, согласно шкале трудности, необходимо поменять местами, в этом случае динамика работоспособности улучшается; учебная нагрузка превышена относительно допустимой нормы, из-за наличия факультативного занятия по английскому языку, которое должно быть вынесено за пределы основного расписания. Таким образом, целесообразные сдвиги работоспособности проявляются у учащихся в начальных классах на первых трех уроках. Исходя из дневной динамики работоспособности, 1 урок – малоэффективен, т. к. невысокая умственная деятельность. Самые плодотворные 2–3 уроки, во время 4–5 урока – работоспособность снижена (физкультура, труд). При составлении расписания необходимо учитывать динамику работоспособности учеников на протяжении всего дня. В понедельник целесообразно день начать с уроков физкультуры или музыки, так как движения способствуют подъёму работоспособности школьников и облегчают их вхождение в рабочий ритм [7, с. 46].

В заключении хочется отметить, что перегрузка школьников зависит не столько от количества, сколько от качества учебной деятельности. Говоря об объёме учебной нагрузки, следует учитывать, что эта нагрузка не носит чисто физиологического характера и не может измеряться исключительно в рабочих часах. Нагрузка напрямую зависит от психологического отношения учащихся к процессу обучения: то, что интересно, усвоение чего сильно мотивировано, может не вызывать эффекта перегрузки. Таким образом, работа по сохранению и укреплению здоровья в образовательных учреждениях невозможна без грамотной реализации здоровьесберегающих технологий, их использование обеспечивает выпускнику начальных классов высокий уровень здоровья.

Библиографический список

1. Горбунов Н. П. *Функциональное состояние школьников в процессе адаптации в учебной деятельности* // Педагогика. – 2005. – № 6. – С. 9–13.
2. Ковалько В. И. *Здоровьесберегающие технологии в начальной школе 1–4 классы.* – М.: Изд-во ВАКО, 2011. – С. 13.
3. Лосев П. Н., Дейс С. В. *Психолого-педагогический анализ особенностей адаптации первоклассников к школе* // Начальная школа – 2005. № 8. – С. 51 – 55.
4. Соковня–Семенова И. И., *Основы физиологии и гигиены детей и подростков: учеб. пособие.* – М.: Изд-во: Академия, 1997г. – с. 46–48.
5. Хрипкова А. Г. *Возрастная анатомия и школьная гигиена, М, Изд-во: Просвещение, 1990г. – с. 46.*
6. *Санитарно-эпидемиологические требования к условиям и организации обучения в общеобразовательных учреждениях СанПиН 2.4.2.2821–10.*
7. Хрипкова А. Г. *Возрастная анатомия, физиология и школьная гигиена : учеб. пособие. – : Изд-во Воронежский государственный педагогический университет, 2007.– 44 с.*

© Колчанова В. А., 2016

ИСПОЛЬЗОВАНИЕ ЗАГАДКИ В ФОРМИРОВАНИИ МОНОЛОГИЧЕСКОЙ РЕЧИ У ДЕТЕЙ ПРЕДШКОЛЬНОГО ВОЗРАСТА

К. Л. Константинова

*Научный руководитель – Н. Н. Щеткина
ФГБОУ ВПО «Хакасский государственный университет им. Н. Ф. Катанова»,
Колледж педагогического образования, информатики и права*

Развитие связных высказываний (рассуждения) у дошкольников – одна из главных задач педагога дошкольного образовательного учреждения. Рассуждение – это текст, включающий причинно-следственные конструкции, вопросы, авторскую оценку, модальные слова (Зарубина Т. Н.). Основой рассуждения является логическое мышление, отражающее многообразные связи и отношения реального мира. В отечественных психологических исследованиях (С. Л. Рубинштейн, А. Р. Лурия) показано, что ребёнок рано начинает подмечать элементарные причинные зависимости и делать выводы.

Одним из главных условий для формирования умения рассуждать является организация содержательного общения воспитателя с детьми и детей друг с другом. В процессе общения должны создаваться ситуации, требующие разрешения определенных проблем, побуждающие детей пользоваться объяснительно-доказательной речью. С этой целью можно использовать:

- труд детей в природе;
- наблюдения за сезонными изменениями в природе, объяснение зависимостей,
- существующих в природе;

- обследование предметов, их качеств, свойств;
- конструктивно–строительные;
- классификацию иллюстраций и картинок в книжном уголке, объединение картинок в одну группу;
- объяснение правил настольно–печатных, подвижных, словесных игр.

Обучение высказываниям типа рассуждений на занятиях целесообразно начинать с опорой на предметные действия, разнообразный наглядный материал, постепенно переходя к заданиям на вербальной основе. Для этого можно использовать:

1. Создание проблемных ситуаций с опорой на наглядный материал:
 - а) складывание детьми разрезных картинок и объяснение своих действий;
 - б) выстраивание серии сюжетных картинок в последовательности в зависимости от развития сюжета, времени суток и др.;
 - в) выявление причинно–следственных отношений между объектами, изображенными на картинке;
 - г) классификация картинок по родам и видам в играх («Убери лишнюю»);
 - д) отгадывание загадок с опорой на картинки в играх («Найди отгадку»).
2. Задания на вербальной основе:
 - а) беседы по содержанию произведений художественной литературы с обсуждением положительных и отрицательных поступков героев, их мотивов;
 - б) речевые логические задачи;
 - в) объяснение пословиц, загадывание и отгадывание загадок без опоры на наглядный материал;
 - г) составление высказываний–рассуждений на предложенную тему («Почему улетают перелетные птицы?»).

В процессе обучения используются следующие методические приёмы: образец построения рассуждения, план, отражающий его структуру, модель, подсказ способов связи фраз и смысловых частей.

Речевая логическая задача – это рассказ–загадка, ответ на которую может быть получен, если дети уяснили для себя определенные связи и закономерности, например, природы. Давая детям речевую логическую задачу, воспитатель ставит их в ситуацию, когда они должны использовать разные приемы умственной деятельности (сравнение, рассмотрение явлений с разных сторон, поиск путей решения), это стимулирует развитие самостоятельности мышления, гибкости ума.

Для изучения связных высказываний – рассуждений нами были организованы:

- 1). Наблюдения за речевым общением педагога с детьми и детей друг с другом в разных видах деятельности.
- 2). Индивидуальные беседы с детьми о любимой игрушке. Перед детьми ставились вопросы: Какая твоя любимая игрушка? Почему она любимая?
- 3). Отгадывание загадки.

Эмпирическое изучение эффективности использования речевых логических задач в формировании связных высказываний (рассуждения) у детей старшего дошкольного возраста показало, что старшие дошкольники понимают и принимают речевые логические задачи, в повседневном общении пользуются высказываниями, содержащими рассуждения, что частота и характер высказываний зависят от содержания и формы общения воспитателя с детьми, от организации детской деятельности (если воспитатель строит общение с детьми на дисциплинарных указаниях, отдельных репликах, не создаёт проблемных ситуаций в ходе деятельности, то в этом случае, у них не возникает необходимости рассуждать).

Таким образом, изучение проблемы развития связной речи у детей дошкольного возраста средствами находится в центре внимания разных специалистов: лингвистов, психологов, психолингвистов и педагогов.

Библиографический список

1. Алексеева М. М., Яшина В. И. *Методика развития речи и обучения родному языку дошкольников: Учебное пособие для студ. высш. и сред. пед. заведений.* – М.: Академия, 2000. – 240 с.
2. Запорожец А. В. *Развитие рассуждения в дошкольном возрасте.* В кн. *Психология дошкольника. Хрестоматия / Сост. Г. А. Урунтаева.* – М.: Academia, 2000.
3. Илларионова Ю. Г. *Учите детей отгадывать загадки.* – М.: Просвещение, 1985.
4. *Психология дошкольника. Хрестоматия / Сост. Г. А. Урунтаева.* – М.: Академия, 2000.
5. Сохин Ф. А. *Психолого–педагогические основы развития речи дошкольников.* – М.: Изд–во НПО «МОДЭК», 2002.
6. Стародубова Н. А. *Теория и методика развития дошкольников: Учеб. пособие для студ. высш. учеб. заведений.* – М.: Академия, 2007. – 256с.

ПРОЕКТНАЯ ДЕЯТЕЛЬНОСТЬ КАК СРЕДСТВО ДОСТИЖЕНИЯ НОВОГО ОБРАЗОВАТЕЛЬНОГО РЕЗУЛЬТАТА

И. А. Кудашова

*Научный руководитель – Т. С. Мартынова, зав. кафедрой педагогики и методики
начального образования*

ГБПОУ «Пермский педагогический колледж №1»

*«...Проектное обучение расширяет и усиливает истинное учение со стороны учеников,
расширяет сферу субъективности в процессе самоопределения,
творчества и конкретного участия ...»*

В. Гусев

Вопросы организации проектной деятельности в начальной школе сегодня становятся актуальными в связи с переходом на ФГОС НОО. Психологической основой стандартов нового поколения является деятельностный подход, который подразумевает обучение через деятельность, погружение детей в различные виды деятельности. Проектная деятельность интегративна – она соединяет в себе игровую, познавательную, творческую, созидательную деятельность. Это делает ее привлекательной для педагогической практики. Включая детей в проектную деятельность, педагоги решают еще одну важную задачу, поставленную ФГОС НОО, – формирование универсальных учебных действий (УУД).

В основе метода проектов лежит развитие познавательных навыков учащихся, умений самостоятельно конструировать свои знания, умений ориентироваться в информационном пространстве, развитие критического и творческого мышления.

Как считает автор методического пособия «Метод проектов в учебном процессе» М.Б. Романовская: «Требования к проектной деятельности самые простые, и главное из них – исходи из ребёнка. Все темы, предлагаемые в качестве проектных, должны быть посильны пониманию ребёнка. Чем меньше ребёнок – тем проще проект».

Метод проектов ориентирован не на интеграцию фактических знаний, а на их применение и приобретение новых. Работа по методу проектов предполагает не только наличие и осознание какой-то проблемы, но и процесс ее раскрытия, решения, что включает четкое планирование действий, наличие замысла или гипотезы решения этой проблемы, четкое распределение ролей (если имеется в виду групповая работа), т.е. заданий для каждого участника при условии тесного взаимодействия. Результаты выполненных проектов должны быть, что называется, «осязаемыми», предметными, т.е., если это теоретическая проблема, то конкретное ее решение, если практическая, конкретный практический результат, готовый к применению.

Метод проектов характеризуется как личностно-ориентированный, деятельностный; он обучает взаимодействию в группе и групповой деятельности; развивает умения самовыражения, самопроявления, самопрезентации и рефлексии; формирует навык самостоятельности в мыслительной, практической и волевой сферах; воспитывает целеустремленность, ответственность, инициативность и творческое отношение к делу. В связи с тем, что реализация проекта требует работу с информацией – поиск, обработку, использование, созидание и т.п., метод проекта создаёт условия для формирования информационной культуры школьников.

Организация проектной деятельности младшего школьника – ответственная и непростая работа. Она требует от педагога высокого уровня знаний, хорошего владения методиками исследовательской деятельности детей, наличия классной библиотеки и вообще желания углублённо работать с учащимися в направлении их саморазвития, учитывая при этом психофизиологические особенности младших школьников.

© Кудашова И. А., 2016

МУЛЬТИМЕДИЙНЫЕ ФИЛЬМЫ ПО МОТИВАМ ТУВИНСКИХ СКАЗОК КАК СРЕДСТВО ДУХОВНО-ПРАВСТВЕННОГО ВОСПИТАНИЯ ДОШКОЛЬНИКОВ

Д. Х. Кыргыз

Научный руководитель – А. А. Ооржак

ФГБОУ ВПО «Тувинский государственный университет»,

Кызылский педагогический колледж

Проблема формирования духовно-нравственных качеств, да и нравственной культуры в целом, является достаточно сложной и актуальной, так как включает в себя интересы большого числа образовательных организаций и субъектов, выполняющих множество общих и специальных функций по

воспитанию и развитию детей дошкольного возраста в условиях внедрения ФГОС дошкольного образования. Поэтому на педагогов дошкольных образовательных организаций и на их эффективное сотрудничество с семьей ребенка по вопросам формирования духовно–нравственных качеств накладываются дополнительные требования по их компетентности в этой области. Современные условия развития детей диктуют использование и применение в работе педагога инновационных методов духовно–нравственного воспитания, которые должны быть направлены не на передачу готовых нравственно–этических норм, а на то, чтобы поставить ребенка в условия нравственного выбора [1, с. 9].

Как один из путей решения проблемы духовно–нравственного воспитания современных детей предлагаем использование мультимедийной технологии на основе тувинских народных сказок.

Использование мультимедийной технологии, как формы активности, направленной на достижение социально значимой цели по созданию творческого проекта на основе тувинских народных сказок формирует критическое мышление, способность сопоставлять, размышлять, опираясь на знание фактов; самостоятельность в принятии решений; способствует развитию навыков работы в команде, выполнению разных социальных ролей [2, с. 112].

Мы выделяем следующую тематику анимационных фильмов по мотивам следующих тувинских народных сказок:

1. «Верблюд». В процессе работы над созданием анимационного фильма по мотивам тувинской народной сказки «Верблюд» у детей формируется ценностное отношение к такому нравственному качеству как честность.

2. «Ленивая сова». В процессе работы над анимационным фильмом у детей формируется ценностное отношение к труду и трудовой деятельности. Труд всегда занимал особое место в традиционной культуре тувинского народа. Педагог формирует у детей желание помогать другим добровольно и бескорыстно.

3. «Почему лиса стала красной». Через восприятие сказки «Почему лиса стала красной» педагог формирует способы проявления творческой силы и смекалки у детей.

4. «Почему птицы не говорят». В результате проведенной работы по сказке у старших дошкольников формируется желание быть дружными, прислушиваться друг к другу.

5. «Как заяц спас овцу». В процессе работы над созданием анимационного фильма по мотивам тувинской народной сказки «Как заяц спас овцу» у детей формируется желание помогать слабым и беззащитным.

6. «Две мыши». Педагог в процессе работы над анимационным фильмом формирует у детей ценностное отношение к дружбе.

Для лучшего усвоения материала мы разбиваем творческий процесс создания мультимедийных фильмов на несколько этапов.

Первый этап. Подбор детей. Исходя из возрастных и индивидуальных особенностей детей 6–7 лет, мы выбрали группу из 5 детей.

Второй этап. Мы предлагаем детям сделать коллективный мультимедийный фильм по общему сценарию. В качестве основы для сценария можно взять уже готовую сказку. Сказки подбирались с учетом программных требования дошкольного образования, количества персонажей (3–4 персонажа). Детям было предложено послушать сказку, после чего мы провели беседу в группе детей. Выявили, насколько дети восприняли информацию. С целью получения более эффективного результата мы более подробно объясняли характеры персонажей сказки, чтобы дети смогли прочувствовать героя сказки.

На втором этапе ребята коллективно выбирают технику, в которой будет выполнен мультимедийный фильм, рисуют или изготавливают персонажей, записывают реплики.

Третий этап. Создание собственного мультимедийного фильма. Здесь педагогу стоит запастись терпением, так как придется собирать в одно целое весь рисованный материал детей. После того, как фильм уже создан, рекомендуется проводить показ, который обязательно должен осуществляться на большом экране.

Эффективность использования в работе педагога дошкольной организации мультимедийных фильмов заключается в следующем:

- Мультимедийные фильмы сочетают в себе динамику, звук и изображение, т.е. факторы, которые наиболее долго удерживают внимание ребенка и способствуют комплексному восприятию и лучшему запоминанию материала.

- Дети лучше воспринимают изучаемый материал за счет того, что презентация несет в себе образный тип информации, понятный дошкольникам, не умеющим читать и писать.

- Полученные знания остаются в памяти на более долгий срок и легче восстанавливаются для применения на практике, после краткого повторения.

Опыт показывает, что мультимедийные фильмы представляют интерес не только для педагогов, но и для самих детей, т.к. современные дети восприимчивы к анимации. Воспитание детей на традиционных мультимедийных фильмах позволит им идентифицировать себя с персонажами тувинских народных сказок [3, с 173].

Библиографический список

1. Дугарова Т. Ц., Ооржак А. А. Государственно–общественное управление в дошкольной образовательной организации: формирование духовно–нравственных компетенций дошкольников // *Вестник Томского государственного педагогического университета (Tomsk State Pedagogical University Bulletin)*. 2015. Вып. 11 (164). С. 9–13.
2. Дугарова Т., Ондар Л. М., Сагалакова Л. П. Исследования национального самосознания школьников и студентов Республики Тыва // *Вестник Бурятского государственного университета*. – 2015. № 15. – С. 112–115.
3. Дугарова Т. Ц., Ооржак А. А. Формирование нравственного поведения на основе идентификации с фольклорными персонажами // *Личность в межкультурном пространстве: материалы VII Междунар. науч.–практ. конф.: в 2 т. / под ред. А. Г. Коваленко*. – М., – 2012. – С. 173–175.

© Кыргыз Д. Х., 2016

О РОЛИ МАТЕМАТИКИ В РАЗВИТИИ ЛОГИЧЕСКОГО МЫШЛЕНИЯ У МЛАДШЕГО ШКОЛЬНИКА

Н. С. Лаиова

*Научный руководитель – Т. Г. Самойленко, канд. пед. наук
ГБПОУ «Пермский педагогический колледж №1»*

Современное динамически развивающееся общество нуждается в инициативных, энергичных обладающих нестандартным мышлением, творческой активностью граждан. Все более настоятельной необходимостью для людей становится умение масштабно мыслить и рассуждать, способность глубоко разбираться в происходящих процессах общественной жизни.

Познание человеком окружающего мира осуществляется в двух основных формах. Всякое познание начинается с живого созерцания. Предметы воздействуют на наши органы чувств и вызывают в мозгу ощущения, восприятия и представления. Путем чувственного отражения мы познаем отдельные предметы и их свойства. А вот законы мира, сущность предметов, общее в них мы познаем посредством абстрактного, логического мышления.

Развитие логического мышления – важная составная часть педагогического процесса. Безусловно, реальные предпосылки для развития логического мышления учащихся дает предмет математика.

Роль математики в развитии мышления исключительно велика. Причина столь исключительной роли математики в том, что это самая теоретическая наука из всех изучаемых в школе. Важнейшим компонентом является формирование логических умений, операций и приемов их составляющих.

Поколение, которое впервые садится сегодня за парты школы, требует несколько модифицированного педагогического подхода. С одной стороны, мышление таких детей – это тоже самое, как у шестилеток и семилеток, раскрытое впечатлением, новым знаниям и миру; с другой же стороны, мышление этих детей уже логично своей уверенной детской самостоятельностью, большие возможности развития операций мышления имеются на уроках математики. Предлагаемые задания давались ученикам на разных этапах урока: в устном счете, при изучении нового материала, при закреплении.

Чтобы активизировать мыслительную деятельность учащихся, необходимо помочь им овладеть определёнными умственными операциями, логическими приемами мышления. Как раз этому могут помочь задачи, упражнения, игры развивающего характера и т.д.

При общении в начальных классах у детей формируется осознанное критическое мышление. Это происходит благодаря тому, что в классе обсуждаются пути решения задач, рассматриваются различные варианты решения, учитель просит школьников обосновать, рассказывать, доказывать правильность своего суждения. Младший школьник регулярно становится в систему, когда ему нужно рассуждать, сопоставлять разные суждения, выполнять умозаключения. В процессе решения учебных задач у детей формируются такие операции логического мышления как анализ, синтез, сравнение, обобщение и классификация. В следующих задачах:

Задания, направленные на развитие анализа и синтеза.

1. Соединение элементов в единое целое

Концом первого и началом второго слова служит название единицы массы.

Милли () офон.

Задания, направленные на формирование умения классифицировать.

1. Формирование умения делить объекты на классы по заданному основанию.

1) Даны числа: 1, 2, 3, 4, 5, 6, 7, 8, 9, 10.

Требуется разделить их на две группы:

а) чётные числа;

б) нечётные числа;

К какой группе следует отнести числа 12, 21, 33, 16?

Задания, направленные на развитие умения обобщать

«Магические квадраты».

– расставьте числа 2; 4; 5; 9; 11; 15 так, чтобы по всем линиям в сумме получилось 24.

Таким образом, логические упражнения представляют собой одно из средств, с помощью которого происходит развитие у детей правильного мышления. Чаще всего они заставляют детей выполнять правильные суждения и приводить несложные доказательства, в занимательность содействует возникновению интереса к процессу мыслительной деятельности. Большие возможности развития операций мышления имеются на уроках математики.

© Лашова Н. С., 2016

ОСОБЕННОСТИ СЮЖЕТНО–РОЛЕВЫХ ИГР МАЛЬЧИКОВ И ДЕВОЧЕК СТАРШЕГО ДОШКОЛЬНОГО ВОЗРАСТА

С. В. Левина

*Научный руководитель – М. И. Васильева, канд. пед. наук, доцент
ФГБОУ ВПО «Хакасский государственный университет им. Н. Ф. Катанова»,
Колледж педагогического образования, информатики и права*

Детям дошкольного возраста характерна активная, ориентированная на культуру деятельность, получающая своё выражение в занятиях различными видами искусства, ролевых играх, общении со сверстниками и взрослыми, освоении норм и образцов поведения, ситуативном отражении культурных идей и символов. Особая роль в этом процессе принадлежит игре [1]. В игровой деятельности ребёнок открывает для себя гораздо больше культурных смыслов, чем взрослый, а символизация закономерно имеет для него избыточный и поисковый характер.

Изучение детских игр показывает, что в игре активно реализуются установка ребёнка на выражение своей внутренней жизни и стремление к творчеству. Две тенденции сосуществуют в игровом сообществе: тенденция стабильности игры и тенденция творчества, изменчивости и динамичности. Основой первой является знание, привычка, стремление дошкольников к устойчивости, прогнозируемости игровых событий и взаимодействий с партнёрами по игре, основой другой тенденции является присущая дошкольникам любознательность, живость воображения, стремление к экспериментированию и импровизации. На протяжении всего дошкольного детства, пока ребёнок растёт и развивается, приобретает новые знания и умения, сюжетно–ролевая игра выступает ведущим видом его деятельности [2].

Значимый вклад в развитие теории сюжетно–ролевой игры внесли отечественные учёные, прежде всего психологи Л. С. Выготский, Д. Б. Эльконин, А. В. Запорожец, А. Н. Леонтьев и др. Особенности сюжетно–ролевой игры раскрыты в работах педагогов (Р. И. Жуковская, Д. В. Менджерицкая, А. П. Усова, Н. Я. Михайленко и др.). Доказательство тому – важнейшие экспериментальные исследования, которые позволяют лучше понять феномен сюжетно–ролевой игры, её роль в развитии личности в целом, особенно в период детства, в качестве средства воспитания, обучения и развития ребёнка.

Весь дошкольный период, как считает Д.Б. Эльконин, особенно ответствен, поскольку происходит интенсивная ориентировка в социальных отношениях между людьми. Это возраст, когда возникает и развивается в содержательном плане сюжетно–ролевая игра (особенно в возрасте 5–7 лет). По мнению учёного, объективная целесообразность сюжетно–ролевых игр именно в том, что ребёнок познаёт способы деятельности и поведения взрослых, человеческих взаимоотношений, нормы социальной жизни и одновременно самого себя, свой характер, интересы [4].

В ряде исследований (А. В. Запорожец, Д. В. Менджерицкая, Н. Я. Михайленко, Н. Г. Короткова) убедительно показано, что если у ребёнка не будет благоприятных условий для своевременного овладения постепенно усложняющимися игровыми навыками, то его возможности на каждом возрастном этапе могут быть не реализованы и к концу дошкольного детства высокий уровень сюжетно–ролевой игры может быть и не достигнут. Поэтому вопрос о том, что на протяжении всего дошкольного детства взрослый должен своевременно обучить детей соответствующим игровым навыкам, обеспечив им возможность развёртывать самостоятельную сюжетно–ролевую игру в соответствии с их желаниями и интересами, развивающую ребёнка, раскрывающую, а не подавляющую его индивидуальность, имеет исключительное значение [3].

Мы ставили перед собой цель – изучить, эмпирическим путём выявить и сравнить уровень сформированности игровых навыков у девочек и мальчиков старшего дошкольного возраста. Выборка составила 80 детей в возрасте 5–6 лет. В экспериментальную выборку вошли 40 мальчиков и 20 девочек, шестого года жизни. Ведущими критериями выборки выступали возраст и пол ребенка. Ведущим методом исследования выступило стандартизированное наблюдение по критериям, предложенным Д. Б. Элькониным.

Сравнительный анализ результатов эмпирического исследования показал, что существуют гендерные различия уровня сформированности игровых навыков у детей старшего дошкольного возраста.

У мальчиков и девочек старшего дошкольного возраста в качестве основного игрового навыка стоит умение строить сюжет игры. Сравнительный анализ полученных результатов показал, что в обследуемой группе совершенствуется умение совместно строить и творчески развивать сюжеты игр.

Самостоятельно распределяют роли, процесс овладения игровой ролью у девочек осуществляется более активно, чем у мальчиков. Значимыми являются различия по критериям: «принятие игровой символической реальности», «активность воображения в игре», «длительность удержания игровой роли», «глубина эмоционального проникновения в роль». И девочки, и мальчики легко разрешают конфликтные ситуации, выполняют действия, связанные с отношением к другим людям. Девочки более активны в придумывании игровых сюжетов, ролей, подборе игровых атрибутов. Ролевое поведение у мальчиков и девочек наблюдается на всем протяжении игры, игровые действия имеют четкую последовательность, разнообразны, динамичны в зависимости от сюжета. Используют многофункциональные предметы (лоскутки, бумага, палочки и т. д.) и при необходимости изготовление небольшого количества ключевых атрибутивных предметов. Предметное оформление игры занимает определенное время (если, например, нет посуды, могут быть использованы листы бумаги, ладошки или просто ее обозначение жестом). У девочек более развернутая ролевая речь на всем протяжении игры. Если спросить девочку: «Ты кто?», четко назовет свою роль. Мальчики лучше соблюдают заранее оговоренные правила на всем протяжении игры.

Следует отметить, что игровые интересы мальчиков и девочек обусловлены современной социокультурной средой. При выборе темы игры дети руководствуются культурной стороной современной жизни. Выбор партнера по игре, роли осуществляется в соответствии с половой принадлежностью. В игре дети ярко выражают свою полоролевую позицию: «Я – мальчик», «Я – девочка». Данная позиция проявляется в отношении к себе как к представителю определенного пола. Девочки предпочитают игровые сюжеты, отражающие типично женские интересы, моду, домашние дела и обязанности женщины, женские профессии. Тематика их игр связана с отражением повседневного быта людей, они больше интересуются миром взрослых и сверстников. Мальчики, в отличие от девочек, предпочитают игровые сюжеты, отражающие мужские черты (смелость, героизм, отважность), интересы, особенности поведения в мужских профессиях и деяниях. Их привлекают сфера техники, события героического характера. Поэтому тематика сюжетно-ролевых игр девочек социально-бытовая, мальчиков – техническая и общественная.

Мы выяснили, что у 39 девочек сюжет игры соответствует полу ребенка, роль они выбирают так же в соответствии своего пола. Девочки интересуются взаимоотношениями между людьми, искусством перевоплощения в образы любимых героев из мультфильмов и книг. У мальчиков и девочек существует разобщенность вследствие разной направленности их игровых интересов. У девочек активно прослеживается игра в куклы, дочка-матери, у мальчиков возникает и закрепляется интерес к оружию, машинам. Когда в сюжетно-ролевой игре детям предоставили возможность поиграть в магазин, то, превратившись в «продавцов», они предлагали мальчикам купить машинки и оружие, а девочкам – кукол и посуду.

Игры мальчиков более предметны, игры девочек более словесны, поэтому они играют в вербальные игры, мальчики предпочитают конструировать и обыгрывать постройки. Девочки в сюжетах своих игр ежедневно ухаживают за домом, заботятся о детях, выходят замуж. Мальчики воюют на войне, водят машины, строят мосты и занимаются созданием каких-либо вещей (ракеты, машины, танки и т.п.).

Анализ анкетирования родителей показал следующее: взрослые, в основном понимают важность значения игры в жизни ребенка: «Игра развивает детей умственно и физически», «Игра – средство его самовыражения». По возможности сами принимают участие в играх детей (80 %), но некоторые отмечают, что у них не хватает времени играть с ребенком (20 %). Инициатором совместной игры чаще выступает сам ребенок. Игры детей и родителей в большинстве своем развивающие, спортивные, компьютерные. В сюжетных играх родители участие не принимают. Девочки для игр прежде всего выбирают маму и бабушку, а потом – папу и дедушку. Если в семье растут два и более ребенка, то дети отдают предпочтение братьям и сестрам, и лишь потом родителям. Мальчики любят играть с папами в спортивные, подвижные, творческие, компьютерные, строительные игры, которые связаны с различного рода физической деятельностью.

Девочки предпочитают играть с мамами в сюжетно-ролевые («Дочки-матери», «Парикмахерская», «Детский сад») и дидактические игры (словесного содержания – «Города», «Назови слово на нужную букву»). Папы чаще всего играют с дочками в подвижные, компьютерные, строительные игры, а с девочками старшего дошкольного возраста – в сюжетно-ролевые «Школа», «Больница» и подвижные игры.

Анализ результатов наблюдения, бесед с детьми, анкет родителей позволил определить особенности развития игровых навыков мальчиков и девочек старшего дошкольного возраста. По результатам нашего исследования у дошкольников были выявлены общие интересы, проявляющиеся как у мальчиков, так и у девочек, и специфические гендерные игровые интересы, обусловленные половой принадлежностью детей старшего дошкольного возраста.

Таким образом, анализ полученных результатов свидетельствовал о том, что существуют гендерные отличия в игровой деятельности современных детей, которые проявляются в игровых интересах, в выборе сюжетов, в игровых умениях (сюжетно-сложений, распределении ролей, ролевом взаимодействии), в игровом творчестве. У мальчиков и девочек разное игровое отражение мира взрослых, что обусловлено их

половой принадлежностью, поэтому организация современной игровой деятельности детей требует создания специальных условий, которые позволят ребенку быть субъектом деятельности.

Библиографический список

1. Авдулова Т. *Игра: её развитие на современном этапе // Дошкольное воспитание.* – 2008. – № 8. – С. 28–33.
2. Волошина Л. *Игре все возрасты покорны // Дошкольное воспитание.* – 2009. – № 1. – С. 109–112.
3. *Игра и дошкольник. Развитие детей старшего дошкольного возраста в игровой деятельности: Сборник / Под ред. Т. И. Бабаевой, З. А. Михайловой – М.: СПб: «ДЕТСТВО–ПРЕСС», 2004. – 192 с.*
4. Эльконин Д. Б. *Воспитательное значение сюжетной ролевой игры // Дошкольное воспитание.* – 2008. – № 8. – С. 17–23.

© Левина С. В., 2016

ИНТЕРАКТИВНАЯ ДОСКА SMART BOARD КАК СРЕДСТВО РАБОТЫ УЧИТЕЛЯ НАЧАЛЬНЫХ КЛАССОВ ВО ВНЕУРОЧНОЙ ДЕЯТЕЛЬНОСТИ

М. В. Леонтьева

*Научный руководитель – Т. С. Мартынова, зав. кафедрой педагогики и методики начального образования
ГБПОУ «Пермский педагогический колледж №1»*

Современные информационные технологии занимают особое место в учебном процессе. Так проведение уроков и внеурочных занятия с использованием ИКТ особенно актуальны на первой ступени обучения. Мультимедийное сопровождение в начальной школе позволяет перейти от объяснительно-иллюстрированного способа обучения к деятельностному. Ученик становится активным субъектом учебной деятельности, а учитель выступает в роли помощника, консультанта. Уроки и занятия с применением ИКТ становятся более эмоционально насыщенными и наиболее наглядными, ускоряется процесс восприятия и запоминания информации с помощью ярких образов, а это очень важно ввиду того, что особенностями современных детей являются клиповое мышление.

Принцип наглядности являлся предметом обсуждения многих великих педагогов. Первым о нем заговорил чешский педагог Я. А. Коменский. Он говорил о том, что необходимо изучать сами вещи, а не свидетельства о них. Наглядность в понимании Я. А. Коменского – решающий фактор усвоения учебного материала.

Швейцарский педагог И. Г. Песталоцци видел в наглядности единственную основу всякого познания. Чувственное познание сводится к наглядности обучения.

К. Д. Ушинский дал глубокое психологическое обоснование наглядности начального обучения. Наглядные пособия являются средством для активизации мыслительной деятельности и формирования чувственного образа. Именно чувственный образ, сформированный на основе наглядного пособия, является главным в обучении, а не само наглядное пособие.

Л. В. Занков рассматривал взаимодействие слова и наглядности в обучении.

Использование современных ИКТ технологий облегчает подготовку учителя к занятиям, позволяет сделать уроки и внеурочные занятия нацеленными на каждого ученика, разнообразными и насыщенными по формам деятельности, значимыми по результатам, обеспечивается доступ к различным справочным системам, электронным библиотекам, другим информационным ресурсам. С применением ИКТ на уроках и внеурочных занятиях, учебный процесс направлен на развитие логического и критического мышления, воображения, самостоятельности.

Интерактивная доска является удобным инструментом, как в организации учебного процесса, так и для проведения презентаций, семинаров. Она позволяет контролировать все приложения одним прикосновением, писать и рисовать на ней электронными чернилами и сохранять все сделанные записи. Особенность интерактивной доски SMART – тактильное управление, которое помогает реализовывать различные стили обучения, в том числе и работу с детьми с ограниченными возможностями.

Программное обеспечение SMART Notebook вооружает педагогов мощным средством создания интерактивных уроков (занятий) и позволяет управлять работой учеников в аудитории.

Педагог, работающий с интерактивной доской, может повысить уровень восприятия материала за счет комбинации различных форм передачи информации – визуальной, звуковой и тактильной. В процессе урока/занятия он может использовать яркие, многоцветные схемы и графики, анимацию в сопровождении звука, интерактивные элементы, которые откликаются на действия преподавателя или обучающегося. При необходимости, если в группе есть ученики со слабым зрением, преподаватель может одним движением руки просто увеличить тот или иной элемент, нарисованный на поверхности доски. Грамотная работа с интерактивной доской на уроке/занятии позволяет также добиться оптимизации учебного/внеучебного процесса.

Использование педагогом качественных образовательных электронных ресурсов делает получение адекватного современным запросам образования реальным для обучающихся. Учебные материалы, выполненные в программном обеспечении SMART Notebook, позволяют организовать активное взаимодействие всех участников процесса: учитель – ученик; ученик – ученик; группа – группа; группа – учитель, и др.

Таким образом, интерактивная доска SMART Board позволяет учителям сделать обучение более эффективным, получить доступ к высококачественным образовательным ресурсам, а также вовлечь учащихся в интерактивный процесс обучения.

© Леонтьева М. В., 2016

ОСВОЕНИЕ ТЕХНОЛОГИИ ВЫПОЛНЕНИЯ ЭСТАМПА ВО ВНЕУЧЕБНОЙ ДЕЯТЕЛЬНОСТИ СТУДЕНТОВ

Е. А. Лисицкая

*Научный руководитель – Е. В. Лунева
Филиал ГБПОУ «Братский педагогический колледж»*

Педагогическое искусство (мастерство) учителя – это синтез определенных профессиональных, деловых и личностных качеств, определяющих высокую эффективность педагогического процесса.

Являясь в настоящее время студенткой четвертого курса педагогического колледжа специальности 050139 Изобразительное искусство и черчение, осознаю значимость будущей профессии и необходимость овладения художественно-творческим мастерством.

Художественно-творческое мастерство – это виртуозное владение языком искусства, высокий уровень художественного мастерства, изобразительной техники, свободное владение художественными материалами. Овладение художественным мастерством, знание различных техник, понимание их специфических особенностей поможет будущему педагогу-художнику в реализации собственных творческих замыслов. Мастерство является качественным показателем творчества [3]. Педагогический рисунок является ведущим принципом в обучении рисованию. Удивляя обучающихся личным мастерством, учитель побуждает учеников к желанию научиться рисовать подобно.

Овладение художественным мастерством необходимо и в педагогической деятельности, в реализации замыслов учащихся, так как без этого невозможно руководить деятельностью учащихся и добиваться качественного результата [3]. Профессиональная готовность будущего специалиста в области художественного воспитания и образования возможна только через его собственную художественно-творческую деятельность, которая формируется не только на дисциплинах художественного цикла, но и за рамками программ профессиональных дисциплин и модулей.

В филиале Братского педагогического колледжа созданы все условия для развития креативных качеств личности в условиях дополнительного образования. На занятиях в кружках, студиях студенты имеют возможность воссоздавать, воспроизводить и созидать, проявляя находчивость, рациональность, изобретательность и мастерство – все это способствуют формированию общих и профессиональных компетенций студентов.

Личные успехи в области изобразительной деятельности во многом связываю с художественной внеучебной деятельностью в кружке «Эстамп». Занятия в кружке направлены на совершенствование специальной подготовки студентов в области технологии выполнения печатной графики, такой как: монотипия, линогравюра, сухая игла.

Занятия графикой играют особую роль в становлении творческой личности. Графическое изображение строится при помощи линий, оставленных соответствующими инструментами (карандаш, перо, тушь и др.) на листе бумаги или же на медной или деревянной доске, на линолеуме, с которых изображение оттискивается на бумажный лист. Гравюра – это вид профессиональной графики. Специфические особенности гравюры заключаются в ее тиражности, то есть в возможности получать значительное число равноценных оттисков, а также в ее своеобразной стилистике, связанной с работой в более или менее твердых материалах.

Особый интерес вызвала технология выполнения линогравюры. В станковой графике гравюра на линолеуме занимает по праву одно из лучших мест. Линогравюра относится к выпуклой гравюре. Это самая молодая из всех графических техник. Линолеум – доступный и дешевый материал, режется штихелями коробчатого сечения. Штрихи и пятна в линогравюре отличаются большей мягкостью очертаний. Мягкая поверхность линолеума упрощает работу. Линогравюра позволяет резать гравюры большего размера [2].

Работу над линогравюрой можно разделить на следующие этапы:

1) Общий замысел – эскиз. Эскизы для цветной линогравюры хорошо делать на цветной или тонированной бумаге – тушь дает основной цвет, вторым цветом можно считать бумагу.

2) Подготовка кальки. Для выполнения гравюры в две печатные формы (2 краски), необходимо подготовить эскизы для каждой печатной формы. На бумаге в размер линолеума выполняется тщательный рисунок. Рисунок дублируется через копирку в нужном количестве экземпляров для каждой печатной формы. Цвет в гравюре условен и ограничен возможностями печатной формы. Но ограниченным количеством красок можно решить сложные колористические задачи. Эскиз для первой печатной формы выполняется светлой, прозрачной краской. Оставляем белой бумагой те места, которые будем вырезать. Эскиз для второй печатной формы выполняется обязательно черной тушью. Делается тщательный контурный рисунок, рисуется фактура предметов (например, дерева, травы, стекла и т.д.). Эскизы переводятся на линолеум.

3) Подготовка линолеума. Линолеум режется на один–два сантиметра больше, чем эскиз. Для цветной линогравюры нужно столько кусков линолеума, сколько предполагается печатных форм.

4) Гравирование печатной формы (линолеума) начинается с эскиза для первой печатной формы. Вынимаются резцом те места на линолеуме, которые должны остаться белой бумагой.

Вторая печатная форма гравировается еще более внимательно. Разнообразим графические приемы, стараемся класть штрих по форме предметов. Вынимаем резцом те места на линолеуме, которые на бумаге должны остаться белыми и цветными.

5) Подготовка к печати. Для печати линогравюры нужно подготовить валик, мастихин, бумагу, краски, растворитель, тряпки. Валик для накатывания краски на печатную форму можно взять резиновый, который служит для наклейки фотографии. Типографскую краску лучше иметь готовую, но можно и приготовить самостоятельно. Для этого берется живописная масляная краска и из нее удаляется масло. К выжатой краске добавляют крепкую олифу и тщательно перемешивают. В качестве поверхности для раскатывания краски используют толстое стекло или большой кусок мрамора. Шпатель (мастихин) нужен для нанесения краски на стекло или мрамор. Бумагу выбираем плотную. Вместо папки используем рамку из толстого картона. Размер рамки соответствует размеру линогравюры. Рамка нужна для того, чтобы при печати линолеум не сдвигался и не пачкал бумагу. После печати краску смывают с печатной формы, валика или стекла разбавителем или керосином.

6) Печать эстампов (оттисков). Краска мастихином кладется равномерно тонким слоем на стекло и равномерно раскатывается. Раскатав краску по мраморной доске, начинаем катать по печатной форме от себя к себе.

При печати на офортном станке на клише накладывается лист прочного картона поверх формы с бумагой и прокатывается. Печатать цветную линогравюру можно на обычном ватмане. Каждому напечатанному красочному слою нужно просохнуть не менее суток. Рисующая краска, если она печатается последней, должна ложиться только на сухой слой предыдущих красок.

Благодаря своей доступности и относительной легкости при гравировании, линогравюра играет большую роль в развитии творческих качеств личности и занимает достойное место в обучении детей печатной графике в школе.

В результате плодотворной творческой работы в кружке в течение учебного года освоены материалы и техники печатной графики, практические приемы выполнения эстампа. Выполнены ряд творческих работ: экслибрис, пейзаж, автопортрет в технике линогравюры, графическая композиция в технике монотипии, натюрморт с рябиной, графическая композиция на тему «Интерьер» в технике «сухая игла».

Внеучебная кружковая деятельность способствовала освоению графических технологий, которые не изучались в рамках основных образовательных программ, а также явилась мощным толчком для созидательной учебно–творческой и выставочной деятельности.

Успех будущей профессиональной деятельности во многом зависит от понимания студентом роли учителя изобразительного искусства в формировании художественно–творческих качеств личности обучающегося и от желания овладеть изобразительным мастерством в процессе обучения и самообразования.

Библиографический список

1. Беляева С. Е., Розанов Е. А. Спецрисунок и художественная графика: учебник. –4–е изд., стер.– М.: Издательский центр «Академия», 2009. – 240 с.

2. График. Интернет–энциклопедия графики. URL: <http://www.graphic.org.ru/about–site.html> (дата обращения 10.02.2016).

3. Малинская Л. Л. Формирование профессиональной компетентности художника – педагога. URL: http://www.rusnauka.com/1_NIO_2012/Pedagogica/2_95883.doc.htm (дата обращения 10.02.2016).

ОПРОС НА УРОКАХ ЯЗЫКА КАК СРЕДСТВО ФОРМИРОВАНИЯ ПРЕДМЕТНОЙ КОМПЕТЕНЦИИ

Е. А. Михайлова

*Научный руководитель – Н. Л. Чудаева, канд. пед. наук
ФГБОУ ВПО «Хакасский государственный университет им. Н. Ф. Катанова»,
Колледж педагогического образования, информатики и права*

В практике обучения часто возникают расхождения между программой обучения и реальными результатами. В связи с этим управление учебным процессом необходимо осуществлять на основе обратной связи, т. е. систематического получения информации о том, как происходит усвоение учебного материала учащимися. Такую обратную связь в учебном процессе обеспечивает контроль.

Актуальностью курсовой работы является то, что Федеральный государственный образовательный стандарт начального общего образования требует новых подходов к образованию, т.к. в настоящее время необходимо формировать предметные, метапредметные универсальные учебные действия. Опрос является одним из средств формирования предметной компетенции.

Цель исследования: обосновать и теоретически доказать, что опрос является одним из средств формирования предметной компетенции у младших школьников.

Объектом исследования является формирование предметной компетенции.

Предмет исследования: опрос на уроках русского языка как средство формирования предметной компетенции учащихся младших классов.

Для реализации поставленной цели определены следующие задачи:

- 1) проанализировать психолого–педагогическую и методическую литературу по теме исследования, дать определения понятий: «компетенция», «компетентностный подход»;
- 2) раскрыть особенности формирования предметной компетенции у младших школьников;
- 3) рассмотреть сущность опроса как средство формирования предметной компетенции на уроках русского языка, дать классификацию видов опроса;
- 4) проанализировать учебно–методический комплекс «Школа России» по русскому языку для начальных классов с целью выявления задания для опроса учащихся 3–го класса.
- 5) составить банк задания для опроса на уроках русского языка для учителей 3–их классов.

Теоретико–методологическая основа:

В работе основополагаемся на труды ученых: методические рекомендации по русскому языку Богдановой Г. А.; педагогические – Хуторского А. В., а также на основные положения ФГОС НОО.

Теоретическая значимость: систематизирован теоретический материал по проблеме формирования предметной компетенции через опрос на уроках русского языка.

Практическая значимость работы заключатся в составлении банка заданий для опроса на уроках русского языка для изучения тем в 3–х классах.

В первой главе «*Анализ психолого–педагогической и методической литературы*» рассмотрена сущность понятий «компетенция» и «компетентностный подход» в образовательном процессе. Особенности формирования предметной компетенции у младших школьников. Сущность опроса как средство формирования предметной компетенции на уроках русского языка. Классификация видов опроса.

В первом параграфе даны понятия «компетенция» и «компетентностный подход» в образовательном процессе. Под компетенцией в ФГОС понимается способность применять знания, умения, личностные качества и практический опыт для успешной деятельности в определенной области. Понятие «компетенция» как педагогическая проблема является сравнительно новым. Компетенция включает в себя знания, умения, навыки, способы деятельности, процессы по отношению к ним. В материалах модернизации образования провозглашается новый подход к процессу обучения в современной школе – компетентностный подход – как одно из важных концептуальных положений обновления содержания образования. Компетентностный подход предполагает не усвоение учеником отдельных друг от друга знаний и умений, а овладение ими в комплексе. В связи с этим меняется, точнее, по–иному определяется система методов обучения. В основе отбора и конструирования методов обучения лежит структура соответствующих компетенций и функции, которые они выполняют в образовании.

Качество обучения русскому языку зависит от организации в управлениях учебным процессом. Степень овладения учащимися программным материалом отражается в разных уровнях сформированности речевых навыков, которые, в свою очередь, должны соответствовать поэтапным требованиям и целям обучения. В своей работе А. Н. Щукин доказывает, что контроль имеет важное значение для деятельности учителя, так как предоставляет ему возможность наблюдать, анализировать, объективно оценивать и корректировать ход учебной работы, что способствует организации гибкого управления учебным процессом.

Данные, которые учитель получает в результате наблюдения, содержат информацию, во–первых, о качестве усвоения учащимися учебного материала, и, во–вторых, о соответствии методики его работы конкретным требованиям обучения. Контроль, или проверка результатов обучения, является обязательным компонентом процесса обучения. Он имеет место на всех стадиях процесса обучения, но особое значение

приобретает после изучения какого-либо раздела программы и завершения ступени обучения. Суть проверки результатов обучения состоит в выявлении уровня освоения знаний учащимися, который должен соответствовать образовательному стандарту по данной программе, предмету.

Так же нами дана краткая классификация видов опроса. Знания учащихся проверяются, как правило, в процессе опроса, который проводится как в ходе изучения темы (текущий контроль), так и после ее изучения (итоговый контроль). В своей курсовой работе мы разделяем мнение Г. А. Богдановой [1]. В практике школьного обучения она советует применять такие формы опроса: индивидуальный опрос; фронтальный опрос; тестовый опрос; комбинированный или уплотненный опрос.

Индивидуальный опрос может быть устным и письменным. В ходе индивидуального опроса ученик дает развернутый полный ответ на вопрос теоретического характера. В это время остальные выполняют специальные задания, связанные с осмыслением ответа товарищей и его предварительной оценкой. При проведении индивидуального опроса необходимо правильно оценить ответ ученика в соответствии с утвержденными нормами (нормы оценки знаний учащихся, как правило, даются в программах по русскому языку).

Фронтальный опрос проводится в конце изучения темы или раздела школьного курса русского языка. Сущность его заключается в проверке знаний одновременно у большого количества учащихся.

Тестовый опрос. С помощью тестов, в отличие от обычных проверочных работ, удобно проводить контроль, потому что обычная контрольная работа оценивает конечный результат, а тест позволяет установить его причину, благодаря поэтапному выполнению заданий, проверяющих те знания и умения, из которых складывается этот результат.

Уплотненный опрос отличается от устного опроса, главным образом, значительным уменьшением времени, затрачиваемого на каждого учащегося: в среднем 2 мин вместо 10. Учитель разрабатывает заранее вопросы так, чтобы они требовали краткого ответа и были бы понятны настолько, чтобы не приходилось тратить время на их толкование. Очередность постановки вопросов выбирают так, чтобы не было простоев: в то время пока вызванные к доске учащиеся чертят необходимые схемы, готовят ответ с применением плакатов или макетов, другие ученики отвечают на вопросы, не требующие такой подготовки.

Таким образом, можно сделать вывод, что на уроке мы можем использовать одновременно несколько видов опроса. Мы можем комбинировать индивидуальный, тестовый и комбинированный опрос, а фронтальный лучше всего проводить по завершению той или иной темы. Мы рассмотрели достоинства и недостатки всех видов опроса.

Для достижения нового качества образования необходимо так организовать обучение каждого ребёнка, чтобы оно способствовало развитию, учило созидать, самостоятельно добывать знания, ориентироваться в нестандартной ситуации, быть ответственным за свои поступки. Реализация компетентностного подхода – это важное условие повышения качества образования.

Библиографический список

1. Богданова Г. А. *Опрос на уроках русского языка: Кн. для учителя: Из опыта работы.* – М.: Просвещение, 1989. – 144 с.
2. Слатёнин В. А. *Педагогика: учеб. пособие для студ. высш. учеб. заведений; под ред. В. А. Слатенина.* – 7-е изд., стер. – М.: Издательский центр «Академия», 2007. – 576 с.
3. Хуторской А. В. *Ключевые компетенции как компонент личностно-ориентированного образования // Народное образование.* – 2003. – № 2. – С.58–64.

© Михайлова Е. А., 2016

ОЗНАКОМЛЕНИЕ ДЕТЕЙ СТАРШЕГО ДОШКОЛЬНОГО ВОЗРАСТА С ПЕРВОНАЧАЛЬНЫМИ АСТРОНОМИЧЕСКИМИ ПРЕДСТАВЛЕНИЯМИ В ХОДЕ ПРОЕКТНОЙ ДЕЯТЕЛЬНОСТИ

Т.А. Михаль

*Научный руководитель – М. И. Васильева, канд. пед. наук, доцент
ФГБОУ ВПО «Хакасский государственный университет им. Н. Ф. Катанова»,
Колледж педагогического образования, информатики и права*

Одной из важных задач дошкольного образования во все времена является задача ознакомления детей с окружающим миром. Ребенок старшего дошкольного возраста по отношению к окружающему миру занимает открытую позицию исследователя и деятеля, этому способствует его природная любознательность, активность, наблюдательность. Позиция “исследователя” характеризуется освоением физических качеств, свойств, материалов; позиция “деятеля” – приобретением способностей творческого общения с миром, где ребенку в наглядной форме собственной деятельности открываются ценности окружающего мира [1]. Анализ современной ситуации развития детей показывает, что представлений об окружающем мире у современных детей, несмотря на свою широту, бывают, как правило, несистемными,

разрозненными, не всегда глубоко осознанными, а иногда и ошибочными. Исключение не составляет и тема Космоса, Вселенной. Небесные тела, их внешний вид, циклы существования привлекают как детей, так и взрослых. Способствует появлению интереса к теме и всевозможные издания книг, наличие кинофильмов, мультфильмов космической тематики.

Вместе с тем, психологи, педагоги актуализируют ситуацию амплификации, а не акселерации детского развития (А. В. Запорожец, Е. О. Смирнова и др.), поэтому так важно уже на ступени дошкольного образования сформировать у детей прочную систему научных, верных представлений об окружающем мире. И пусть эта система будет «наукой до науки» (Одоевский), но данные представления должны положить начало формированию основ мировоззрения и ценностей ребенка, которые доступны его пониманию и интересны ему.

Ставя перед собой задачи создания условий для активного познания ребенком окружающего мира, педагоги детских садов обращаются к педагогическому потенциалу образовательных технологий. Одной из таких эффективных и востребованных на современном этапе является технология проектной деятельности. Использование данной технологии позволяет создать условия для развития субъектной позиции ребенка в познавательной деятельности, развивает у него активность, самостоятельность, навыки сотрудничества, поэтому обращение к потенциалу данной технологии в рамках ознакомления дошкольников с окружающим миром представляется нам актуальным [2,3].

Анализ современной образовательной ситуации позволил выделить ряд противоречий: между необходимостью формирования у детей системы знаний об окружающем мире и разрозненными, стихийными представлениями детей о нем; опорой на возрастные возможности в освоении представлений и неконтролируемом, стихийном потоке информации об окружающем; необходимости активного восприятия мира и наличием только опосредованных способов его изучения. Данные противоречия должны решаться в образовательном процессе при создании определенных педагогических условий. В своем исследовании мы ставили цель: показать эффективность использования проектной деятельности в формировании первоначальных астрономических представлений у детей старшего дошкольного возраста. Объект исследования: ознакомление детей дошкольного возраста с окружающим миром. Предмет исследования: использование проектной деятельности в формировании первоначальных астрономических представлений у детей старшего дошкольного возраста. Мы предполагали, что проектная деятельность будет являться эффективной формой формирования у детей старшего дошкольного возраста первоначальных астрономических представлений, если: тематика проектов будет совпадать с познавательными интересами детей о космосе; включать в себя продуктивную, игровую, исследовательскую деятельность, связанную с космической тематикой; предполагать обогащение предметной среды группы.

На основе анализа теоретических источников по проблеме исследования нами была проведена опытно-экспериментальная работа, состоящая из трёх этапов: констатирующего, формирующего и контрольного. Мы ставили перед собой цель: сформировать у детей старшего дошкольного возраста первоначальные астрономические представления в ходе проектной деятельности.

Исследование проводилось на базе МДОУ ЦРР Детский сад «Василек» г. Абакана с сентября 2015 года по февраль 2016 года. В работе принимало участие 17 детей логопедической группы в возрасте 5–6 лет. С целью определения уровня имеющихся у детей астрономических представлений, нами была проведена беседа с детьми. При составлении вопросов к детям мы руководствовались содержанием образовательной программы, по которой работает детский сад, в которой отмечается, что воспитателю рекомендуется в старшей группе в доступной форме отвечать на вопросы детей, связанные с космосом, звездами, луной, солнцем и т.д. Расширять знания детей о природе с учётом их интересов.

Анализ ответов детей проводился с учетом таких критериев, как правильность, полнота ответа, научность излагаемых представлений у ребенка, конкретность, желание продолжить беседу. За каждый правильный ответ мы давали ребенку 1 балл. Беседа проводилась с каждым ребенком индивидуально, использовался стимульный материал в виде картинок космоса, а также мы предлагали детям дополнить предложения: «Космонавтом может стать человек, который обладает такими качествами как...»; «Если бы наша планета стояла первой возле солнца, то она, а если последней она бы...»; «Чтобы полететь в космос человек должен...».

Анализ ответов детей на вопросы беседы показал, что в данной группе преобладает низкий уровень первоначальных представлений об астрономии, вместе с тем следует отметить интерес детей к теме «Космос», дети с желанием отвечали на вопросы, но их ответы в большей степени были неправильными и неполными, элементарные представления есть только у 6% детей данной группы.

Формирующий этап нашей работы предполагал создание условий для социальной ситуации развития детей в ходе проектной деятельности через расширение представлений о космосе. Знания, представления детей в данном случае являлись средством развития детей, основной целью являлось развитие у детей в ходе ознакомления с Космосом любознательности, познавательного интереса, сотрудничества, ориентации на творчество [4].

Наш проект имел три этапа: первый этап подготовительный. В ходе этого этапа мы провели с детьми беседу, заполнив параллельно таблицу на ватмане с тремя колонками: что мы знаем о Космосе, что ещё хотим узнать и как мы можем получить информацию, кто нам в этом может помочь. В ходе беседы

дети были очень активны, после констатирующего этапа они были в теме и видели поле познания, так, например, возникли такие вопросы: «Почему в космосе темно?»; «Почему луна большая, а звезды маленькие, можно ли их достать?»; «Есть ли на Луне лунатики?»; «Когда взорвется солнце и что будет?» и т.п. Анализ вопросов, которые дети задавали о космосе и космических объектах, позволил сделать ряд важных выводов: подавляющее большинство вопросов возникает у детей на основе наблюдений реальных явлений и собственных логических рассуждений; удовлетворять их запросы можно только при условии отказа от прямых методов обучения и учета специфики мыслительных процессов детей дошкольного возраста; достоверные источники информации для детей – это знания взрослых, наблюдения со взрослыми, научная и детская познавательная литература.

Второй этап предполагал реализацию проекта. Работа осуществлялась в различных направлениях в соответствии с перспективным планом, с учетом принципа интеграции образовательных областей и детских видов деятельности: познавательной – «Этот удивительный Космос в телескопе и микроскопе»; «Наш 3D планетарий»; игровой – «Космические приключения»; «Тайна третьей планеты»; «Путешествие к созвездию Орион» и т.п.; чтение и рассматривание научной и познавательной литературы «Центр подготовки космонавтов»; художественно-творческой деятельности «Мастерская космических новинок»; физкультурно-оздоровительной – «Зал тренировок будущих космонавтов». В ходе данного этапа совместно с родителями была обогащена развивающая предметно-пространственная среда, создан «Центр изучения Космоса», в котором были сосредоточены карта-схема Солнечной системы, глобус, карты звездного неба, иллюстрации, фотографии и т.д. В процессе деятельности дети учились моделировать, рассуждать, анализировать. Работа проходила последовательно и в системе. Ведущими методами взаимодействия с детьми были проблемные вопросы, ситуации и их решение; элементарные опыты и экспериментирование; моделирование; творческие игры. Ведущим принципом выступал принцип интеграции содержания образования по всем областям знания.

Наиболее эффективной является совместная деятельность детей, педагогов и родителей по изучению темы космоса. Так нашими общими стараниями были созданы фотоальбом «Российская космонавтика: вчера и сегодня». С помощью родителей был создан макет «Планеты Солнечной системы», который заслуженно пользуется вниманием детей и педагогов при работе по теме «Космос». Также родители вместе с детьми создали «Звездную книгу», в которой собраны рассказы, рисунки и фотографии созвездий, под которым родился их ребенок.

Итогом нашей работы по проекту стал познавательно-тематический праздник «Загадочный космос». Он прошел весело, и ребята получили возможность показать все свои приобретенные знания и умения, проявить фантазию, выдумку, поучаствовать в веселых, но совсем нелегких «космических» эстафетах, конкурсах, викторине, показать все свои необычные работы и представить их всем зрителям.

Контрольный этап исследования был проведен в феврале 2016 года и предполагал определение уровня представлений детей о Космосе, Солнечной системе, космонавтах в соответствии с проводимой работой. Беседа с детьми по вопросам констатирующего этапа показала значимые изменения в представлениях детей. Если на констатирующем этапе представления детей носили отрывочный, часто ненаучный, эмпирический характер, то на этапе после реализованного проекта, они отличались полнотой, дети демонстрировали заинтересованность темой, приводили интересные примеры и факты из жизни звезд и планет, осмысленно рассказывали о требованиях к личности космонавтов, проявляли желание продемонстрировать свои знания.

Библиографический список

1. Алёшина Н. В. *Ознакомление дошкольников с окружающим миром и социальной действительностью.* – М.: Элизе Трейдинг ЦГЛ, 2005. – 246 с.
2. Виноградова Н. А., Панкова Е. П. *Образовательные проекты в детском саду.* – М.: Айрис_Пресс, 2008. – 190 с.
3. *Проектный метод в деятельности дошкольного учреждения: пособие* // Л. С. Кисилёва, Т. А. Данилина, Т. С. Лагода и др. – М.: АРКТИ, 2003. – 16 с.
4. Тимофеева Л. Л. *Проектный метод в детском саду.* – СПб.: ООО «Издательство – пресс», 2011. – 80 с.

© Михаль Т. А., 2016

ТУВИНСКИЕ СКАЗКИ КАК СРЕДСТВО ЭКОЛОГИЧЕСКОГО ВОСПИТАНИЯ ДЕТЕЙ ДОШКОЛЬНОГО ВОЗРАСТА

Х. Х. Монгуш

*Научный руководитель – А. В. Хомушку
ФГБОУ ВПО «Тувинский государственный университет»,
Кызылский педагогический колледж*

В связи с ухудшением состояния окружающей среды необходимо строить систему экологического воспитания и образования так, чтобы ребенок мог почувствовать, понять, принять идею неразрывной связи человека и природы. Все это и вызывает необходимость воспитания у детей дошкольного возраста экологической культуры.

Экологическая культура – часть общечеловеческой культуры, отдельная ее грань, отражающая взаимосвязи человека и всего общества с природой во всех видах деятельности, фундамент которой составляют достоверные знания, практические умения, направленные на охрану природы.

Тувинцы и многие народы Сибири с незапамятных времен воспитывали у детей бережное отношение к природе. Считалось греховным осквернять огонь и воду, нельзя ломать деревья и ветки, запрещалось рубить плодоносные растения. При сборе ягод рвали только ягоды, а сами растения не повреждали. Запрещалось перекрывать ручьи и реки [2, с. 123].

Огромное значение в экологическом воспитании детей занимают народные сказки. В них отражаются осмысление человеком окружающего мира, изменение взаимоотношений людей со средой обитания. Поэтому в обучении детей дошкольного возраста целесообразно использовать фольклор, как средство формирования экологических знаний.

Тувинская сказка являлась и является одной из любимых развлечений и занимает главное место в тувинском творчестве народа. Сказка по тувински «тоол». Она очень притягивающая, занимательная и учит детей думать о последствиях своих поступков по отношению к окружающему миру, об ответственности за сохранение ее богатства и красоты. Этому способствуют такие специфические особенности жанра сказки, как занимательность сюжета, относительная устойчивость поэтики.

Подразделяются тувинские сказки на волшебные, бытовые, богатырские, о животных.

В сказках (тоол), в основном доминируют фантастические сюжеты и животные в качестве персонажей, ярко представлены и объекты неживой природы. Такие персонажи сказок о животных, как волк, ворон, медведь, в волшебных сказках выступают в ином, тотемном значении – они обожествляются как покровители, первопредки рода.

Многие тувинские сказки (тоол) в доступной форме объясняют суть экологических проблем, причины их появления, помогают расширять экологический кругозор, осмыслить окружающий мир и изменения взаимоотношений людей со средой обитания.

Применение сказок на досуге вызывает у детей бодрое, веселое настроение, создает условия для выявления творческих способностей, воспитывает чувство причастности к благополучию в природе.

Необходимо также учитывать специфику дошкольного возраста и применять в работе с детьми основные педагогические средства как наблюдения, рассматривания иллюстраций к сказкам. Некоторые тувинские сказки в ДОУ можно инсценировать, включать в занятия по формированию реалистических представлений о животных.

В сказках тувинского содержания возможно все, в них происходят нереальные события, чудесные превращения, которые способствуют осознанному пониманию детьми природы, природных явлений и формированию у детей природоохранной деятельности и навыков рационального природопользования.

Выбор сказки имеет большое значение. Например, есть сказки о животных, которые учат детей хорошему: не быть жадным, видеть в окружающей среде добро, бережно относиться к животному миру. А именно добра, положительного отношения к живому часто не хватает современным детям [1, с. 34].

Мудрый филин

Жил–был птичий хан и была у него сердитая, властная жена. Что захочет, то и делает, а хан и пикнуть против не может. Вздумала раз злая ханша испробовать птичьего мяса. Приказал хан исполнить волю жены. Всякого птичьего мяса отведала ханша, а все ей мало:

– Хочу теперь попробовать мяса филина – сказала она мужу.

Послал хан за филином быстрого ястреба. Разыскал ястреб филина и передал приказание хана:

– Тебя хан срочно вызывает. Задумала ханша твое мясо отведать.

Взволновался филин от такой вести и говорит:

– Не могу днем лететь, глаза ничего не видят. Ты возвращайся, а ночью и я явлюсь к хану.

Улетел ястреб, передал хану слова филина. Прошла ночь, прошел день, а филина все нет. Ханша злится и хана поклевывает:

– Какой же ты птичий хан, раз к тебе филин не является. Скоро ли я попробую его мяса?

– Скоро, скоро – отвечает ей хан. – Вот наступит ночь, он и прилетит.

Пришла ночь и прошла ночь, а филина все нет, как нет. Переполох стоит в стойбище хана. Птицы–прислужники пищат, боятся на глаза ханше попадаться, не ровен час – заклюет злая ханша.

Наконец, на исходе третьей ночи явился к хану филин. Спрашивает его разгневанный хан:

- Почему ты, лупоглазый, медлил, когда я тебя звал?
- В первую ночь я попал на большую сходку. Вот потому и задержался, хан мой – отвечает спокойно филин.
- А что там было? – заинтересовался хан.
- Спорили – каких деревьев после бури больше бывает: сваленных или устоявших.
- И каких же деревьев больше? – продолжает любопытствовать хан.
- Сваленных больше, хан мой.
- А почему больше?
- Потому что ветер согнул много деревьев, и они тоже считаются сваленными, хан мой.
- Ну, хорошо, а где ты был во вторую ночь? – спрашивает филина хан.
- Задержался я на большой сходке, хан мой.
- О чем же там спорили? – опять заинтересовался хан.
- Спорили о том, чего в году больше бывает: дней или ночей. Решили, что ночей в году больше, чем дней.
- А почему?
- Потому что в пасмурный день солнца не видно, и он тоже считается ночью, хан мой.
- Ну, хорошо, а где ты был этой ночью?
- Уже вблизи от вашего аала задержался я на другой большой сходке, хан мой.
- О чем же там спорили? – полюбопытствовал хан.
- Спорили – кого на земле больше: мужчин или женщин. Решили, что женщин больше, чем мужчин.
- А почему женщин больше? – удивился хан.
- Потому что мужчины, которые подчиняются женщинам, тоже считаются женщинами, хан мой.
- А к ханам это тоже относится?
- Относится, хан мой – смиренно ответил филин и закрыл в знак покорности свои круглые, как плошки, глаза.

Засопел хан и стал думать:

– Зря я подчинился своей жене и истребил много птиц.

И запретил хан своей ханше с тех пор уничтожать птиц. А птицы радовались и благодарили мудрого филина [1, с. 45]

Таким образом, для воспитания экологической культуры недостаточно лишь обучения на занятиях: освоение основ экологии детей должно сочетаться с внеурочными мероприятиями с использованием народного фольклора. Воспитание экологической культуры будет эффективным, если тувинские сказки будут использоваться на занятиях и в повседневной жизни систематически.

Библиографический список

1. Тувинские народные сказки / Сост. З. Б. Самдан. – Новосибирск: ВО Наука, Сибирская издательская фирма, 1994.
2. Потапов Л. П. Очерки народного быта тувинцев. – М., 1989.

© Монгуш Х. Х., 2016

ИСПОЛЬЗОВАНИЕ РАЗНООБРАЗНЫХ МЕТОДОВ ОБУЧЕНИЯ ДЕТЕЙ ДОШКОЛЬНОГО ВОЗРАСТА НА ЗАНЯТИЯХ ПО ИЗОБРАЗИТЕЛЬНОЙ ДЕЯТЕЛЬНОСТИ

С. В. Мухамедярова

Научный руководитель – О. Г. Митюшкина

ГАПОУ «Мензелинский педагогический колледж имени Мусы Джалиля», Республика Татарстан

Изобразительная деятельность служит средством расширения, закрепления и осмысления представлений детей об окружающем мире, влияет на воспитание чувств и формирование понятий. Дошкольники овладевают практическими навыками, выполняя самые разнообразные работы, приобретают ручную умелость, которая позволяет им чувствовать себя творцами. От того, насколько грамотно будет построен процесс взаимодействия воспитателя с детьми, какие методы и приемы будут использованы, зависит общее развитие ребенка, его желание и умения выполнять поставленную перед ним задачу.

Под методами обучения изобразительной деятельности понимают систему действий педагога, организующего практическую и познавательную деятельность детей

Проводя занятия в детском саду, мы чаще всего используем репродуктивный метод, который направлен на закрепление знаний и навыков детей. Организуем системы упражнений, включающие в себя:

выполнение формообразующих движений рукой, прием повтора и копирование образца предложенного воспитателем. Чтобы занятия были более увлекательными, нам помогает игра. Как известно, игра – ведущий вид деятельности ребенка дошкольного возраста, она оказывает огромное воспитательное влияние на его развитие. То, что дети легко обучаются "играючи", заметил и доказал великий педагог К.Д.Ушинский. Воспитатель должен знать существенные особенности игровых методов и приемов обучения, учитывать знания детей об окружающем мире, их интересы к различным явлениям жизни, игровой опыт детей и четко представлять задачи руководства изобразительной деятельностью, а следовательно, конкретные задачи использования игровых приемов на каждом занятии.

При подготовке к занятиям нам предложили применить проблемный метод, хотя как мы могли заметить, используется он редко. Первое, что необходимо – постановка педагогической проблемы, в результате у ребенка возникают вопросы, ответы на которые он должен найти, изготовив изделие или выполнив рисунок. Детям в увлекательной форме можно рассказать что-то интересное – это может быть стихотворение, сказка или исторический факт, при этом сопроводить небольшим видеосюжетом или слайдами. Это поможет оптимально включиться в работу. Затем поставить вопрос, при этом мы должны направлять ребенка, активизируя мыслительную деятельность. Только после этого переходить к решению, разработке и материальному воплощению в изделии или рисунке.

Например: занятие на тему «Волшебная птица». Начинаем с просмотра слайда с изображением сказочного леса и рассказа, присланного в детский сад, с музыкальным сопровождением: «Мы отправляемся с вами в лес, идем по широкой тропинке, вокруг большие деревья, много зеленой травы и разноцветных цветов. Вот пробежал мимо зайчик, пролетела бабочка, запели птицы. И впереди мы видим волшебную птицу...». Воспитатель говорит, что рассказ на этом закончился, так хочется узнать какая же эта волшебная птица. Как вы ее представляете? – обращается с вопросом к детям, чтобы они попытались пофантазировать, а затем сформулировать, высказать свое видение.

Следующим этапом будет поиск того, как изготовить то, что представили. Помощь воспитателя необходима, так как он должен показать прием выполнения аппликации. Воспитатель: Можно сделать хвост в виде перышка, но каким способом? Дети сами могут предложить вырезать, а потом сделать надрезы, а возможно, кто-то остановится на обрывании по контуру. Дошкольники сами предлагают способы получения деталей, решая поставленную перед ними проблему, создавая интересные и непохожие аппликации волшебной птицы.

Таким образом, детям представляется возможность самостоятельного приобретения знаний, они не даются им в готовом виде, а задаются, как предмет поиска. Это будет способствовать обогащению опыта, повысит познавательную активность.

Библиографический список

1. Григорьева Г. Г. Развитие дошкольника в изобразительной деятельности: учеб. пособие для студ. высш. пед. учеб. заведений. – М., 1999. – 344 с.
2. Погодина С. В. Теория и методика детского изобразительного творчества: учеб. пособие для студ. учреждений сред. проф. образования – 4-е изд., стер. – М.: Издательский центр «Академия», 2013. – 352 с.

© Мухамедярова С. В., 2016

ЛИНГВИСТИЧЕСКИЕ ОСНОВЫ ИЗУЧЕНИЯ ЛЕКСИКИ В КУРСЕ РУССКОГО ЯЗЫКА КАК УСЛОВИЕ ФОРМИРОВАНИЯ КОММУНИКАТИВНОЙ КОМПЕТЕНТНОСТИ У МЛАДШИХ ШКОЛЬНИКОВ

Е. В. Некрасова

Научный руководитель – А. А. Лузбина
ГБПОУ «Пермский педагогический колледж №1»

«Скажи мне и я забуду. Научи меня и я запомню. Вовлеки меня и я выучу».
Бенджамин Франклин

Современная концепция образования ставит целью развитие личности, способной к эффективной реализации себя в сфере будущей профессиональной деятельности. Особое значение в связи с этим приобретает проблема формирования и развития коммуникативной компетентности школьников в процессе изучения русского языка. Использование языка как средства общения требует от говорящего знания социальных, ситуативных и контекстуальных правил, которые должен учитывать носитель языка. Почему, что, где, когда, как говорят, какое значение придается отдельным словам и выражениям в зависимости от конкретных обстоятельств – все это регулируется коммуникативной компетенцией.

Русский язык в школе – это инструмент познания, мышления, развития. Он обладает богатыми возможностями творческого обогащения. Неисчерпаемые запасы творчества кроются в лексике русского

языка. Лексическая работа над словом даёт широкие возможности для развития творческой деятельности школьников в учебном процессе, способствует повышению интереса к знаниям, развивает интеллект.

Актуальность данной темы заключается в том, что усвоение огромного лексического запаса не может проходить стихийно. Одной из важнейших задач развития речи в начальной школе является упорядочение словарной работы, выделение основных ее направлений и их обоснование, управление процессами обогащения словаря школьников, овладение лингвистической терминологией.

Стандарт начального общего школьного образования по русскому языку предусматривает в разделе «Лексика» изучение однозначности и многозначности слова, синонимии и антонимии слов, прямого и переносного значения и употребления слов, а также умение школьников пользоваться различными словарями русского языка. Материалы учебника включают многообразие заданий по теме «Лексика», требующих логического размышления и внимания, задания на эрудицию и сообразительность, творческие задания. Каждый раздел учебника включает в себя тренировочные задания, рассчитанные на пополнение словарного запаса учащихся, знакомство с разнообразным составом русской лексики.

Каждый родитель хочет, чтобы его ребенок стал не только образованным, но и отзывчивым, интеллигентным человеком, чтобы он научился сочувствовать, откликаться на все доброе и прекрасное.

Начальное образование является первичной ступенью обучения ребенка. Оно дает ему систему знаний для дальнейшего использования их в процессе жизнедеятельности. Восприятие, накопление и понимание информации зависит напрямую не столько от рода занятий, сколько от способа, качества и формы подачи их от обучающего к обучаемому. Качество и количество воспринимаемой информации напрямую зависит от вербальных средств передачи информации. Одним из вербальных средств общения является речь. Для свободного овладения устной и письменной речью требуется наличие важного условия – богатство материала этой речи. Материал для устной и письменной речи заключается в обилии слов, оборотов речи, умение слагать их в одно стройное целое. Для выполнения условия хорошей устной и письменной речи необходимо знакомить детей со словесным богатством родного языка и вырабатывать в них умение слагать эти слова в предложения для того, чтобы они могли толково, правильно и свободно передавать свои и чужие мысли.

Словарный состав языка, представляя определенную систему, включает разные категории слов. Изучение лингвистической терминологии в образовательно–познавательном аспекте обеспечивает системный подход в усвоении лексических понятий, позволяет знакомить учащихся с термином, как единицей лексической системы, со значением слова, изучать грамматику на лексической основе, доказывать существующие взаимосвязи между лексикой и другими уровнями языка, а также создает необходимые условия для целенаправленного обогащения словарного запаса учащихся. Такое изучение лексики открывает перед учащимися еще один уровень языковой системы. Работа над усвоением лексики формирует у школьников умения и навыки пользоваться различными словарями: толковым, словарем иностранных слов, словарем синонимов, фразеологическим словарем и др. Это имеет большое практическое значение. Лексикологией называется раздел науки о языке, в котором изучается словарный состав. Ни одно слово в языке не существует отдельно, изолированно от языка. Лексика русского языка представляет систему взаимосвязанных и взаимообусловленных языковых единиц. Слова объединяются в различные группы на основании тех или иных признаков.

Изучив литературу, мы выяснили, что этот вопрос изучается довольно давно, проблема заключается в противоречии между несоответствием большого объема лексики и маленьким выбором упражнений, который не позволяет раскрыть ту или иную тему.

Мы подготовили серию методических лингвистических материалов для апробации в 3–4 классах МАОУ «СОШ №74», направленных на формирование коммуникативной компетентности у младших школьников:

1. Работа в группах и мини–группах.

При работе в группах и мини–группах учащиеся класса делятся на группы при выполнении задания по познанию мира и родного языка.

2. Игры на обогащение лексического запаса ребенка.

1. Игровые технологии Б. Никитина позволяют активизировать детей, поддерживая их интерес, развивают их речь. Так, например, игра с мячом очень хорошо развивает внимание детей, быстроту мыслительной реакции. Позволяет не только оживить класс на уроке, но и закрепить полученные знания. При изучении темы «Определение рода имени прилагательного» в 3 классе бросаем мяч учащимся в произвольном порядке, называя при этом существительное (в ед.ч или мн.ч), ребёнок должен бросить мяч обратно, назвав образованное прилагательное, определив число и род (если это возможно). Данная игра позволяет работать над формированием коммуникативной компетенции, развивая речь учащихся, пополняя их словарный запас, заставляя их внимательно относиться друг к другу.

2. «Подбор прилагательных».

Эта игра интересна детям любого возраста: старшим детям необходим словесный образ (не менее 2–3 образов). Содержание же игры заключается в следующем: ведущий называет слово, а участники по очереди называют как можно больше признаков, соответствующих предложенному объекту. Выигрывает тот, кто назовет для каждого из предлагаемых слов как можно больше признаков. Например, «собака» – большая, лохматая, добрая, веселая, охотничья, старая и т. п.

3. «Что бывает?».

Эта игра похожа на предыдущую, отличие состоит в том, что к исходному слову–прилагательному подбирают существительное. Например, «зеленый» – помидор, ель, трава, дом и т. д. Эмоционально привлекательной основой и стимулом участия в игре могут служить поэтические произведения.

В последующем детям можно предложить назвать все, что бывает веселым, грустным, злым, добрым, тихим, громким, пушистым, гладким, холодным, шершавым и пр. При этом необходимо удостовериться, что смысл слова понимается и ребенком, и взрослым идентично.

4. «Узнавание».

Предлагаемые в качестве исходной опоры слова должны быть связаны с чувственным и практическим опытом ребенка. Например, «зеленая, кудрявая, стройная, белоствольная» – береза; «сверкает, землю согревает, тьму разгоняет» – солнце.

Игры со словами нужно постепенно усложнять, не только увеличивая словарный запас ребенка, но и тренируя у него способность легко находить нужное слово. Чтобы ребенок без особых затруднений «вычерпывал» из памяти необходимое слово, надо разнообразить варианты игр («Какое бывает?», «Что делает?»). В дальнейшем основным правилом таких игр становится отсутствие повторов.

3. Для развития речи детям 3–4 классов предлагается работа над предложениями. Задания: «Вставь пропущенные слова», «Расскажи, о чем прочитали», «Из набора слов составить предложения по данной тематике», «Составление предложений по картинкам».

4. Диагностико–мотивирующая часть.

Задача – определить исходный уровень «невнимательности» школьника при письме и чтении.

Инструкция: Прочитай этот текст. Проверь его. Если найдешь в нем ошибки, исправь их карандашом или ручкой.

Ход исследования: «На Крайнем Юге нашей страны не росли овощи, а теперь растут. В огороде выросло много моркови. Под Москвой не разводили, а теперь разводят. Бежал Ваня по полю, да вдруг остановился. Грачи выют гнезда на деревьях. На новогодней елке висело много игрушек. Грачи для птенцов червей на пашне. Охотник вечером с охоты. В тетради Раи хорошие отметки. На школьной площадке играли дети». Фиксируется время работы с текстом, особенности поведения ученика, количество пропущенных ошибок.

Обогащение словарного запаса, введение в речь новых слов и использование этих слов позволяют обучающимся выходить на высокий уровень общения среди сверстников. Язык не только лучший показатель общей культуры, но и лучший воспитатель человека. Четкое выражение своей мысли, богатый язык, точный подбор слов в речи формирует мышление человека и его профессиональные навыки во всех областях человеческой деятельности.

Современная школа заявила о себе как о школе культурно – и лично–ориентированной. В соответствии с этим она призвана поддержать вступление ребенка в мир культуры, при этом сберегая и развивая маленького человека как индивидуально – неповторимую личность, предоставляя ему возможность реализовать свои социальные (не противоречащие интересам других личностей) притязания.

© Некрасова Е. В., 2016

АНАЛИЗ МОТИВАЦИИ УЧАСТНИКОВ ПРОЕКТНОЙ ДЕЯТЕЛЬНОСТИ

Е. В. Немолочнов

Научный руководитель – М. В. Солодихина, доцент, к.п.н.

*Московский Государственный Университет Технологий и Управления им. К. Г. Разумовского
(Первый Казачий Университет)*

Среди критериев оценки школ одним из важнейших показателей качества подготовки являются победы учеников на различных олимпиадах, конкурсах, конференциях. Особенно важны те победы, которые позволяют школьникам поступать в ВУЗ вне конкурса – это победы во Всероссийской олимпиаде школьников и олимпиадах из «Перечня олимпиад школьников», среди которых есть олимпиады, где оцениваются академические знания, и олимпиады с проектной составляющей, где оцениваются научно–технические разработки. Олимпиады с проектной составляющей проводятся при крупнейших технических университетах (например, «Шаг в будущее» МГТУ им. Баумана, «Юниор» МИФИ), позволяя им отобрать школьников, уже обладающих компетенциями, необходимыми будущему инженеру–исследователю. Таким образом, участие в проектной деятельности естественнонаучной и технической направленности очень важно в первую очередь для тех, кто хочет стать инженером или ученым. Но научиться проводить исследование, то есть научиться видеть проблемы, выдвигать гипотезы, ставить цели и задачи, планировать эксперимент, проверяющий гипотезы и анализировать его результаты, необходимо и тем школьникам, которые выбирают профессии, далекие от инженерной деятельности, например, следователя–криминалиста или журналиста.

Но, как показали результаты проведенного нами исследования [1], пока проектной деятельностью охвачено менее трети участников образовательного процесса: опыта проектной деятельности не имеют 87% 6–7-классников и 63% старшеклассников, руководили ученическими проектами менее 18% опрошенных учителей.

Среди причин такого положения можно выделить: слабую мотивацию, непонимание особенностей проектной деятельности (анализ показал, что до 70% работ, присылаемых на конференции и конкурсы, носят реферативный характер, а многие нереперативные работы имеют ряд легко устранимых недостатков, связанных, в основном, с незнанием терминологии, этапов, методов и т.п. проектной деятельности, а так же правил оформления исследований).

Исследование показало, что основными побудительными мотивами школьников для выполнения проектов являются: интерес к проектной деятельности (38%), задание учителя (32%) и возрастающее к старшим классам желание поступить в ВУЗ «по олимпиаде» (27%). Те, чьи проекты участвовали в конкурсах, обычно называют несколько побудительных мотивов, среди которых лидирует желание получать дипломы и грамоты – 56% (среди невыполнявших проект таких 16%), поступить в ВУЗ по олимпиаде (41%), интерес (43%), выступать на конкурсах и видеть публикации своих работ (37%). Только 15% в качестве побудительного мотива указывают задание учителя, и то среди прочих мотивов (среди невыполнявших проекты таких в 2 раза больше, причем задание учителя в подавляющем числе случаев является единственным мотивом). То есть, мотивация участников конкурсов уже существенно другая.

Таким образом, несмотря на то, что порядка 75% учащихся интересуются проектной деятельностью, 64% шестиклассников знают, что через 5 лет они должны будут представить исследование или проект, выполняют исследования менее трети опрошенных (в реальности нереперативных работ, гораздо меньше). Выставляют свои проекты на конкурсы до 45% выполнявших проект.

Анализ результатов опроса потенциальных научных руководителей показал, что для большинства (58%) основным побудительным мотивом заниматься проектной деятельностью является необходимость следования требованиям нового ФГОС, который обязует каждого ученика выполнить хотя бы один исследовательский проект, и требование администрации школ заниматься тьюторством. То есть, у большинства мотивация внешняя.

Изучение списков победителей и призеров таких конференций, конкурсов и олимпиад с проектной составляющей, как «Шаг в будущее», «Юниор», «Школьные Харитоновские чтения», «Колмогоровские чтения», Московский городской конкурс научно-исследовательских и проектных работ обучающихся показывает, что, например, по секции «физика» до 8% работ становятся победителями и призерами не менее, чем в 2 конкурсах. Если изучить архивы конкурсов за несколько лет, то фамилии научных руководителей успешных работ будут повторяться. То есть ежегодно создается ограниченное количество достойных исследовательских работ. А опыт и компетенции научного руководителя в большинстве случаев оказываются важнейшим фактором, влияющим на качество работ школьников. Беседа с некоторыми руководителями успешных проектов показала, что, как правило, у них мотивация «внутренняя» – им интересен сам процесс вовлечения учащихся в исследовательскую деятельность. Среди таких руководителей много преподавателей вузов и руководителей различных секций и кружков – то есть мотивы вроде следования требованиям ФГОС или обязательного тьюторства для них не являются актуальными.

Одной из проблем при реализации обязательного индивидуального проекта является нежелание части старшеклассников заниматься исследованиями. Опрос показал, что отрицательно к проектной деятельности относятся 16% тех, кто проект никогда не выполнял и до 30% тех, кто не только сам не выполнял, но и в окружении которых никто проекты не делал. А среди выполнявших проекты отрицательно к проектной деятельности относятся 2% (причем, судя по названиям, они выполнили реферативные работы). То есть проблема нежелания старшеклассников создавать индивидуальные проекты может быть решена, если вовлекать в исследовательскую деятельность 12–14-летних школьников целыми классами, когда интерес к исследованиям у учащихся самый высокий. Пока тех, у кого почти все в классе выполняли проект, в 5 раз меньше, чем тех, у кого проект не выполняли ни в классе, ни школе, ни среди знакомых. То есть более 21% школьников с проектной деятельностью не сталкивались. А в подростковом возрасте желание «быть как все» и делать то же, что и большинство, является серьезным мотивом. Поэтому создание хотя бы несколькими учащимися школы успешных проектов (с последующей демонстрацией их успехов) может послужить стимулом к вовлечению в проектную деятельность и других учащихся.

Таким образом, для массового привлечения школьников к проектной деятельности, что требует новый ФГОС и критерии оценивания школ, необходимо:

- повысить мотивацию участников проектной деятельности путем пропаганды ее преимуществ (например, рассказать ученикам и учителям о привилегиях, которые может дать победа в олимпиадах с проектной составляющей при поступлении в вуз) и сделав ее одним из критериев оценивания ученика и класса в целом (чтобы «включить» мотивацию достижения у учащихся и учителей),

- вовлечь в исследовательскую деятельность тех учащихся и учителей, кто не знал: «с чего начать», «как делать проект», «где показать готовый проект, кроме класса», «как подготовить проект и докладчика к конкурсу», с помощью предоставления соответствующей доступной информации,

- научить учеников отличать реферат от проекта,
- научить учащихся искать проблему исследования в окружающем мире и потом находить решение этой проблемы, оформляя его в проект,
- повысить качество выполнения, оформления и представления (защиты) работ с помощью оказания методической помощи потенциальным научным руководителям (например, информацию о теоретических основах, правилах проведения и оформления исследования, критериях оценивания работы и выступления докладчика, а также предоставив ряд успешно выполненных работ, победивших в тех или иных конкурсах).

Объединить всю вышеназванную информацию и всевозможные рекомендации можно на интернет ресурсе, посвященном проектной деятельности, ознакомившись с которыми, ученик и его научный руководитель смогут всесторонне подготовить проект и успешно защитить его.

Библиографический список

1. Немолочнов Е., Солодихина М. *Исследование потребностей участников проектной деятельности для создания специализированного сайта // Актуальные вопросы научной и научно-педагогической деятельности молодых учёных: сборник научных трудов III Всероссийской заочной научно-практической конференции.* – Москва, 2016. – С. 174–182.

© Немолочнов Е. В., 2016

ПРОФИЛАКТИКА МЕЖЛИЧНОСТНЫХ КОНФЛИКТОВ МЛАДШИХ ШКОЛЬНИКОВ

Е. О. Никифорова

*Научный руководитель – Е. Н. Теселкина
ФГБОУ ВПО «Хакасский государственный университет им. Н. Ф. Катанова»,
Колледж педагогического образования, информатики и права*

В настоящее время проблема конфликта является актуальной как в педагогическом процессе, так и в повседневной жизни. Конфликт является одной из универсальных характеристик мира и основной движущей силой его развития. Это один из наиболее противоречивых феноменов и основных механизмов всех изменений и преобразований.

В младшем школьном возрасте проблема профилактики конфликтов, на наш взгляд, особо актуальна. В этот период дети делают первые шаги к взрослой жизни – учатся взаимодействовать в коллективе, решать проблемы взаимопонимания и т.д. Поэтому им необходимо уметь конструктивно разрешать конфликты, чему и способствует профилактика.

В настоящее время выявлено противоречие между возрастающими требованиями учебного процесса и недостаточными функциональными возможностями младших школьников. В связи с этим именно в младшем школьном возрасте, когда активно формируются основные качества личности ребенка, особую значимость приобретает исследование способности разрешать конфликты. В процессе учебной деятельности младшие школьники оказываются в проблемных ситуациях, приводящим к конфликтам, к конструктивному разрешению которых они не готовы.

Традиционно конфликты детей рассматриваются как явления, связанные с отклонениями от так называемого нормативного поведения, нарушающего нравственные и правовые нормы (Л. Козер, А. Н. Личко). Конфликты изучаются также в аспекте взаимосвязи с поведением агрессивного характера (А. С. Белкин, В. Н. Гуров, Д. И. Фельдштейн).

Внеурочная деятельность является составной частью системы образования и воспитания детей. Внеурочная деятельность ориентирована на свободный выбор и освоение обучающимися дополнительных образовательных программ, направленных на психологическую и физическую разгрузку ребенка, на формирование личностных и метапредметных результатов ФГОС, полного раскрытия задатков и наклонностей ребенка, создание условий для развития и поддержания талантов и дарований; отсутствием домашнего задания [1]. Внеурочная деятельность обладает большим арсеналом средств, методов и форм профилактики межличностных конфликтов.

С этой целью нами был разработан план занятий, направленный на предупреждение межличностных конфликтов обучающихся 1 класса. Данная работа включала 3 этапа: констатирующий, формирующий и контрольный. На первом этапе по результатам обработанной методики «Межличностные отношения» (Т. Лири) мы выявили низкий уровень степени удовлетворенности школьной жизнью у 20% детей, низкий уровень степени сплоченности – у 25%, высокий уровень конфликтности у 7% респондентов.

Нами было проведено 12 занятий, каждое занятие включало ролевое проигрывание ситуаций и беседу нравственного содержания. В ходе беседы на тему «Мы разные, но все-таки мы вместе!» дети разыграли ситуацию, где они представили всех людей одинаковыми: говорящих на одном языке,

одинаково одевающихся, друг на друга похожих, имеющих одинаковые традиции и т.д. По завершению дети совместно изготовили дерево, символизирующее непохожесть и единство людей.

Ролевое проигрывание ситуаций «Дай мне книгу!». Педагог предлагал детям представить себя в следующей ситуации: «Ученик приходит в класс и видит на столе интересную книгу в красивом переплете. Ему очень хочется взять ее и полистать, взглянуть на картинки. Он приближается к столу, но в этот момент книгу берет его товарищ. А посмотреть книгу так хочется! Как быть? Как ее заполучить?». Дети проигрывают ситуацию по очереди парами. Наиболее распространенные варианты получения книги были следующие:

- а) попытка отобрать ее силой;
- б) намерение овладеть книгой хитростью, обманом;
- в) просьба и покупка или бартер.

После проигрывания ситуации всеми участниками обсудили варианты ее разрешения, и детьми совместно с педагогом был сделан вывод о том, что наиболее конструктивная форма достижения результата – вежливая просьба.

Для подтверждения эффективности проведенной нами работы мы провели контрольный этап. Сравнив результаты констатирующего и контрольного этапов, мы выявили, что количество детей с низким уровнем степени сплоченности снизилось с 25% до 15%, с низким уровнем степени удовлетворенности школьной жизнью с 20% до 14%. Таким образом, мы можем утверждать, что цель работы достигнута, поставленные задачи реализованы.

Библиографический список

1. Пикулина Т. В. Внеурочная деятельность младших школьников // Молодой ученый. – 2015. – №2.1. – С. 24–25.

© Никифорова Е. О., 2016

ПРОБЛЕМНЫЕ ЗАДАНИЯ КАК СРЕДСТВО ФОРМИРОВАНИЯ ИНТЕРЕСА К МАТЕМАТИКЕ У МЛАДШИХ ШКОЛЬНИКОВ

Г. Д. Норылкова

*Научный руководитель – Л. Н. Кочемаскина
ФГБОУ ВПО «Хакасский государственный университет им. Н. Ф. Катанова»,
Колледж педагогического образования, информатики и права*

Математика в начальных классах является основным учебным предметом. Младшие школьники усваивают систему важнейших математических понятий, овладевают умениями и навыками, без которых невозможно успешное обучение в школе.

Как известно, знания, полученные без интереса, не становятся полезными. Поэтому одной из труднейших и важнейших задач дидактики была и остается проблема воспитания интереса к учению.

С каждым годом дети все равнодушнее относятся к учебе. В частности, понижается познавательный интерес учащихся начальных классов к такому предмету как математика. Этот предмет воспринимается обучающимися как скучный и совсем не интересный.

Традиционный тип объяснительно-иллюстративного обучения в общеобразовательной школе строится как система усвоения готовых знаний. Эти знания ими осмыслены и закреплены в памяти и по необходимости могут быть воспроизведены. Но при таком обучении мало внимания обращается на развитие интереса к предмету. В связи с этим стали разрабатывать новое направление в методике обучения, получившее название проблемного.

Будущее образования находится в тесной связи с перспективами проблемного обучения, т. к. цель проблемного обучения включает в себя усвоение не только результатов научного познания, но и самого пути процесса получения этих результатов, а также формирование познавательной самостоятельности обучающегося, развития его творческих способностей и познавательного интереса.

В качестве дидактического средства, которое обеспечивает развитие мышления учащихся в процессе обучения математике, выступают проблемные задания.

Чтобы создать у обучающихся состояние интеллектуального напряжения, им даются задания, в процессе выполнения которых и выявляются затруднения.

Проблемное задание – это элемент учебного процесса, который представляет собой учебное задание, составляемое в форме проблемной задачи или проблемного вопроса в целях постановки обучаемых в проблемную ситуацию [2, с. 143].

Проблемная задача имеет поисковый характер, иногда – оригинальное решение; для ее решения нет образцов или алгоритмов.

Проблемный вопрос может входить в структуру проблемной задачи и выполнять функцию ее требования, выступать как самостоятельная форма мысли, требующая ответа [4, с. 61].

Проблемная ситуация – средство организации проблемного обучения, это начальный момент мышления, вызывающий познавательную потребность учения и создающий внутренние условия для активного усвоения новых знаний и способов деятельности [3, с. 24].

В процессе выполнения заданий у учащихся появляются затруднения, возникает познавательный интерес и потребность в решении встретившейся проблемной задачи.

Однако данная характеристика требует пояснения, так как порой школьникам предлагаются различные задания (в число которых входят и задачи), которые, с одной стороны, создают для учеников определённые интеллектуальные трудности, «препятствия», но с другой стороны, не могут быть отнесены к проблемным, потому что они не создают проблемной ситуации, так как ученик легко справляется с ней, используя уже известные для него способы действий.

Таким образом, видим, что проблемные задания в сущности – это поставленная перед обучающимися проблемная задача, либо вопрос, которые ведут к возникновению проблемы и формированию проблемной ситуации [5, с. 47].

Включение проблемных заданий в обучение требует принятия определённых позиций в понимании процесса усвоения знаний, которые связаны с ответом на вопросы: «Как предлагать ученику знания, которые он должен усвоить?», «Что ученик должен сделать для того, чтобы усвоить эти знания?».

Проблемные задания, вводят обучающихся в предстоящую частично поисковую или исследовательскую работу, создавая психологически благоприятную атмосферу для дальнейших занятий [1, с. 34].

Таким образом, проблемное задание – необходимый компонент в процессе обучения младших школьников математике, способствующий развитию познавательного интереса учащихся.

Библиографический список

1. Кудрявцев Т. В. *Исследование и опыт проблемного обучения*. – М.: Высшая школа, 2008. – 89 с.
2. Кульневич С. В., Лакоценина Т. П. *Современный урок. Часть 3. Проблемные уроки: Научно–практич. пособие для учителей, методистов, руководителей учебных заведений, студентов и аспирантов пед. учеб. заведений, слушателей ИПК.* – Ростов н/Д: Учитель, 2006. – 288 с.
3. Крутич В. И. *Дидактический механизм возникновения проблемной ситуации в обучении математике*. – М.: МГПИ, 2004. – 111 с.
4. Мельникова Е. И. *Проблемный урок, или как открывать знания с учениками: Пос. для учителя*. – М.: Прогресс, 2002. – 86 с.
5. Махмутов М. И. *Организация проблемного обучения в школе: Книга для учителя*. – М.: Просвещение, 2007. – 240 с.

© Норылкова Г. Д., 2016

ДУХОВНО–НРАВСТВЕННОЕ ВОСПИТАНИЕ ДОШКОЛЬНИКОВ В РЕСПУБЛИКЕ ТЫВА

Ш. О. Ооржак

*Научный руководитель – Л. П. Сагалакова
ФГБОУ ВПО Тувинский государственный университет,
Кызылский педагогический колледж*

В современной социально–педагогической ситуации, когда происходит переосмысление сложившейся единой системы воспитания, пересмотр стереотипов в обучении и воспитании, поиск новых концепций и моделей образования, на передний план выдвигается духовно–нравственное развитие, воспитание и социализация детей. Целевые ориентиры на этапе старшего дошкольного возраста, представленные в ФГОС дошкольного образования, предполагают развитие духовно–нравственной составляющей: содержание образовательной области «Социализация» направлено на духовно–нравственное воспитание и развитие детей на основе приобщения к общечеловеческим ценностям, ценностям своей этнической и культурной группы, в контексте формирования у них идентичности гражданина России. Проблема духовно–нравственного воспитания является одной из актуальных и изучаемых психолого–педагогической теорией и практиков (Г. Н. Волков, Л. И. Божович, А. В. Запорожец, А. В. Зосимовский, М. Б. Кенин–Лопсан, Л. Колберг, В. С. Мухина, Ж. Пиаже) [3, с. 105].

Актуальность в формировании духовно–нравственных качеств личности детей старшего дошкольного возраста заключается в противостоянии внутреннего мира ребенка и следовании общепринятым нормам и правилам поведения, а также в отсутствии навыков рефлексии своих поступков и действий и отсутствии развитого чувства сопереживания и сочувствия. Решению этих проблем способствует использование педагогических методов и приемов стимулирования усилий личности в принятии и осознании духовно–нравственных представлений и ценностей, нравственной самоактуализации, а также активизация врожденных интеллектуальных и эмоционально–волевых качеств личности. Ключевым моментом в формировании духовно–нравственных качеств личности дошкольников

является активное вовлечение детей в живую практику морально–этической жизни людей. В Республике Тыва разработана «Концепция духовно–нравственного воспитания и развития личности в образовательном учреждении РТ» с учетом национальных, региональных, этнокультурных потребностей многонационального народа Тувы [2, с. 74].

База исследования проводилось в МБДОУ № 19 г. Кызыл. Выборку составило 16 детей старшего дошкольного возраста. Для изучения уровня развития нравственных качеств детей старшего дошкольного возраста было проведено исследование. В своем исследовании мы использовали методики «Осознание детьми нравственных норм», проводили две серии индивидуально с интервалом в 2–3 дня, участвовали одни и те же дети 6–7 лет.

В ходе анализа методик исследования были получены следующие результаты. По результатам первой серии мы выявили 4 уровня: 1 уровень – двое детей (12,5%) Дети называют нравственную норму, правильно оценивают поведение детей и мотивируют свою оценку. Ответы детей: «Хорошо помогу, потому, что друзьям надо помогать; да, потому что с друзьями делится» 2 уровень – 10 детей (62,5%). Дети называют нравственную норму, правильно оценивают поведение детей, но не мотивируют свою оценку. Ответы детей «Да, даю куклу, потому что она хотела играть; да, буду давать карандаш, потому что у Любы карандаш сломался»; 3 уровень – 4 детей (25%). Дети оценивают поведение, как положительное и отрицательное, но оценку и нравственную норму не мотивируют. Ответы детей «Да, помогу, потому что хочу убираться; да, буду давать карандаш, потому что не жалко своих карандашей»; 4 уровень – ни одного ребенка (не смогли оценить поведение других детей).

По второй серии мы выявили 4 уровня: 1 уровень (9 –11 баллов)– 3 детей (43 %) Дети отвечают «Это хорошо, это некрасиво, надо друзьям помогать, ему очень грустно, накажут, так все делают». 2 уровень (6–8 баллов) – 3 детей (43 %). Дети отвечают «Успеваю, если буду помогать, увидел, что ему трудно и помогал». 3 уровень (4– 5 баллов) – 1 ребенок (14%) Ребенок отвечает « Обрадуется, если подаришь, это плохо». 4 уровень – ни одного ребенка (не смогли оценить поведение других детей).

Таким образом, проведенное эмпирическое исследование показало, что в наибольшей степени у детей данного возраста выражается средний уровень развития нравственных качеств. Дети до конца не могут объяснить, почему он так себя поведет или до конца не понимает как нужно поступить в той или иной ситуации.

Приказом Министерства образования и науки Республики Тыва от 18 сентября 2013 года № 1173/д «Об апробации программы» на базе нашего детского сада была открыта республиканская инновационная площадка по Апробации примерной программы дошкольного образования «Духовно–нравственное воспитание старших дошкольников» под руководством У. П. Допул, автором–составителем данной программы [1, с. 102].

Работа в экспериментальном режиме предполагает систематическое совершенствование содержания и методов воспитания и обучения дошкольников, повышения квалификации педагогов, а также организацию психолого–педагогического просвещения родителей.

Для организации инновационной работы в ДОУ были обеспечены следующие организационно–педагогические мероприятия:

Определены этапы проведения эксперимента:

1. Аналитико–диагностический этап 2013–2014 г.г.

Ознакомление с основными теоретическими положениями.

1. Анализ актуальности проблемы (подбор и изучение специализированной литературы)
2. Анализ ресурсов ДОУ (материальных, технических, интеллектуальных)
3. Изучение мнения родителей и получение семейной поддержки.
4. Создание условий для апробации программы.

2. Основной этап. Практический.

1. Апробация программы.

2. Адаптация программы к условиям детского сада.

3. Осуществление мониторинга за ходом реализации программы.

4. Разработка рекомендаций по осуществлению духовно–нравственного воспитания дошкольников.

Заключительный этап. Аналитический.

1. Анализ результатов внедрение программы: а) мониторинг развития детей ; б) опрос родителей, педагогов.

2. Показ результатов работы: а) открытые мероприятия; б) выступления; в) презентации.

3. Доработка и коррекция разработанных методических рекомендаций. Оформление опыта работы.

На первом этапе эксперимента были изучены нормативно–методические документы (федерального, регионального, муниципального уровня) по вопросам организации экспериментальной площадки

2. Разработаны локальные акты, регулирующие работу ДОУ в режиме эксперимента (разработка и утверждение положения о творческой группе)

3. Заключены договоры о социальном партнерстве с краеведческим музеем им. Алдын–Маадыр, библиотекой им. М. Ю. Лермонтова.

4. Определены функциональные обязанности:

Работа площадки организуется посредством деятельности заведующего ДОУ, старших воспитателей, музыкального руководителя, воспитателями, специалистами.

5. Условия функционирования включают в себя:

- развивающую среду;
- полноценное ресурсное обеспечение;
- наличие организованной совместной деятельности педагогов, родителей и детей
- Детский сад в своей работе активно использует воспитательный потенциал объектов социума и природной среды.

Мы считаем, что введение программы в воспитательно–образовательный процесс позволило улучшить работу ДОУ в вопросах духовно–нравственного воспитания дошкольников. У детей старшего дошкольного возраста формируются навыки доброжелательного и добродетельного поведения, способность к сопереживанию и адекватному проявлению этих разнообразных чувств.

Библиографический список

1. Дугарова Т. Ц., Ооржак А. А. Проектный метод в системе духовно–нравственного воспитания дошкольников *Вестник Бурятского государственного университета*. – 2014. – № 1–4. – С. 99–103.
2. Духовно–нравственное и гражданское воспитание детей дошкольного возраста / Сост.: Т. М. Аникина, Г. В. Степанова, Н. П. Терентьева. – М.: УЦ «Перспектива», 2012. 248 с.
3. Данилюк А. Я., Кондаков А. М., Тишков В. А. Концепция духовно–нравственного развития и воспитания личности гражданина России в сфере общего образования: проект // *Рос. акад. образования*. – М.: Просвещение, 2009.

© Ооржак Ш. О., 2016

ДЕТСКИЙ МУЗЫКАЛЬНЫЙ ФОЛЬКЛОР КАК СРЕДСТВО НРАВСТВЕННО–ЭСТЕТИЧЕСКОГО ВОСПИТАНИЯ МЛАДШИХ ШКОЛЬНИКОВ С УМСТВЕННОЙ ОТСТАЛОСТЬЮ

Д. О. Орлова

*Научный руководитель – К. С. Шумакова
ГБПОУ Свердловской области «Ревдинский педагогический колледж»*

Нравственно–эстетическое воспитание подрастающего поколения – одна из основных задач общества. Маленький человек входит в сложный многогранный мир, в котором он встречается не только с добром и справедливостью, героизмом и преданностью, но и с предательством, нечестностью, корыстью. Воспитывать и формировать миропонимание ребёнка необходимо, когда его жизненный опыт только начинает накапливаться. Именно в детстве определяется направленность личности, появляются первые моральные установки, взгляды.

Различные стороны проблемы нравственного, эстетического воспитания нашли отражение в работах, раскрывающих вопросы эстетического, художественного образования и воспитания (Н. И. Киященко, А. Ф. Лосев); эстетическое сознание (Е. В. Волкова, Л. П. Печко); эстетические взгляды и идеал и содержание эстетического воспитания школьников (Б. Т. Лихачев, Г. И. Щукина); аксиологический аспект эстетической культуры (Д. Б. Кабалевский, Б. Т. Лихачёв, Б. М. Неменский, Л. П. Печко); способность восприятия и понимания личностью прекрасного в искусстве и жизни (В. А. Сластенин, Н. И. Киященко); принципы эстетического воспитания (Е. В. Квятковский); познавательный потенциал эстетической деятельности (Ю. Б. Борев, Д. М. Гришин).

Исследования ученых показали, что у умственно отсталых детей имеются грубые изменения в условно–рефлекторной деятельности, разбалансированность процессов возбуждения и торможения, а также нарушения взаимодействия сигнальных систем. Все это является физиологической основой для аномального психического развития ребенка, включая процессы познания, эмоции, волю и личность в целом.

Фольклор является исключительно значимым дидактическим материалом в воспитании умственно отсталых детей. Многие жанры народного творчества – незаменимая школа эстетического, нравственного, умственного, физического воспитания.

Исполняя песни, танцы, принимая участие в играх, традиционных театрализованных действиях ребенок познает мир, расширяет свои познания и умения в области исполнительства и творчества, развивается физически.

Музыкальный фольклор является исключительно значимым дидактическим материалом в воспитании детей. Народные игры, песни, хороводы, уходящие своими корнями в древность, помогают детям прикоснуться к великому народному искусству, почувствовать глубину и красоту русских обычаев и обрядов.

В народном творчестве как нигде сохранились особенные черты русского характера, присущие ему нравственные ценности, представления о добре, красоте, правде, храбрости, трудолюбии, верности. В детском фольклоре своеобразным образом сочетаются слово, музыкальный ритм и напевность. Благодаря этому, фольклор является богатейшим источником познавательного и нравственного развития детей.

Знакомство с фольклором имеет огромное значение для воспитания патриотических чувств, для понимания связи поколений, для поддержания в детях уважения к старшим. В данной связи трудно переоценить то значение, которое имеет изучение местных народных традиций, культуры своей «малой» Родины.

© Орлова Д. О., 2016

ГЕНДЕРНЫЕ ОСОБЕННОСТИ ФОРМИРОВАНИЯ НРАВСТВЕННОЙ КУЛЬТУРЫ У МЛАДШИХ ШКОЛЬНИКОВ

Н. В. Осипова

Научный руководитель – Е. В. Волковская

*ФГБОУ ВПО «Хакасский государственный университет им. Н. Ф. Катанова»,
Колледж педагогического образования, информатики и права*

Актуальность темы данной работы заключается в том, что на современном этапе общество поглощено проблемами финансовых отношений, нестабильностью экономики, политическими сложностями, которые разрушают социальные связи и нравственные устои. Это ведет к нетерпимости и ожесточению людей, разрушает внутренний мир личности.

Решая задачи воспитания, необходимо опереться на разумное и нравственное в человеке, определить ценностные основы собственной жизнедеятельности, обрести чувство ответственности за формирование нравственной культуры.

Формирование нравственно-волевых качеств личности подрастающего поколения является актуальными во все времена. Нравственность передаётся из поколения в поколение и поддерживается общественным мнением.

Каждый человек, усваивая нравственные устои общества, начинает сам регулировать своё поведение и оценивать поведение других.

Нравственное воспитание младших школьников является одной из сложнейших задач учителя. Для решения данной проблемы учителю требуется не только знание предметов начальных классов и методики их преподавания, но и умение направить свою деятельность на нравственное воспитание учащихся.

В педагогической литературе исследуемая нами проблема нашла отражение в фундаментальных исследованиях Богданова О. С., Бодырева Н. М., Шиловой М. И. и др., в которых выявляется сущность основных понятий теории нравственного воспитания, указываются пути дальнейшего развития принципов, содержания, форм и методов.

Проблема нравственной культуры находится на границе этики и теории культуры. В настоящее время существуют два подхода к раскрытию сущности понятия «нравственная культура». Первый начинается с раскрытия сущности родового понятия – «культура», а второй подход – видового – «нравственность».

Культура – это процесс усложнения, возвышения и совершенствования человека и общества, а также результат умственной деятельности [2, с. 13].

Принимая во внимание данное определение, мы будем понимать под культурой процесс, средство и результат образования и воспитания.

Понятие нравственной культуры также тесно связано с терминами «мораль» и «нравственность», которые по сути своей синонимичны.

В свою очередь в учебном пособии по этике говорится, что «понятия «мораль» и «нравственность» употребляются как тождественные, хотя в истории этики встречались попытки их разведения».

На развитие личности оказывают влияние ряд факторов. Одним из них по праву может считаться та или иная половая принадлежность. В семье гендерные представления складываются еще до рождения ребенка тем интересом, который проявляют окружающие к тому, кто родится: мальчик или девочка [4, с. 68].

Гендером называют социальное отношение; не биологический пол, а представление (репрезентация) каждой индивидуальности в терминах специфических социальных отношений.

В последнее время гендер изучается как комплексное понятие. И то, что гендеру не дано окончательного и однозначного определения, – не недостаток или проблема, а скорее, особенность самого понятия.

Впервые идея о выделении двух измерений пола – биологического и социального – возникла у Роберта Столлера.

Дети не похожи друг на друга. И наиболее явные различия между детьми связаны с их полом. Известно, что половые различия важны для процесса развития личности.

Для мальчиков и девочек существуют различные стили поведения, игры, увлечения и т. д. Замечено, что мальчики более склонны к проявлениям агрессивности, чем девочки, и это, в частности, объясняется тем, что обладание некоторыми близкими к агрессивным формам поведения поощряется у мальчиков, а у девочек запрещается. Образ мужчины как защитника и война входит в мужской социально–личностный стереотип. Девочкам же с самого раннего детства категорически запрещается вести себя агрессивно, т. к. в женский социально–психологический стереотип входят противоположные агрессивности качества: доброта, мягкость, сопереживание, сочувствие, женственность.

Одной из основных методик, позволяющих изучить и проанализировать уровень сформированности нравственной культуры современных школьников, является методика М. И. Шиловой. Это диагностическая программа, содержащая критерии или по Далю – «приметы» для распознавания.

Мы рассмотрели теоретические аспекты данного вопроса, в дальнейшем мы планируем выявить уровень нравственной воспитанности у младших школьников с помощью методики М. И. Шиловой.

Библиографический список

1. Лаптенко А. С. *Формирование нравственной культуры личности в системе образования // Проблемы выхавання.* – 2008. – № 5. – С. 12–19.
2. Яковлева Н. Ф., Шилова М. И. *Воспитание и самовоспитание нравственных деятельно–волевых черт характера подростков: учеб. пособие.* – 2–е изд., стер. – М.: ФЛИНТА, 2014. – 68 с.

© Осипова Н. В., 2016

ТВОРЧЕСКИЕ ЗАДАНИЯ НА УРОКАХ РУСОГО ЯЗЫКА КАК СРЕДСТВО ФОРМИРОВАНИЯ КОММУНИКАТИВНОЙ КОМПЕТЕНЦИИ ОБУЧАЮЩИХСЯ НАЧАЛЬНЫХ КЛАССОВ

С. В. Сажнёва

*Научный руководитель – Н. Л. Чудаева, канд. пед. наук
ФГБОУ ВПО «Хакасский государственный университет им. Н. Ф. Катанова»,
Колледж педагогического образования, информатики и права*

Формирование коммуникативной компетенции – это важное составляющее в образовательном процессе. Именно младший школьный возраст чрезвычайно благоприятен для овладения коммуникативными навыками в силу особой чуткости к языковым явлениям, интереса к осмыслению речевого опыта, общению. В качестве обязательных умений, обеспечивающих коммуникативность индивида, в ФГОС ставятся задачи формирования у учащихся начальной школы умения слушать и слышать собеседника, обосновывать свою позицию. На важность использования творческих заданий по формированию коммуникативной компетенции учащихся указывают методисты: Т. А. Ладыженская, А. В. Хуторской, С. Львова и др.

Цель работы: обосновать возможность формирования коммуникативной компетенции младших школьников, используя творческие задания на уроках русского языка.

Объект исследования: формирование коммуникативной компетенции обучающихся.

Предмет исследования: творческие задания на уроках русского языка как средство формирования коммуникативной компетенции обучающихся.

В соответствии с задачами нашего исследования в первой главе «Анализ психолого–педагогической и методической литературы по проблеме исследования» рассмотрели, во–первых, сущность понятия «коммуникативная компетенция». За основу в своей работе взяли определение А. В. Хуторского: «компетенция – включает совокупность взаимосвязанных качеств личности (знаний, умений, навыков, способов деятельности), задаваемых по отношению к определенному кругу предметов и процессов, и необходимых для качественной продуктивной деятельности по отношению к ним» [1].

А. Б. Добрович рассматривает коммуникативную компетенцию как постоянную готовность к контакту. Это объясняется ученым с позиций сознания, мышления. Человек мыслит и это означает, что он живет в режиме диалога, при этом человек обязан постоянно учитывать изменчивую ситуацию в соответствии со своими интуитивными ожиданиями, а также с ожиданиями своего партнера.

Во–вторых, проанализировали нормативные требования по формированию коммуникативной компетенции. Содержание нового федерального образовательного стандарта (далее ФГОС) ориентировано в первую очередь на формирование определенной языковой и духовной культуры школьников. Одной из главных идей ФГОС начальной школы по русскому языку является интенсивное речевое и интеллектуальное развитие учащихся на всех ступенях [2].

Содержание стандарта предполагает формирование не только навыков анализа языка, классификации языковых явлений и фактов (а именно это до сих пор преобладает в школьной практике),

но прежде всего – воспитание человека, владеющего нормами литературного языка, способного свободно выражать свои мысли и чувства в устной и письменной форме, соблюдать этические нормы общения.

Выпускник должен обладать следующими коммуникативными универсальными учебными действиями:

- формулировать собственное мнение и позицию;
- строить понятные для партнера высказывания, учитывающие, что партнер знает и видит, а что нет;
- задавать вопросы;
- адекватно использовать речевые средства для решения различных коммуникативных задач, строить монологическое высказывание, владеть диалогической формой речи.

Выпускник начальной школы должен получить возможность научиться:

- аргументировать свою позицию и координировать ее с позициями партнеров в сотрудничестве при выработке общего решения в совместной деятельности;
- с учетом целей коммуникации достаточно точно, последовательно и полно передавать партнеру необходимую информацию как ориентир для построения действия;
- задавать вопросы, необходимые для организации собственной деятельности и сотрудничества с партнером;
- адекватно использовать речь для планирования и регуляции своей деятельности;
- адекватно использовать речевые средства для эффективного решения разнообразных коммуникативных задач [2].

Во второй главе рассмотрена сущность понятия «творческие задания», типы творческих заданий на уроках русского языка и особенности их использования в начальных классах.

Творческие задания – это такая деятельность, в результате которой приобретает нечто новое, оригинальное, выражающее индивидуальные склонности, способности и индивидуальный опыт ученика.

Традиционно выделяют следующие типы заданий, помогающие формировать коммуникативную компетенцию учащихся: творческий диктант; свободный диктант; изложение; выборочное изложение; творческое изложение.

Кроме того, нами проанализировано УМК по русскому языку «Школа России» с целью выявления наличия творческих заданий для учащихся начальных классов.

Данная работа носит практический характер, может быть полезна как студентам педагогических специальностей, так и учителям начальных классов.

Библиографический список

1. Хуторской А. В. Ключевые компетенции и образовательные стандарты / А. В. Хуторской // Интернет-журнал "Эйдос". – 2002. – 23 апреля. URL: <http://eidos.ru/journal/2002/0423.htm>.
2. Федеральный государственный общеобразовательный стандарт начального основного образования. URL: [https://edu.tatar.ru/upload/images/files/ФГОС%20НОО\(15\).pdf](https://edu.tatar.ru/upload/images/files/ФГОС%20НОО(15).pdf).

© Сажнёва С. В., 2016

РАЗВИТИЕ ЧУВСТВА РИТМА ДЕТЕЙ МЛАДШЕГО ШКОЛЬНОГО ВОЗРАСТА В МУЗЫКАЛЬНО-ДИДАКТИЧЕСКИХ ИГРАХ

Б. Р. Сам

*Научный руководитель – М. Н. Швецова
ФГБОУ ВПО Тувинский государственный университет,
Кызылский педагогический колледж*

Современная цивилизация отличается ускорением темпа жизни и многообразием жизненных ритмов, с которыми постоянно сталкивается каждый ребенок. Такое многообразие ритмов, а нередко и аритмичность жизненных процессов, обусловленных социальными проблемами, создает хаотичность в отношениях ребенка с миром и носит разрушительный характер.

Дети с ритмическими нарушениями бывают не способны к восприятию, к занятиям, к коллективной работе в классе; они как бы начинают «выпадать» из воспитательного процесса, так как не могут «войти в ритм». Когда же младшие школьники начинают чувствовать магическую силу ритма, они испытывают большую радость и открыты восприятию внешнего мира.

Значительную роль в создании благоприятных условий для гармонизации отношений ребенка с окружающей средой и самим собой играет развитие музыкальных способностей, обеспечивающее ритмизацию жизненного пространства детей, что является основой их развития. *Актуальность* применения музыкально-дидактических игр заключается в развитии чувства ритма детей в определенной системе, с учетом возрастного аспекта и последовательности приобщения младших школьников к музыкально-игровой деятельности по данной проблеме.

Методологической основой работы являются теоретические концепции ведущих ученых Б. В. Асафьева, Л. А. Баренбойма, В. М. Бехтерева, Э. Жак-Далькроза, К. Орфа, а на современном этапе исследования Н. А. Ветлугиной, Г. А. Ильиной, К. В. Тарасовой о развитии чувства ритма как одного из важных компонентов в структуре музыкальных способностей. Большой вклад в разработку музыкально-дидактических игр внесли Л. Н. Комиссарова, Н. Г. Кононова, Э. П. Костина, М. А. Михайлова.

Ритм – организация всей жизни и деятельности человека, важнейшее выразительное средство в искусстве, один из центральных элементов музыки. Как определил выдающийся музыковед и композитор Б. В. Асафьев, «ритм – гений дисциплины человеческого труда, ритм – гений музыки» [1, с. 143]. В жизни человека и природы многие процессы ритмически организованы: дыхание и кровообращение, сон и бодрствование, ходьба и бег; вращение Земли, смена времен года, дня и ночи, морской прибой, узоры на крыльях бабочки. По выражению Э. Жак-Далькроза, «ритм есть движение материи, логически и пропорционально распределенной по времени и пространству» [3, с. 18].

Развитие чувства ритма – одна из самых сложных и ответственных задач музыкальной педагогики. Проблеме ритма посвящено множество работ как отечественных, так и зарубежных музыкантов. Но до сих пор в этой области остается немало спорного и невыясненного. Касаясь вопроса о том, возможно ли развитие чувства ритма, педагоги-практики, даже принимая во внимание объективные трудности ритмовоспитания в музыке, дают тем не менее утвердительный ответ. Как известно, неразвивающихся способностей в природе не существует и существовать не может [2, с. 157].

Безусловно, сама организация использования игр требует от педагога понимания значимости и ценности ритмического воспитания дошкольника, большого творчества и мастерства, владения методикой освоения игр, организации целенаправленной и систематической работы с применением разнообразных методов и средств, включая музыкально-дидактические игры. Музыкально-дидактические игры – это игры, специально созданные для решения задач музыкального воспитания, обучения и развития детей.

Для развития чувства ритма эффективно использование следующих направлений: моделирование длительности звуков короткими и длинными предметами, ритмослоги, музыкально-ритмические движения, игра на детских музыкальных инструментах, нетрадиционное элементарное музицирование, инструментальные импровизации, пластическое интонирование, ритмодекламации, речевые упражнения, пальчиковая гимнастика, развитие мелкой и крупной моторики, методика «звучащих жестов» Карла Орфа.

Идея использовать в элементарном музицировании «собственные природные инструменты человека» – притопы, хлопки, шлепки, щелчки, данные самой природой, была заимствована Орфом у неевропейских народов и отличается универсальностью, важной для массовой педагогики, так как подобные формы ритмического сопровождения есть у всех народов мира, в том числе тувинском фольклоре.

В самых своих истоках музыкальный ритм связан с движением. Выдающийся ученый Б. М. Теплов, отмечая моторную природу чувства ритма, подчеркивал, что восприятие ритма никогда не является только слуховым процессом, это всегда слухо-двигательный процесс» [26, с. 193]. Значит, развитию чувства ритма способствуют подвижные игры, формирующие музыкально-ритмические навыки и навыки выразительного движения. Большой интерес и творческую активность у детей вызывает как традиционная игра на детских музыкальных инструментах, так и нетрадиционное элементарное музицирование со звучащими предметами – самодельными погремушками; это коробочки, баночки, бутылки с различными наполнителями, бумажные метелочки, кастрюли и т.п.

Итак, специальные музыкально-дидактические игры способствуют развитию чувства ритма у детей и накоплению ими определенного музыкально-ритмического опыта. Продуманная последовательность заданий и упражнений в порядке постепенного усложнения в условиях грамотного педагогического руководства обеспечивает целенаправленность в формировании слухо-ритмических навыков.

Библиографический список

1. *Психология музыкальной деятельности / Под ред. Г. М. Цыпина. – М.: Академия, 2013. – 368 с.*
2. *Теплов Б.М. Психология музыкальных способностей // Избранные труды: В 2 т. – М.: Просвещение, 1985. – 320 с.*
3. *ru. wikipedia. org. wiki / Жак-Далькроз, Эмиль.*

ЛИНГВИСТИЧЕСКИЕ ЗАДАЧИ КАК СРЕДСТВО ФОРМИРОВАНИЯ ПОЗНАВАТЕЛЬНОГО ИНТЕРЕСА НА УРОКАХ РУССКОГО ЯЗЫКА У МЛАДШИХ ШКОЛЬНИКОВ

С. Н. Сафонова

Научный руководитель – Н. Л. Чудаева, канд. пед. наук
ФГБОУ ВПО «Хакасский государственный университет им. Н. Ф. Катанова»,
Колледж педагогического образования, информатики и права

«Сделать учебный предмет интересным, – писал А. Н. Леонтьев, – это, значит, сделать действительным или создать вновь определенный мотив, а также создать соответствующие цели школьников»

Обучение и воспитание способствует становлению личности, для этого необходимо «разбудить» в ребенке исходное, ключевое звено его разумной деятельности – познавательную потребность, которая лежит в основе развития познавательного интереса. В современном образовательном пространстве проблема формирования интереса младших школьников продолжает оставаться одной из важнейших, т. к. познавательный интерес является значимым фактором для активности и успешности обучения в школе.

Увеличение умственной нагрузки на уроках русского языка заставляет задуматься над тем, как поддержать у обучающихся интерес к изучаемому материалу, их активность на протяжении всего урока. В связи с этим ведутся поиски новых эффективных методов обучения и таких методических приемов, которые активизировали бы мысль школьников, стимулировали бы их к самостоятельному приобретению знаний. Низкий познавательный интерес к урокам русского языка, безусловно, снижает развивающую и воспитывающую роль учебного материала.

Однотипность уроков делают учебный процесс скучным, поэтому необходимо развивать у детей младшего школьного возраста интерес к русскому языку. Нужно позаботиться о том, чтобы на уроках каждый ученик работал активно и увлеченно, и использовать это как отправную точку для возникновения и развития любознательности, глубокого познавательного интереса. В этом помогает периодическое включение лингвистических задач в процесс обучения русскому языку.

Особую значимость для нас представляют работы А. Н. Леонтьева, С. Л. Рубинштейна, Г. И. Щукиной, посвященные анализу понятия «познавательный интерес», и исследования лингвистов А. А. Зализняка, Е. В. Падучевой, которые работали над изучением проблемы, связанной с лингвистическими задачами.

Цель исследования: теоретически обосновать, что лингвистические задачи способствуют формированию познавательного интереса у младших школьников на уроках русского языка.

Объект: формирование познавательного интереса у младших школьников.

Предмет: лингвистические задачи как средство формирования познавательного интереса на уроках русского языка у младших школьников.

В соответствии с целью работы определены следующие задачи:

1. Изучить и проанализировать психолого–педагогическую и методическую литературу по проблеме исследования, раскрывая понятия «познавательный интерес», «лингвистические задачи».
2. Определить возможности оптимального применения методов и приемов обучения в формировании познавательного интереса.
3. Изучить типологию лингвистических задач и создать банк лингвистических задач для учителя начальных классов.
4. Аспектно проанализировать лингвометодическое содержание УМК «Школа России» по русскому языку для младших школьников с целью выявления лингвистических задач.

В работе мы учитывали теоретические положения Л. И. Божович об особенностях формирования познавательного интереса у младших школьников; методические положения о сущности лингвистических задач в методике преподавания русского языка Т. В. Напольной.

Методы исследования: теоретические: анализ психолого–педагогической и методической литературы.

Теоретическая значимость работы состоит в систематизации теоретического материала по проблеме формирования познавательного интереса у младших школьников на уроках русского языка в начальных классах.

Практическая значимость исследования заключается в составлении банка лингвистических задач для учителя начальных классов, которые будут использоваться на уроках русского языка для формирования познавательного интереса.

ФОРМИРОВАНИЕ ПРЕДМЕТНЫХ РЕЗУЛЬТАТОВ ПО ЛИТЕРАТУРНОМУ ЧТЕНИЮ В НАЧАЛЬНОЙ ШКОЛЕ ПОСРЕДСТВОМ ИСПОЛЬЗОВАНИЯ ИНТЕРАКТИВНОЙ ДОСКИ SMART BOARD

Д. С. Семенова

Научный руководитель – А. А. Лужбина
ГБПОУ «Пермский педагогический колледж №1»

Сегодня информационные технологии всё прочнее входят во все сферы нашей жизни. Традиционные инструменты учителя и ученика успешно заменяют компьютерные средства обучения, одним из которых является интерактивная доска. Современный урок – это прежде всего урок, направленный на формирование и развитие универсальных учебных действий (УУД). Результатом урока является не успеваемость, не объем изученного материала, а приобретаемые УУД учащихся, такие как способность к действию, способность применять знания, реализовывать собственные проекты, способность социального действия. Развитию УУД на уроке способствует применение интерактивных технологий, то есть интерактивное обучение.

ФГОС НОО отражает основные предметные результаты основной образовательной программы начального общего образования в области интересующего нас предмета – «Литературное чтение».

Образовательная программа «Школа России» разработана на основе Федерального государственного образовательного стандарта начального общего образования, Концепции духовно–нравственного развития и воспитания личности гражданина России, планируемых результатов начального общего образования.

Литературное чтение – один из основных предметов в обучении младших школьников. Он формирует общеучебный навык чтения и умение работать с текстом, пробуждает интерес к чтению художественной литературы и способствует общему развитию ребёнка, его духовно–нравственному и эстетическому воспитанию. Успешность изучения курса литературного чтения обеспечивает результативность по другим предметам начальной школы.

С помощью применения интерактивной доски Smart Board мы сможем сформировать предметные результаты по литературному чтению, а также повысить интерес к предмету, так как современный ребенок стремится к использованию современных информационно–коммуникационных технологий.

Интерактивное обучение – это прежде всего диалоговое обучение, в ходе которого осуществляется взаимодействие преподавателя и обучающегося.

Интерактивная доска – это сенсорный экран, который подключается к специальному проектору, передающему изображение на поверхность – доску. С помощью прикосновения к доске можно управлять изображением.

Особенности этого взаимодействия состоят в следующем: пребывание субъектов образования в *одном* смысловом пространстве; *совместное погружение* в проблемное поле решаемой задачи, т.е. включение в единое творческое пространство; *согласованность* в выборе средств и методов реализации решения задачи; *совместное вхождение* в близкое эмоциональное состояние, переживание созвучных чувств, сопутствующих принятию и осуществлению решения задач.

Интерактивные технологии направлены на то, чтобы вовлечь всех учащихся в обсуждение темы, выполнение заданий, презентацию результатов самостоятельной работы. Сделать их участие заинтересованным, мотивированным, нацеленным на достижение результатов. Это решается путем применения на уроках литературного чтения интерактивной доски Smart Board.

Интерактивные методы обучения получили в последнее время широкое применение на уроках литературного чтения. Использование их в обучении решает множество задач. Они развивают познавательный интерес к предмету, активизируют учебную деятельность учащихся на уроках, способствуют становлению творческой личности ученика, дают возможности для взаимообучения, так как предполагают групповые формы работы и совещательный процесс. Учитель лишь направляет деятельность учащихся на достижение цели.

Интерактивные методы обучения можно использовать на различных этапах урока, в том числе – литературное чтение: эмоциональный настрой, мотивация в начале урока, активизация имеющихся и получение новых знаний, рефлексия и т. д.

Учащиеся легче вникают, понимают и запоминают материал, который они изучали посредством активного вовлечения в учебный процесс. Исходя из этого, основные методические инновации связаны сегодня с применением именно интерактивных технологий.

Актуальность исследования обусловлена потребностью учителей начальных классов в определении оптимальных способов применения и организации использования интерактивных средств на уроках литературного чтения в начальной школе, т. е. создании с их помощью естественных ситуаций взаимодействия участников процесса обучения.

Изучив литературу, мы выяснили, что этот вопрос изучается в теоретической литературе совсем недавно, это связано с тем, что данную технологию сложно освоить без специальной подготовки. При работе с интерактивной доской возникают некоторые трудности:

- Наличие чисто технических проблем. При скачках напряжения, или отказе доски по неизвестной причине не все учителя сумеют найти верное решение проблемы.
- Временные затраты на подготовку урока очень велики.
- Необходимость временного ограничения работы с интерактивной доской на уроке из-за необходимости соблюдать санитарные нормы.

Несмотря на все сложности, которые учитель в состоянии решить, новые технологии открывают учителю более широкие возможности для творчества.

Мы подготовили серию методических материалов для апробации во 2 «Б» классе МБОУ «Полазненской Общеобразовательной школе №3».

Во время закрепления темы «Русские писатели» детям предлагались различные виды заданий: на соотнесение иллюстрации и название произведения автора, пазл-портрет писателя, сортировка изображений, викторина, найди пару, тесты, задания на упорядочение иллюстраций по произведению.

Вероятно, что уроки с использованием интерактивной доски могут донести до учеников гораздо более широкие диапазоны информации. Применение интерактивной доски Smart Board в образовательном процессе позволяет решить одну из важных задач обучения – повышение уровня знаний.

Мы считаем, что использование интерактивной доски Smart Board на уроках литературного чтения способствует развитию положительной мотивации к изучению предмета за счет создания ярких образов и впечатлений, что способствует более полному и глубокому восприятию учебного материала, соответственно повышению предметных результатов. Если учителя в своей работе используют ИКТ, значит, им небезразличен уровень своей профессиональной компетентности, их беспокоит, насколько он, педагог современной российской школы, соответствует требованиям данного времени. Также применение новых информационных технологий в традиционном начальном образовании позволяет дифференцировать процесс обучения младших школьников с учетом их индивидуальных особенностей, дает возможность творчески работающему учителю расширить спектр способов предъявления учебной информации, позволяет осуществлять гибкое управление учебным процессом, что является социально значимым и актуальным в наше время.

© Семенова Д. С., 2016

О ПРОБЛЕМЕ ЛИДЕРСТВА В ПЕДАГОГИКЕ

З. К. Сиджаева

*Научный руководитель – В. В. Косова, канд. пед. наук
ФГБОУ ВПО «Хакасский государственный университет им. Н. Ф. Катанова»,
Институт непрерывного педагогического образования*

Социально-экономические перемены, происходящие в современном российском обществе, привели к изменению приоритетов в формировании личности. Современное образование ориентировано на воспитание гражданина-патриота, отличающегося высоким уровнем духовно-нравственной воспитанности и ответственности – это отражено в Федеральном государственном образовательном стандарте (ФГОС). Умение школьников позитивно общаться, самостоятельно и свободно мыслить, находить креативные пути решения различного рода проблем востребованы сегодня в обществе.

Приоритетной задачей, стоящей перед современной школой, является подготовка учащихся к самостоятельной жизни, что предполагает их готовность открыто выражать и отстаивать свою общественную позицию, критически оценивать собственные намерения и поступки, нести ответственность за результаты собственных действий, проявлять целеустремленность в деятельности, адаптироваться в динамично изменяющемся и развивающемся мире и т.д. [1]. Поэтому в настоящее время актуализируется проблема формирования позитивного социального опыта школьников, их гражданского становления.

В современной политической и социальной обстановке особенно значимыми для человека являются лидерские качества, и стимулирование лидерства имеет большое значение в решении задач социального становления личности ребенка. Заинтересованность проблемой лидерства объясняется еще и тем, что в наше сложное время кризисов и перемен человеку необходимо быть готовым к любым трудностям, способным принимать решения и совершать достойные поступки, проявлять лидерские качества. Данное свойство личности является актуальным не только для взрослых, но и для детей, у которых личность только формируется. Школьник должен уметь устанавливать позитивные взаимоотношения со сверстниками в процессе совместной коллективной и групповой деятельности, уметь принимать ответственные решения и вести за собой других.

Обратимся к научным трактовкам, раскрывающим понятие «лидерство». Следует отметить, что данный феномен стал объектом исследований многих представителей науки в первой половине XX века. В тот период времени наиболее известной была теория черт лидерства, которая признавала врожденность и неповторимость свойств лидера, именно поэтому лидерство как социально-психологический феномен

следовало рассматривать в виде совокупности выдающихся черт личности, гарантирующих лидеру возможность занять ведущую позицию и удерживать авторитет благодаря наличию этих уникальных черт.

Вместе с тем исследователи отмечают, что существенным недостатком данной теории является положение о том, что лидерство – продукт не только социальных условий, отношений, а и врожденного комплекса биопсихических свойств, обеспечивающих власть людям, обладающим этими качествами. Так, А. В. Петровский считал: «В этой теории не учитывается следующее обстоятельство: выполнение функций лидера формирует или способствует формированию у него определенных качеств; если человек долго выполняет эту роль, то происходит интериоризация (присваивание) нормативных требований роли, а это ведет к закреплению черт личности, необходимых для эффективного лидерства» [5, с. 86].

Первые педагогические работы в данном аспекте были проведены еще в 20–30 годы прошлого века (А. С. Макаренко, А. С. Залужный, Е. А. Аркин и др.). Они в основном касались феномена лидерства в детских группах. И здесь следует обратиться к идеям и педагогическому опыту известного педагога А. С. Макаренко. В своих учреждениях (колонии им. А. М. Горького и коммуне им Ф. Э. Дзержинского) он создал такие условия, при которых каждый воспитанник в определенной ситуации мог взять на себя роль лидера, а в другой ситуации этот же воспитанник добровольно становился подчиненным, давая возможность своему товарищу проявить управленческие навыки. Это четко просматривается в системе сводных отрядов, создаваемых в системе А. С. Макаренко: «Система сводных отрядов делала жизнь в колонии очень напряженной и полной интереса, чередования рабочих и организационных функций, упражнений в командовании и в подчинении, движений коллективных и личных» [2, с. 192].

Проблеме лидерства уделял внимание и отечественный ученый Е. А. Аркин. Первые его работы в этой области были начаты в конце 20–х годов XX века. В личную карту вожака детей вписывались 23 качества: пол, возраст, национальность, профессия и социальное положение родителей, внешний облик, жестикуляция и мимика, речь, состояние здоровья, интеллектуальный уровень, инициативность, изобретательность, уверенность в себе, степень влияния на других детей и т.д. Множество индивидуальных свойств, включенных в перечень Е. А. Аркиным, до сих пор недостаточно изучены у лидеров разного пола. Данным ученым было также установлено, что девочки становились лидерами небольших группировок, а мальчики – всей группы; кроме того, мальчики отличались от девочек большей инициативностью и технической сноровкой [3]. То есть, изучая проблему лидерства, Е. А. Аркин учитывал и гендерную проблематику.

До середины 80–х годов XX века в исследованиях, касающихся феномена лидерства, были выделены следующие группы лидерских качеств: физиологические, умственные (интеллектуальные), психологические, (эмоциональные, личностные) и деловые.

Научные исследования и реальная практика позволяют констатировать, что лидер – член группы, за которым признается право принимать наиболее ответственные решения в значимых ситуациях, т.е. это наиболее авторитетная личность, играющая центральную роль в организации и регулировании взаимоотношений в группе [9]. Лидеру присущи наибольший авторитет и признание в своем коллективе. Лидера не назначают, он выдвигается сам, благодаря своим личностным качествам.

По мнению Кричевского Р. Л., в каждой группе людей, независимо от возраста, обязательно наблюдается лидер, который оказывает влияние на остальных членов группы. Но существует такая особенность, считает учёный, что личность, проявившая себя лидером в одной случае, может уступить другому лидеру в другом случае [7].

Младший школьный возраст не является исключением в проявлении детьми лидерских качеств. Ребенок–лидер также выполняет лидерские функции: ведет за собой коллектив класса, принимает решения, чувствует и учитывает настроение других детей, участвует в разрешении конфликтов, несет ответственность за собственные поступки. Характерной чертой для всех лидеров, как правило, является их высокая занятость и участие в различных общественных мероприятиях [8]. Формированию и проявлению лидерских качеств у школьников также способствует их участие в органах ученического самоуправления [4].

Можно сделать вывод: больших успехов в жизни и карьере добьется уверенный в себе, энергичный человек с адекватной самооценкой – и такие качества, по мнению В. Г. Маралова и В. А. Ситарова, должны формироваться уже с младшего школьного возраста [6].

Библиографический список

1. Алифанов С. А. Основные направления анализа лидерства // *Вопросы психологии*. – 1991. – №3. – 356 с.
2. Макаренко А. С. *Педагогическая поэма; под ред. Н. А. Мясникова, Н.В. Игнатова*. – М.: Педагогика, 1981. – 573 с.
3. Андерсон Д. Ж. *Сделайте вашего ребенка лидером / Советы американского психолога // Семья и шк.* – 1994. – №2. – С. 13.
4. Волков И. П. *Исследование лидерства как функции групповой задачи // Б.Г. Ананьев (ред.). Экспериментальная и прикладная психология. Вып. 4. Л., 1971. – 182 с.*
5. Кричевский Р. Л. *Психология лидерства*. – М.: Статут, 2007. – 535 с.

6. Маралов В. Г., Ситаров, В. А. *Формирование основ социальной активности личности в детском возрасте*. – М.: Прометей, 1990. – 235 с.

7. Немов Р. С. *Психология: учеб. для студ. высш. пед. учеб. заведений: в 3 кн. / Р. С. Немов. – 4 изд., М.: гуманитар. изд. центр ВЛАДОС, кн. 3 Психодиагностика. Введение в научное психологическое исследование с элементами математической статистики, 2004. – 651 с.*

8. Обухова Л. Ф. *Детская психология: теории, факты, проблемы*. – М.: Тривола, 1995. – 349 с.

9. Чалдини Р. *Психология влияния*. СПб.: Питер Ком, 1999. – 284 с.

© Сиджаева З. К., 2016

ИГРА НА ДЕТСКИХ МУЗЫКАЛЬНЫХ ИНСТРУМЕНТАХ НА УРОКАХ МУЗЫКИ КАК СПОСОБ РАЗВИТИЯ ЧУВСТВА РИТМА У МЛАДШИХ ШКОЛЬНИКОВ

Т. В. Сусоева

Научный руководитель – Л. В. Никифорова

КГБПОУ «Красноярский педагогический колледж № 1 им. М. Горького»

Современная цивилизация отличается ускорением темпа жизни и многообразием жизненных ритмов, с которыми постоянно сталкивается каждый ребенок. Такое многообразие ритмов, а нередко и аритмичность жизненных процессов, обусловленных социальными проблемами, создает хаотичность в отношениях ребенка с миром и носит разрушительный характер. Значительную роль в создании благоприятных условий для гармонизации отношений ребенка с природной и социальной средой, с окружающими людьми и самим собой играет система образования, обеспечивающая ритмизацию жизненного пространства детей, что является основой их здоровья, эмоционального благополучия, интеллектуального, эстетического и физического развития.

Вопрос ритма и его влияния на развитие человека всегда интересовал педагогов, философов, психологов и представителей других наук, находит все больше сторонников среди работников школьного образования. Ритм – один из центральных, основополагающих элементов музыки, обуславливающий ту или иную закономерность в распределении звуков во времени и является природным качеством человека. Вне ритма не проходит никакой жизненный процесс, и в этом процессе ритм проявляется как социальная необходимость гармоничного развития.

Именно через ритм, как одной из форм общественного сознания, происходит естественное овладение различными видами двигательной деятельности, что отражается в художественно оформленных музыкально-ритмических упражнениях. Именно ритм является в человеке и духовной, и физической сущностью. При помощи ритма происходит отражение школьниками духовного мира в двигательных действиях, «живой» телесности, выразительности чувств и эмоций, ярко проявляется индивидуальная духовность субъекта в процессе взаимодействия физического и эстетического воспитания, и поэтому его развитие очень важно на начальном этапе обучения.

Развитие ритма приводит нас к понятию – чувство музыкального ритма. Чувство музыкального ритма – это комплексная способность, включающая в себя восприятие, понимание, исполнение, созидание ритмической стороны музыкальных образов (В. К. Белобородова, Н. А. Ветлугина, В. В. Медушевский, Е. А. Назайкинский, А. Л. Островский, Л. А. Мазель, В. Н. Холопова, В. А. Цуккерман). И для более эффективного его развития можно включать в уроки музыки различные детские музыкальные инструменты.

Существует мнение некоторых музыкантов-педагогов, на что указывают Л. А. Баренбойм, А. Б. Гольденвейзер, Г. Г. Нейгауз, Г. П. Прокофьев и другие о том, что чувство ритма врожденное и почти не развиваемо. Однако другие психологи, а также музыканты-педагоги доказывают, что при определенной методике работы, в основе которой является движение под музыку, чувство ритма успешно развивается (Н. А. Ветлугина, Э. Жак-Далькроз, К. Орф, М. Л. Палавандишвили, К. А. Самолдина, Б. М. Теплов). Мы в своём исследовании придерживаемся именно этого утверждения.

Игра на детских музыкальных инструментах – один из видов коллективной исполнительской деятельности учащихся. Применение детских музыкальных инструментов обогащает музыкальные впечатления школьников, развивает их музыкальные способности [2, с. 157].

Ее назначение на уроке – развивать интерес младших школьников к исполнительской деятельности, обогащать их художественный опыт и способствовать проявлению и развитию музыкальных способностей учащихся. Кроме того, игра на музыкальных инструментах развивает волю, стремление к достижению цели, воображение.

Л. Виноградов отмечает, что в элементарном музицировании ребёнок выступает не только слушателем или исполнителем музыкальных пьес, но главным образом творцом, создателем музыки. Элементарное музицирование становится инструментом не преподавания, а учения, деятельностью самого ученика. Внимание учителя направляется не столько на то, как учить ребенка, сколько на то, как ребенок учится. Ребенок, прежде всего, осваивает способы коллективного музицирования, когда знания одного

мгновенно становятся достижением всех, и когда действие каждого ребенка находится в композиционной связи с действиями других детей. Это обеспечивает им взаимообмен средствами музыкального общения, требует от каждого постоянного контроля за собственными действиями и действиями всех участников ансамбля [1, с. 14].

Включение в урок игры на музыкальных инструментах связано с решением следующих педагогических задач:

- стимулировать исполнительскую деятельность детей на занятиях;
- способствовать формированию у них художественного вкуса и интересов;
- воспитывать интерес к игре в оркестре;
- активизировать развитие музыкальных способностей (в частности, чувство ритма);
- способствовать формированию представлений о выразительной сущности элементов музыкальной речи и средств музыкальной выразительности.

При выполнении учебно-воспитательных задач решающее значение принадлежит репертуару, методам работы. Главная особенность музыкального материала – его универсальность. Она проявляется в том, что одни и те же произведения служат основой формирования ряда представлений, умений, навыков, чувств. Кроме того, музыкальный материал должен быть доступным для совместного исполнения учеников и учителя и предназначен для формирования творческих действий учащихся. По его образцу они могут обрабатывать и сочинять свои песенки, пьески. Игра на детских инструментах особенно полезна для музыкально-творческого развития ребят со слабым уровнем координации слуха и голоса, кроме того, для всех это хорошая подготовка к освоению более сложных инструментов.

В результате занятий школьники должны:

- знать названия инструментов;
- уметь различать на слух тембры инструментов и осознавать их выразительную сущность;
- овладеть приемами и способами игры на каждом инструменте;
- понимать выразительные особенности звукоизвлечения;
- осознавать выразительность музыкальных средств и овладеть способами их передачи в инструментальном исполнении;
- овладеть навыками ансамблевого исполнения;
- уметь ориентироваться в записи несложных ритмических партитур к песенным и инструментальным миниатюрам;
- уметь грамотно прочесть свою партию и предложить свою «оркестровку» с обоснованием собственного замысла.

Коллективное музицирование требует от ученика воли, собранности, внимания, умения оценивать свои действия и действия других, соотносить свои действия с другими. И благодаря этим коллективным действиям достигать цели, всегда успешно справляться с заданной работой [3, с. 279].

Ритмические представления учащихся развиваются при выполнении разнообразных творческих заданий в работе над песней или музыкальным сопровождением к небольшому произведению: сочинение ритмического сопровождения, вступления, выбор соответствующих инструментов, звучание которых наиболее подходит для передачи своеобразия произведения, обоснование своего выбора и замысла. Задания такого рода могут выполняться с помощью ритмических инструментов, а также с привлечением звуковысотных.

Развить в детях правильное чувство музыкального ритма – одна из задач музыкального воспитания школьников. И эта задача актуальна всегда, так как ритм играет огромную роль в развитии координации движений человека, в умении владеть своим телом, согласовывая свои движения с движениями других детей, учит пространственной ориентировке. Ритмические движения являются формой разрядки нервного и физического напряжения ученика. Возможность выразить свои чувства в движении, внимательно слушая музыку, в огромной степени влияет на способность ученика контролировать свои движения и делать их более гармоничными. Взаимосвязь музыки и движения как бы перекидывает мост от эмоционально-духовного к конкретно физическому. Это сочетание духовного и физического необходимо человеку.

На уроках музыки ученики приобретают музыкально-ритмические навыки, навыки выразительного исполнения движений, которые согласовываются с текстом песен. Умения и навыки формируются не только как важнейший вид музыкальной деятельности, но и как сложный комплекс умений и навыков, используемый учениками во всех случаях внеклассной и внешкольной жизни. Умение выделить ритмический рисунок мелодии музыкального произведения, делает ребенка более выразительным, музыкальным. Движение под музыку развивает у школьника чувство ритма, способность улавливать настроение музыки, воспринимать и передавать в движении различные средства выразительности.

Следовательно, необходима систематическая, последовательная и целенаправленная работа над развитием и совершенствованием навыков и умений выполнения ритмических движений. Понимая значимость обучения в образовании, воспитании и развитии детей по развитию ритма исследователи ищут пути повышения качества обучения на уроках, описывают опыт использования на уроках музыки различных методов и приемов работы, способствующих развитию чувства ритма.

В ходе реализации своего исследования нами на практике был проверен метод применения игры на детских шумовых музыкальных инструментах для развития чувства музыкального ритма. Данные, полученные в результате исследования, подтвердили результативность такой работы и позволили нам сделать вывод о том, что систематичное использование игры на детских шумовых инструментах на уроках музыки позволяет качественно влиять на уровень развития чувства ритма.

Таким образом, мы можем сделать вывод, что использование игры на детских шумовых музыкальных инструментах на уроках музыки может быть результативным способом развития чувства музыкального ритма у младших школьников при условии результативности занятий.

Библиографический список

1. Виноградов Л. В. Музыка как действие и воображение // А. Русаков. Эпоха великих открытий в школе 90-х годов. – СПб.: Агентство образовательного сотрудничества, 2005.

2. Дмитриева Л. Г., Черноиваненко Н. М. Методика музыкального воспитания в школе: Учеб. для учащих пед. уч-щ по спец. 03.05.00 «Муз. воспитание», 03.07.00 «Преподавание в нач. классах общеобразоват. шк.». – М.: Просвещение, 1999. – 207 с.

3. Зимица А. Н. Основы музыкального воспитания и развития детей младшего возраста: Учеб. для студ. высш. учеб. заведений. – М.: Гуманит. изд. центр ВЛАДОС, 2000. – 304 с.

© Сусоева Т. В., 2016

ВЛИЯНИЕ СОЦИАЛЬНЫХ СЕТЕЙ НА СОВРЕМЕННУЮ МОЛОДЕЖЬ

Э. Терентьева, М. Армеева

*Научный руководитель – О. Н. Герасимова
ГБПОУ АО «Архангельский педагогический колледж»*

Общение играет важную роль для развития личности на каждом возрастном этапе, но для молодых людей общение и межличностные отношения являются важнейшим фактором становления личности. Серьезные проблемы в общении приводят к нарушениям адаптации в обществе. Сегодня появление новой сферы общения – виртуальной – привело к тому, что все большее количество молодых людей заменяет общение с реальными людьми общением с виртуальным собеседником. Социальные сети потакают человеческому желанию выглядеть в лучшем свете и позволяют подать себя наиболее выгодно.

Итак, **социальные сети** – это платформа, онлайн-сервис или веб-сайт, предназначенные для построения, отражения и организации социальных взаимоотношений в Интернете.

Наиболее известные социальные сети:

Facebook – одна из крупнейших социальных сетей в мире. Была основана 4 февраля 2004 года Марком Цукербергом и его соседями по комнате во время обучения в Гарвардском университете

Instagram – бесплатное приложение для обмена фотографиями и видеозаписями с элементами социальной сети, позволяющее снимать фотографии и видео, применять к ним фильтры, а также распространять их через свой сервис и ряд других социальных сетей

Twitter – социальная сеть для публичного обмена сообщениями при помощи веб-интерфейса, SMS, средств мгновенного обмена сообщениями или сторонних программ-клиентов для пользователей интернета любого возраста

ВКонтакте – социальная сеть, принадлежащая Mail.Ru Group. Располагается по адресу **vk.com**. По данным SimilarWeb, «ВКонтакте» является первым по популярности сайтом в России и на Украине, 6-м – в мире. По данным Alexa Internet, второй по популярности сайт в России и на Украине, первый – в Белоруссии, 20-й – в мире

Одноклассники – социальная сеть, принадлежащая Mail.Ru Group. Седьмой по популярности сайт в России, и Казахстане, 55-й – в мире. Проект запущен 4 марта 2006 года.

Мой мир@Mail.Ru – социальная сеть, принадлежащая Mail.Ru Group. Располагается по адресу **my.mail.ru**. По данным Alexa Internet, пятый по популярности сайт в России, первый – в Казахстане, 27-й – в мире.

Для того, чтобы выяснить зависимость студентов от социальных сетей было проведено анкетирование «Социальные сети» (приложение 1). На вопросы отвечало 50 респондентов.

Наиболее популярной социальной сетью, у опрашиваемых, является «ВКонтакте», все 100% опрошенных используют ее для общения.

Большинство респондентов на вопрос: «Сколько раз вы посещаете социальные сети?», ответили : 50% – несколько раз в день и 50% – несколько раз в неделю.

95% студентов проводят более 3х часов в социальных сетях.

«Чем вас привлекают социальные сети?»:

– Общение на расстоянии – 40%

– Прослушивание аудио и просмотр видео – 40%

- Просмотр фотографий–5 %
- Получение информации о друзьях–15%

Таким образом, можно сделать вывод, что современные студенты проводят очень много времени в социальных сетях. Сегодня, общаясь в интернете, молодежи легче, чем в живую. Но это не правильно. Нет восприятия окружающих, живых эмоций. Так же и подрастающее поколение. Они предпочитают поиграть в компьютерные игры, чем погулять с друзьями. Поэтому детям сложно адаптироваться в обществе.

© Терентьева Э., Армеева М.. 2016

ОСОБЕННОСТИ ЭТНИЧЕСКОГО САМОСОЗНАНИЯ ДЕТЕЙ 6 ЛЕТ (НА МАТЕРИАЛЕ ИССЛЕДОВАНИЯ ТУВИНСКОЙ И РУССКОЙ ЭТНИЧЕСКИХ ГРУПП)

Х. Б. Тюлюш

*Научный руководитель – Л. П. Сагалакова
ФГБОУ ВПО Тувинский государственный университет,
Кызылский педагогический колледж*

Проблема этноса как особого социально–культурного явления относится к числу наиболее актуальных исторических, этнографических, социологических, психологических исследований. Важность этой проблемы определяется как социально–политическими причинами, обусловленными особенностями взаимодействия различных этнических групп, так и задачами познания особенностей общественно–исторического процесса, включая культурно–исторические формы его проявления.

Одной из основных характеристик этнических групп является этническое самосознание. Западные и отечественные ученые (А. Кобен, Э. Гельнер, В. Г. Самнер, А. Дашефски, Г. Шапиро, П. Л. Ван ден Берге, П. Бергер, Э. Бриттан, Д. Глейсер, М. Гордон, В. Дуглас, А. Х. Гаджиев, Г. В. Старовойтова, В. С. Мухина, Г. У. Солдатова, Ю. В. Арутюнян, В. Ю. Хотинец) отмечают доминирование социокультурной детерминации этнического самосознания. В отечественной психологии наиболее значимой, на наш взгляд, является теория В.С. Мухиной, так как она стала основой для разработки специального метода изучения структуры самосознания. Автор считает, что этническое самосознание играет опосредствующую роль в межэтническом восприятии и отношениях. Основные положения данной теории были эмпирически подтверждены представителями научной школы В. С. Мухиной: Т. Ц. Дугаровой, Е. П. Тимофеевой, Ж. В. Топорковой, З. И. Айгумовой и другими. В данной концепции самосознание представляется как универсальная, исторически сложившаяся и социально обусловленная психологическая структура, свойственная каждому социализированному индивиду независимо от этнической принадлежности. Основой формирования особенностей самосознания, по мнению ученого, выступают этнические традиции, исторически сложившиеся образы мыслей, чувств, действий, которые присваиваются ребенком в процессе социализации. Присвоение определенной структуры самосознания обеспечивает механизм идентификации – обособление. Исследование В.С. Мухиной [3, с. 18] показали, что развитие самосознания зависит от сложившихся условий межэтнического взаимодействия и характера межэтнических отношений, которые в силу социально–политических, экономических и других причин могут складываться по–разному. Позитивное и негативное направления на другие этносы проявляются в принятии и сотрудничестве или в обособлении и агрессии. В контексте межэтнических отношений динамическое единство межэтнических идентификации и обособление замечено в период его позитивного развития, а в период этнических катаклизмов эти отношения регрессируют, что приводит к возникновению межэтнической агрессии и усилению этноцентризма. Обратный процесс, т.е. отражение межэтнических отношений в сознании личности, в контексте конкретной социальной ситуации, опосредуется звеньями, образованными базовыми ценностными ориентациями личности относительно собственных идентификаций со своим телом, именем, с притязаниями на признание, природной половой принадлежностью, психологическим временем и социальным пространством личности. Содержательное наполнение этих звеньев самосознания зависит от характеристик этнической общности, в которой происходит становление человека, социальной ситуации развития, системы ценностей общества. Все вышеуказанное стало основанием для разработки проективного метода депривации структурных звеньев самосознания, который мы использовали в своем пилотажном исследовании.

Этнопедагогическими и этнопсихологическими исследованиями национального самосознания занимались Л. М. Ондар, Б. В. Салчак, Л. П. Сагалакова, Ч. К. Ламажаа, А. А. Ооржак в Республике Тыва [2, с. 113].

Согласно Т. Ц. Дугаровой, А. А. Ооржак, формирование национального самосознания основывается на духовно–нравственном развитии, развитии идентификации ребенка с тувинскими фольклорными персонажами и архетипами [1: 174].

Целью нашего эмпирического исследования является изучение этнического самосознания дошкольников 6 лет в условиях межэтнического взаимодействия русских и тувинцев.

В нашем исследовании были использованы следующие проективные методики:

1. Проективный метод иконической идентификации посредством этнографических портретов (автор В. С. Мухина), который применялся для выявления особенностей восприятия детей шестилетнего возраста русской и тувинской этнических групп «своего» и «других» этносов и определения особенностей этнической идентификации. В нашей модификации использовался стимульный материал в виде портретов юноши и девушки тувинского и русского этносов. В исследовании были использованы два комплекта портретов, каждый из которых состоит из портретов мужчины и женщины, передающих фенотипические особенности представителей бурятского и русского этносов.

2. Задача выявления особенностей этнического самосознания детей бурятской и русской этнических групп в условиях взаимной депривации звеньев структуры самосознания решалась с помощью проективного метода «Психодиагностика развивающейся личности: проективный метод депривации структурных звеньев самосознания» (В. С. Мухина, К. А. Хвостов).

Стимульный материал содержит две серии черно-белых тематических рисунков, на которых были изображены ситуации депривации структурных звеньев самосознания. Ситуации, представленные на рисунках, разделены на два основных набора. Первый набор рисунков представляет собой изображения одного или двух лиц, произносящих нейтральные высказывания по отношению к субъекту. Вторая серия рисунков представляет собой одного или двух лиц, произносящих негативного высказывания по отношению к субъекту, и позволяет определить характерный тип реагирования детей на депривирующие ситуации и характер реакций детей на депривацию структурных звеньев самосознания со стороны сверстников «другого» этноса. Каждая серия тестов завершается проективным рисунком, цель которого состоит в снятии фрустрации, провоцируемой предшествующими рисунками: «Давай дружить. Ты хороший (ая) мальчик или девочка». Содержания рисунка обсуждалось с целью усиления релаксирующего воздействия на детей и снятия накопленного фрустрационного напряжения. Для обеспечения достоверности ответов исследование проводилось индивидуально. Серии рисунков предлагались в соответствии с полом испытуемых. Все результаты исследования заносились в протокол.

Экспериментом были охвачены дети двух этнических групп в возрасте 6 лет в количестве 20 человек: 10 тувинцев и 10 русских дошкольников. Испытуемые проживают в условиях городской среды, для которой характерно большая частота межэтнических контактов.

Изучение особенностей иконической идентификации выявило, что большинство дошкольников обеих этнических групп правильно классифицировали пары по этническим признакам (70%), но дошкольники русской этнической группы допускают меньше недифференцированных классификаций по этнофенотическим признакам, чем дети-тувинцы, что обусловлено большей численностью тувинского населения. Данный факт свидетельствует о сформированности восприятия «своего» и «других» этносов. У русских детей больше классификаций по полу (13%), чем у детей-тувинцев (7%). При отнесении себя определенному этносу русские дети продемонстрировали адекватную этническую идентификацию (73%), т.е. правильно соотнесли себя по этнофенотическим признакам с предложенными портретами, чем дети-тувинцы (70%). Меньшее количество русских детей (10%), в отличие от дошкольников-тувинцев (13%), затруднилось дать ответ. (17%) детей обеих этнических групп проявили неадекватное этническое самосознание, определив свое сходство с «другой» этнической группой. При выявлении этнической самооценки на первом месте по количеству предпочтений находится русская этническая группа, на втором – тувинская. На наш взгляд, это обусловлено городским социумом, в котором проживают дети. Социально-психологические агенты (игрушки, средства массовой телекоммуникации), значимые в дошкольном возрасте, в основном несет в себе фенотипические признаки русского этноса. Особенно это относится к игрушкам, которые играют большую роль в дошкольном возрасте, выступая средством общего психического развития. Выбор детьми тувинской этнической группы определяется процессом межкультурной адаптации этнических групп.

У русских детей больше (32%), чем у тувинцев (24%), доминируют неадекватно-лояльные реакции. Их ответы содержат больше согласий с персонажами рисунков и оправданий на депривирующие ситуации «другим» этносом. Небольшое количество ответов двух исследуемых этносов содержат в себе адекватно – лояльный тип реагирования, причем у русских дошкольников отмечается больше позитивных обращений (10%), чем у тувинцев (5%). Русские дети более лояльны в своих ответах, ставят вопрос о причине подобного высказывания, например: «Почему вы так считаете?» это может говорить о процессе межкультурной адаптации со стороны русского этноса. Дети-тувинцы (14%), в отличие от русских детей (8%), ищут причины во внешних обстоятельствах, игнорируя фрустрирующие ситуации. Их ответы в основном содержат слова «ну и что, ну и ладно». Этим самым испытуемым пытаются избежать фрустрирующих ситуаций, проявляя негативную форму специального реагирования. Анализ пассивных реакций свидетельствуют о том, что они сходны по содержанию и отражают не включенную, неадаптивную форму социального реагирования как у русских (25%), так и у тувинцев (24%).

Данные о проявлении реакций дошкольников на нейтральные ситуации указывают, что для обеих этнических групп характерным типом является реакция без фрустрации (62%, 47%). Дети-тувинцы в ходе тестирования меньше накапливают фрустрацию, чем русские дети. Но последние выражают ее более доброжелательно и открыто: «Давайте попозже поиграем, а я подумаю». Наиболее депривируемым звеном самосознания является депривация пола и притязание на признание. При этом наиболее доминирующими у тувинцев и русских является агрессивный (70%,40%) и неадекватно-лояльный (17%34%) типы реакций.

В ситуациях депривации имени характерным является пассивный не включенный тип реагирования, причем у русских больше (50%), чем у тувинцев (37%).

Итак, наше исследование выявило, что у детей 6 лет этническое самосознание находится на стадии активного формирования. Дети, как правило, знают свою этническую принадлежность и выделяют ее значимые признаки. У представителей тувинского и русского этносов отмечается правильная этническая самоидентификация на основе фенотипических признаков. Наиболее предпочитаемой является русская этническая группа, со стороны тувинского этноса это обусловлено процессом адаптации в условиях межэтнического взаимодействия и социальным окружением, в котором растут дети. Выявление особенностей этнического самосознания детей русской и тувинской этнических групп в условиях депривации со стороны «другого» этноса позволило сделать вывод о том, что особенностью этнического самосознания детей в возрасте 6 лет является усиление межэтнического обособления, проявляющееся в увеличении количества негативных реакций по отношению к «другим». В нейтральных ситуациях дети обеих этнических групп по отношению друг к другу проявляют реакцию без фрустрации. В условиях депривации структурных звеньев самосознания у обоих исследуемых этносов наблюдается следующая тенденция: наиболее депривируемым звеном является притязание на признание.

Библиографический список

1. Дугарова Т. Ц., Ооржак А. А. Формирование нравственного поведения на основе идентификации с фольклорными персонажами // *Личность в межкультурном пространстве: материалы VII Междунар. науч.-практ. конф.: в 2 т. / под ред. А. Г. Коваленко.* – М., – 2012. – С. 173–175.

2. Дугарова Т., Ондар Л.М., Сагалакова Л. П. Исследования национального самосознания школьников и студентов Республики Тыва // *Вестник Бурятского государственного университета.* – 2015. – № 15. – С. 112–115.

3. Мухина В. С. Особенности этнического самосознания детей 6–10 лет в условиях межэтнического взаимодействия: автореф. дис... канд. псих наук: М. – . 1996. – 36 с.

© Тюлюш Х. Б., 2016

НАГЛЯДНОСТЬ КАК СРЕДСТВО РАЗВИТИЯ ПРОИЗВОЛЬНОГО ВНИМАНИЯ У ПЕРВОКЛАССНИКОВ НА УРОКАХ МАТЕМАТИКИ

Т. Н. Фролова

*Научный руководитель – Л. Н. Кочемаскина
ФГБОУ ВПО «Хакасский государственный университет им. Н. Ф. Катанова»,
Колледж педагогического образования, информатики и права*

В последние годы все чаще ставится вопрос о роли внимания в умственном развитии ребенка. Проблема изучения особенностей внимания актуальна, т. к. этот психический процесс является неотъемлемым компонентом формы деятельности человека, его поведения в целом.

Внимание рассматривают как функцию внутреннего контроля за соответствием умственных действий программам их выполнения. Развитие такого контроля улучшает результативность любой деятельности, а ее планомерное формирование, коррекция позволяет преодолеть некоторые дефекты внимания. Следовательно, развитие внимания является одним из необходимых условий успешного обучения. Школа предъявляет свои требования к произвольности детского внимания в плане умения действовать без отвлечений. Ребенок должен соблюдать инструкции и контролировать полученный результат. Дети, которые только пришли в школу, не имеют сформированного внимания, поэтому учитель должен работать над развитием и его совершенствованием. Ведь развивать и совершенствовать внимание столь же важно как формировать умения и навыки по чтению, письму, математике. Внимательный ребенок легче усваивает учебный материал, выполняет четко и аккуратно движения при написании букв и цифр, что является показателем эффективности учебной деятельности. Психологически обоснованный учет качеств внимания, как и ее возможных расстройств и нарушений, является необходимым условием рассмотрения познавательных процессов, в которых проявляет себя внимание.

Эти причины и позволили нам выбрать тему нашего исследования: «Наглядность как средство развития произвольного внимания у первоклассников на уроках математики».

Цель: теоретически обосновать и опытно-экспериментальным путем подтвердить влияние наглядности на развитие произвольного внимания у младших школьников.

Объект: развитие произвольного внимания.

Предмет: наглядность как средство развития произвольного внимания у первоклассников на уроках математики.

Задачи:

1. Изучить и проанализировать психолого-педагогическую и методическую литературу по проблеме исследования, дать психологическую характеристику внимания как психического процесса.

2. Проанализировать особенности и средства развития произвольного внимания у детей младшего школьного возраста.
3. Рассмотреть средства наглядности, изучить требования к использованию наглядности на уроках математики в начальной школе.
4. Опытным–экспериментальным путем подтвердить влияние наглядности на развитие произвольного внимания у обучающихся 1 класса.
5. Составить банк мультимедийных презентаций для уроков по математике для 1 класса, направленных на развитие произвольного внимания.

Методы исследования:

1. Теоретические: анализ литературы.
2. Эмпирические: методики: А. В. Запорожца, Д. Б. Эльконина «Изучение объема произвольного внимания»; «Изучение произвольного переключения внимания», А. И. Фукина, Т. К. Курбатской «Определение концентрации и распределения внимания», педагогический эксперимент.
3. Методы обработки данных: качественный и количественный анализ результатов.

Теоретическая значимость: систематизирован материал на уровне ВКР по проблеме развития произвольного внимания у младших школьников на уроках математики.

Практическая значимость: банк мультимедийных презентаций может быть использован учителями начальных классов и студентами специальности *Преподавание в начальных классах* при организации работы по развитию произвольного внимания у первоклассников на уроках математики.

Внимание – один из тех познавательных процессов человека, в отношении сущности и права на самостоятельное рассмотрение которых среди психологов до сих пор нет согласия, несмотря на то, что его исследования ведутся уже много веков. Одни ученые утверждают, что как особого, независимого процесса внимания не существует, что оно выступает как сторона или момент любого другого психологического процесса или деятельности человека. Другие полагают, что внимание представляет собой вполне независимое психическое состояние человека, специфический внутренний процесс, имеющий свои особенности, не сводимые к характеристикам других познавательных процессов. В качестве обоснования своей точки зрения сторонники последнего мнения указывают на то, что в мозге человека можно обнаружить и выделить особого рода структуры, связанные именно со вниманием, анатомически и физиологически относительно автономные от тех, которые обеспечивают функционирование остальных познавательных процессов. Указывалось, в частности, на роль ретикулярной формации в обеспечении внимания, на ориентировочный рефлекс как его возможный врожденный механизм и, наконец, на доминанту, исследованную и описанную в связи с вниманием А. Ухтомским [2].

Наглядность в обучении – дидактический принцип, согласно которому обучение строится на конкретных образах, непосредственно воспринятых учащимися, поэтому данный вопрос разрабатывается и реализуется в теории и практике преподавания математики на всех этапах развития школьного образования. Средства наглядности помогают решить такие задачи, как мобилизация психической активности учащихся; введение новизны в учебный процесс; повышение интереса к уроку; увеличение возможности произвольного запоминания материала; расширение объема усваиваемого материала; выделение главного в материале и его систематизация.

В процессе обучения наглядные пособия используются с различными целями: для ознакомления с новым материалом, для закрепления знаний, умений, навыков, для проверки их усвоения.

Успех учебно–воспитательного процесса зависит и от того, в какой степени учащиеся будут обеспечены необходимыми наглядными пособиями и индивидуальными средствами обучения, активизирующими познавательную деятельность. Многие пособия учителя делают сами, стараясь, чтобы они были достаточно красочными и привлекательными, достаточно крупными, чтобы дети их хорошо видели.

Выбирая наглядные пособия, обязательно надо стремиться к тому, чтобы оно способствовало достижению учебно–воспитательной цели: закреплению и углублению знаний, воспитанию внимания, сообразительности, выдержки [1].

Для реализации нашей цели была проведена опытном–экспериментальная работа на базе муниципального бюджетного образовательного учреждения «Начальная школа – детский сад «Росток»» в 1 классе по образовательной программе «Школа России», количество учащихся составляет 17 человек.

Анализ результатов опытной работы показал, что количество учащихся со средним уровнем произвольного переключения внимания составляет 53%; с высоким уровнем произвольного переключения внимания составляет 18% , данная категория детей допускают от 2 до 5 ошибок, но при подсказке, исправляются. Количество детей с низким уровнем объема произвольного внимания составляет 29%, данная категория детей допускают более 5 ошибок даже с подсказками.

В ходе эксперимента было отмечено, что детям довольно трудно с первого раза запомнить инструкцию, поэтому в процессе исследования приходилось концентрировать внимание детей, стимулируя их вспомнить условия выполнения задания. Некоторые дети, испытывая затруднения при выполнении такого задания, иногда начинают перечислять изображенные на картинках предметы.

Уровень самостоятельности при выполнении заданий, наблюдательность, умение выделить и удержать в памяти особенности изображений, которые следует идентифицировать, средние. У школьников

наблюдается недостаточно осознанный перенос внимания с одного объекта на другой в связи с переходом от одной деятельности к другой и с постановкой новой задачи.

В результате проведенного констатирующего этапа эксперимента пришли к следующему заключению: учащиеся младшего школьного возраста уже в полной мере овладели процессом произвольного внимания. Однако некоторые дети при выполнении заданий демонстрируют заторможенность, слабо развитую саморегуляцию, отвлекаемость, быструю потерю интереса к поставленной задаче. Это позволило нам составить план формирующего этапа, на котором мы предположили, что ежедневная работа с наглядными материалами, а именно мультимедийными презентациями, содержащими схемы и рисунки, будут способствовать развитию произвольного внимания у учащихся первого класса.

Итак, изучив и проанализировав психолого–педагогическую литературу по проблеме исследования, мы определили, что наглядность на уроках математики влияет на развитие произвольного внимания у учащихся первого класса, рассмотрели психологическую характеристику внимания, виды и свойства внимания и особенности его развития. В современной школе пока не в полной мере обеспечивается развитие произвольного внимания младших школьников. Процесс развития внимания должен пронизывать все этапы развития личности ребенка.

Таким образом, наглядность играет особую роль в обучении детей младшего школьного возраста, так как соответствует особенностям их восприятия и усвоения знаний. Наглядные пособия имеют большое развивающее значение, способствуют выработке у детей умений и навыков и развивают произвольное внимание. Поэтому, основываясь на полученных результатах и анализе литературы, мы составили банк мультимедийных презентаций для уроков по математике, направленных на развитие произвольного внимания.

Целью нашего исследования было изучить теорию использования наглядности на уроках математики в начальной школе и опытно–экспериментальным путём подтвердить её влияние на развитие произвольного внимания. Считаем, что цель достигнута, задачи реализованы.

Библиографический список

1. Свитлик Г. В. Карточки для формирования вычислительных навыков младших школьников // Начальная школа. – 2005. – № 12. – С. 67 – 70.

2. Хрестоматия по детской психологии: от младенца до подростка: учебное пособие / ред. Г. В. Бурменская. – 2-е издание, расширенное. – М.: МПСИ, 2005. – 656 с.

© Фролова Т. Н., 2016

МЕТОДИКА ОБУЧЕНИЯ ПРЫЖКАМ В ДЛИНУ С РАЗБЕГА ШКОЛЬНИКОВ 6 –Х КЛАССОВ

А. Б. Хамзина

*Научный руководитель – Л. Г. Гридневская
ГБПОУ Белорецкий педагогический колледж, Республика Башкортостан*

Полноценное развитие детей школьного возраста без активных физкультурных занятий практически недостижимо. Федеральный закон Российской Федерации от 29 декабря 2012 г. N 273–ФЗ, статья 3, пункт 3 определяет «гуманистический характер образования, приоритет жизни и здоровья человека, прав и свобод личности, свободного развития личности...»

Значение физической культуры, особенно в школьный период жизни человека, заключается в создании фундамента для всестороннего физического развития, укрепления здоровья, формирования разнообразных знаний, умений и навыков. Дьячков В. М считает, что дефицит двигательной активности серьезно ухудшает здоровье растущего организма человека, ослабляет его защитные силы, не обеспечивает полноценное физическое развитие.

Овладение основами методики обучения технике прыжка в длину с разбега является одним из основных аспектов, входящих в программу по физической культуре общеобразовательных школ с 11 марта 1931 года. Средний школьный возраст наиболее благоприятный для развития скоростно–силовых качеств, поэтому важно в этот период обучения применять более целесообразные методы обучения в освоении техники прыжков в длину с разбега, которые позволят добиться определенных результатов. По мнению Попова В. Б., прыжки в длину – «сравнительно простое физическое упражнение, имеющее большое прикладное значение, они способствуют развитию и совершенствованию силовых и скоростных способностей» [4, с. 19].

В нашей работе рассматривается сущность основных элементов техники прыжка в длину и методика обучения, дан комплекс основных подготовительных и специальных упражнений, необходимых для повышения качества и эффективности процесса обучения. В период прохождения практики мы обратили внимание на то, что на уроках физической культуры по прыжкам в длину с разбега практически не

применялись упражнения для развития прыгучести, поэтому мы решили проверить опытно–практическим путем влияние упражнений на прыгучесть на результат прыжка в длину с разбега.

Цель работы: выявить эффективные средства обучения прыжкам в длину с разбега школьников 6 классов.

Объект исследования: процесс обучения школьников 6 классов прыжкам в длину с разбега.

Предмет исследования: Методика обучения прыжка в длину, включающая подготовительные упражнения для развития прыгучести.

Гипотеза: Предполагается, что при включении в методику обучения прыжкам в длину школьников 6 классов упражнений на прыгучесть, улучшатся результаты прыжков.

В связи с поставленной целью планируется решение следующих задач:

1. Изучить в трудах отечественных педагогов историю развития прыжков в длину с разбега как вида легкой атлетики.

2. Описать технику выполнения прыжков в длину с разбега.

3. Выполнить качественный анализ методик обучения прыжкам в длину с разбега школьников 6 классов, выделив эффективные методы и средства.

4. Проверить опытно–практическим путем влияние подготовительных упражнений для развития прыгучести на результат прыжка (изучаемой методики).

5. Разработать рекомендации по использованию подготовительных упражнений для развития прыгучести для преподавателей физического воспитания школ.

База практики: муниципальное общеобразовательное бюджетное учреждение Башкирская гимназия имени Яныбая Хамматова.

Теоретическая основа и новизна:

1. В данной работе были проанализированы средства, используемые в обучении школьников 6 классов прыжкам в длину с разбега.

2. Составлен план–конспект уроков, с использованием упражнений на прыгучесть.

3. Исследование опиралось на методику В. В. Макиенко.

Практическая значимость:

1. Результаты исследования могут оказать помощь в решении практических задач при обучении прыжкам в длину школьников 6 классов.

2. Проведение дальнейшего исследования и более детального изучения методики обучения, качественных средств и методов прыжкам в длину с разбега.

3. Использование данных, полученных в нашей работе, позволяют составить рекомендации для преподавателей физической культуры в школах и тренеров по легкой атлетике.

Естественный и сравнительно простой вид спорта прыжки в длину был известен еще в глубокой древности. В 708 году до н.э. в Древней Греции на XVIII Олимпиаде спортсмены начали соревноваться в пятиборье (пентатлоне), которое состояло из бега, метания копья, диска, прыжков в длину и борьбы. Прыжки в длину проводились своеобразно. Участники Олимпийских игр совершали разбег, как и в наше время, но прыгали, держа в руках гантели, вес которых колебался от 3 до 5,7 кг. Есть данные, что спартанский атлет Эхион по прыжкам в длину достиг результата 52 ступни, это равняется примерно 16,5 м. Надо думать, что это был результат трех прыжков. Следовательно, достижение атлета в одном прыжке не превышало пяти с половиной метров. Если сравнить с последним рекордом Майка Пауэлла в 1991 году 8 м 95 см, мы видим разницу в 4 м 45 см. Важными этапами в истории прыжков в длину были рекорды ирландца П. О' Коннора, установленный в 1901 году – 7,61 м., он не был побит в течение 22 лет. А в 1935 году Оуэнс показал феноменальный по тем временам результат 8,13 м., который продержался до 1960 года. И с 1991 года, как упоминалось выше, рекорд составил 8 м, 95 см. [15, с. 12].

Результат в прыжках в длину определяется скоростью прыгуна в разбеге, его умением оттолкнуться на этой скорости, сохранить равновесие и возможно дальше вынести ступни ног при приземлении. Вот почему история совершенствования прыжка в длину – это не столько совершенствование техники, сколько улучшение скорости и физических качеств прыгуна. Все сильнейшие прыгуны мира обладают отличной спринтерской скоростью, прекрасно прыгают в высоту. Так, Д. Оуэнс пробежал 100 метров за 10,2 секунды и прыгал в высоту на 1,98 метров. Р. Бостон, пробегая 100 метров за 10,5 секунд, имеет результат в прыжках в высоту 2,06 метров. Изучив историю развития прыжков в длину со времен глубокой древности, мы выявили основные качества присущие высокой технике прыжка: высокая скорость разбега, эффективное отталкивание, что позволит нам рассмотреть ее более подробно.

В прыжках в длину так же, как и в других видах прыжков, можно выделить фазы разбега, отталкивания, полета и приземления. Задачей спортсмена здесь является достижение наибольшей длины прыжка, что в первую очередь зависит от скорости разбега и мощности отталкивания.

Разбег. Основные условия хорошего разбега, обеспечивающего далекий прыжок, – это быстрота, точность попадания на брусок для отталкивания, незамедлительный переход к толчку.

Полет начинается с момента отрыва толчковой ноги прыгуна от грунта и определяется избранным способом прыжка. Нужно стремиться к тому, чтобы полет начинался под углом 18–24 градуса, маховая нога с высоко поднятым бедром выносилась вперед, толчковая оставалась сзади, спортсмен принимал бы в воздухе положение широкого шага. Дальнейшие движения спортсмена зависят от избранного способа

прыжка «согнув ноги», «прогнувшись», «ножницы». В практике можно наблюдать различные варианты движений прыгуна в полете. Так, олимпийская чемпионка М. Рэнд сочетала «ножницы» в 2,5 шага со способом «прогнувшись». Приземление совершается на обе ноги.

С 5 по 8 класс дети осваивают основные элементы техники прыжков в длину, выполнение последних шагов разбега в сочетании с отталкиванием, полета и рационального приземления. В старших классах учащиеся могут знакомиться с более эффективными способами полета, в первую очередь с «ножницами». На всех этапах обучения больше времени надо отводить на разнообразные имитационные и подводящие упражнения.

Опытно–практическое исследование между контрольной и экспериментальной группами продолжалось в течение трех недель. Подбор детей в группах проводился по принципу схожих роста–весовых, возрастных, антропометрических данных и разной физической подготовленностью. Именно разная подготовка позволила проанализировать влияние упражнений на развитие прыгучести Макиенко В. В. на качество и технику прыжков в длину с разбега. Контрольная группа учащихся 6 «Б» класс в количестве 10 человек – занимались по стандартной учебной программе. Экспериментальная группа испытуемых 6 «А» класс в количестве 10 человек – к общепринятой методике добавили подготовительные упражнения для развития прыгучести Макиенко В. В., которые были включены в основную часть урока, в количестве 5 упражнений. На первом и последнем уроках было проведено контрольное тестирование и хронометрирование, по полученным данным был проведен анализ эффективности проводимых методик. Мы определили силовые качества мышц ног с помощью теста прыжков через скакалку, для оценки скоростных качеств – время разбега (16 м). Результаты прыжков показывают качество обучения.

Результаты исследования показали, что достоверность различий по t – критерию Стьюдента определена по всем тестам. По хронометрическим данным времени разбега и контрольным результатом прыжков в длину с разбега наблюдается прирост среднеарифметических показателей: 23 % – по прыжкам через скакалку, на 5 % по результатам прыжка и на 2,7 % по результатам времени разбега. Тенденции улучшения результатов в экспериментальной группе выше, чем в контрольной. Это позволяет считать упражнения Макиенко В. В. эффективными.

Библиографический список

1. Кёлер Х. Упражнения на прыгучесть. – М.: Изд–во Физкультура и спорт, 2013.– 48 с.
2. Методика обучения технике прыжка в длину с разбега: Методическое пособие / Калининград. ун–т; сост. В. В. Макиенко. – Калининград: Изд–во КГУ, 2012. – 25 с.

© Хамзина А. Б., 2016

ВОСПРИЯТИЕ МУЛЬТФИЛЬМА ДОШКОЛЬНИКАМИ

Ч. В. Хулер–оол

*Научный руководитель – Л. П. Сагалакова
ФГБОУ ВПО Тувинский государственный университет,
Кызылский педагогический колледж*

В последние десятилетия анимация стала одним из самых востребованных и актуальных продуктов современной детской субкультуры. Почти в каждой семье ежедневный просмотр мультфильмов маленькими детьми является формой. Следует подчеркнуть, что для ребенка–дошкольника любые впечатления, в особенности художественные, оказывают определенное влияние на становление личности. Дети не просто проводят время у экрана, их представления о действительности, вкусы, привычки формируются и развиваются в атмосфере определенной культуры [3, с. 68]. Мультфильм стал сегодня для ребенка одним из основных носителей и трансляторов представлений о мире, отношениях между людьми и нормах поведения. Мультипликация объединяет реальность и вымысел, музыкальное сопровождение и видеоряд, слова и действия и создает, таким образом, особый комплекс воздействий, который может стать эффективным средством развития и воспитания ребенка. Однако, несмотря на столь значительную роль анимации в жизни современных детей, исследований, посвященных восприятию мультфильмов, практически не проводится. Этот существенный пробел мы попытались восполнить в своем исследовании [1, с. 4].

Цель нашего исследования – выявить уровень восприятия мультфильма детьми дошкольного возраста. Мы выбрали мультфильм «Варежка». Главная героиня мультфильма – ребенок, девочка 6–8 лет, которая мечтает о щенке. Центральным моментом в мультфильме являются отношения девочки с мамой. Конфликт между ними заключается в том, что мама не позволяет завести желанного щенка. Этот конфликт понятен дошкольникам, многие из них переживали схожую ситуацию.

В своем исследовании мы исходили из того, что необходимым условием адекватного восприятия художественного произведения является его понимание, а именно раскрытие смысла произведения,

заложенного его авторами. В дошкольном возрасте наиболее характерными особенностями понимания фильма могут выступать возможность выделить ключевые события, способность связать отдельные моменты сюжета, а также интерпретировать мотивы героев.

Важнейшим моментом при восприятии художественного произведения является идентификация зрителя с его героями (Л. С. Выготский, З. Н. Новлянская, В. С. Собкин и другие.) [2, с. 79]. Именно через сопереживание происходит узнавание своих переживаний, своего опыта в героях фильма, ребенок начинает осознавать себя и по-новому переживать свой собственный опыт. Сопереживание персонажами сказки, мультфильма, спектакля является ярким феноменом детства. Более того, герой становится для дошкольников объектом идентификации и образом для подражания. «Заразительность» действий, слов и поступков персонажей фильмов для детей широко известна.

Мы полагали, что авторская позиция при восприятии произведения выражается не только в узнавании и сопереживании, но и в возможности развить историю, по-своему продолжить ее, вложить в нее что-то свое. Применительно к дошкольникам эту возможность можно увидеть либо в игре, либо в рассказе ребенка по мотивам произведения.

Таким образом, главными аспектами восприятия мультфильма в нашей работе выступали понимание, идентификация с героем и сочинение рассказов по мотивам фильма. Именно эти аспекты выявлялись в настоящем исследовании. Мы подобрали методики, адекватные для детей 5–6 лет: интервью, методика Дж. Келли, направленная на исследование личностных конструктов, которые понимаются как констатация сходства или различия между объектами и рассказ по картинке.

Остановимся на описании полученных результатов при просмотре мультфильма «Варежка» по методике «Особенности понимания мультфильма (метод Интервью)». Полноценное понимание сюжета предполагает запоминание основных событий. При ответе на первый вопрос: «Про что этот мультфильм?», – дети, как правило, начинали перечислять главные события и эпизоды: «Про варежку, как она ожила. Мама взяла другую собаку», «Про девочку, как она играла с собачкой и кормила ее». Наши данные показали, что после просмотра мультфильма «Варежка» большинство испытуемых (87%) назвали одно и более событий.

Ключевым компонентом в истории является превращение варежки в собачку. Такое появление может быть интерпретировано как волшебное превращение или как игровой момент, связанный с воображением девочки. Однако в любом случае необходимо понимание связи исходного и преобразованного персонажа варежки с красной собачкой. Ответы детей на вопрос по фильму «Варежка» – «Откуда появилась Красная собачка?» показали, что большинство детей (91%) понимают появление этого персонажа как превращение из варежки. «Варежка на улице превращается в собаку, а дома превращается обратно». При оценке понимания фильма мы также учитывали способность детей охарактеризовать его общий эмоциональный фон, т. е. ответить, какой это был фильм: грустный или веселый, страшный или не страшный, добрый или злой. При этом мы просили детей объяснить свою оценку. Важно подчеркнуть, что возможность обосновать свою оценку, выделив разные по эмоциональной окраске эпизоды, свидетельствует о понимании и адекватном проживании сюжета детьми. Большинство детей в ответах охарактеризовали мультфильм «Варежка» как веселый (65%): «Веселый, потому что девочка играет с собачкой».

Важнейшим аспектом восприятия фильма является понимание мотивов его основных персонажей. Естественно, необходимым условием является запоминание главных героев. Мы просили детей перечислить всех героев мультфильма, которых они запомнили. После просмотра мультфильма «Варежка» практически все дети назвали основных персонажей, при этом 86% испытуемых назвали всех персонажей.

Выясняя понимание мотивов поступков действующих лиц, мы спрашивали детей, почему тот или иной герой поступил определенным образом. Важно, чтобы ребенок мог увидеть определенную логику в поведении героев. Среди дошкольников, смотревших мультфильм «Варежка», большинство смогли обосновать поведение персонажа. Например: «Мама взяла собаку, потому что она поняла, что дочке нравятся собаки, и ей они тоже понравились», «Девочка думала, что варежка была настоящей собачкой, и поэтому кормила ее молочком». Выявлялись также степень и причины привлекательности предпочитаемых персонажей. Мы спрашивали детей, кто и чем им понравился. Дети, смотревшие мультфильм «Варежка», около 45% испытуемых, смогли выделить черты характера понравившегося героя («Девочка добрая, красивая», «Она о собачке заботится», «Любит собак»). Таким образом, полученные данные свидетельствуют о том, что дети 5–6 лет более четко и адекватно понимают сюжет, основные события и персонажей фильма «Варежка».

По методике «Особенности идентификации с персонажами мультфильма (методика Дж. Келли)» детям предлагалось ответить, кто из трех персонажей лишний, а кто может быть в паре и почему. Полученные результаты показали, что после просмотра обоих фильмов больше половины детей объединяли себя с теми или иными персонажами. 40% детей заняли отстраненную позицию, т.е. объединяли в одну группу двух персонажей фильма, а карточку «Я» помещали отдельно. После просмотра мультфильма «Варежка» 76% детей отождествляли себя с главной героиней мультфильма «Девочкой» и 36% – со взрослым, т.е. с «Мамой». В мультфильме дети чаще всего при отождествлении себя с персонажами опираются на свой опыт переживаний. Например, «я люблю маму», «мама меня любит», «я

по маме соскучилась». Узнавая в фильме собственные переживания, сопереживания героине мультфильма, дети по-новому осмысливают и осознают себя, свои переживания и отношения с близкими.

Методика «Закончи историю по картинке». При обработке рассказов детей основными показателями выступали для нас их продолжительность и оригинальность. Продолжительность рассказов дошкольников определялась количеством предложений в рассказе, рассказы в среднем 2–3 предложения. При определении оригинальности мы выделили три типа детских рассказов: пересказ сюжета мультфильма (отсутствие оригинальности), пересказ с добавлением новых эпизодов и собственный оригинальный рассказ ребенка с участием персонажей фильма. Большинство рассказов сводилось к пересказу сюжета (59%). Качественный анализ историй показал, что в рассказах детей по фильму «Варежка» более выражена авторская позиция: дошкольники включали в этот рассказ свои собственные переживания и свой личный опыт. Приведем примеры детских рассказов по фильму: «Хозяйка не могла развязать собачку, потому что там гвоздь. Потом друзья помогли девочке развязать собачку. Они потом пошли домой»; «Собачка повисла на лестнице, она плакала. Потом девочка подбежала к собачке, развязала ее, и собака побежала к другой собачке, у которой была палка. Потом она ее напугала, отобрала палку и победила на соревновании. Она похвалила свою собачку и покормила ее молочком». Можно видеть, что рассказы по этому мультфильму имеют более связный и осмысленный характер и что этот мультфильм в большей степени стимулирует авторскую позицию ребенка.

Обобщая полученные данные, можно констатировать, что дети, идентифицирующие себя с определенным персонажем, сочиняют более длительные и оригинальные истории по мотивам мультфильма. В мультфильме, соответствующем возрастным особенностям ребенка, идентификация с персонажем происходит на основании включения своего опыта, своих мотивов и желаний. Качественный анализ историй показал, что в рассказах детей по фильму «Варежка» более выражена авторская позиция, дошкольники включали в этот рассказ свои собственные переживания и свой личный опыт. Соотнесения себя с событиями на экране, которое происходит при восприятии детских фильмов, представляется принципиально важным. При таком соотнесении возникают образ своего действия и переживания, которые отражены в герое (в данном случае героине) произведения. Экран становится как бы зеркалом, в котором ребенок узнает себя. Происходит проекция своего реального «Я» в смысловое пространство фильма и обратный перенос событий на экране в реальность своего «Я» (т. е. сопереживание – зритель приобщается к действиям и переживаниям девочки). Таким образом, в том случае, если фильм соответствует возрасту ребенка, киноэкран приобретает функцию зеркала, которое отображает, усиливает и возвращает самоощущение, т. е. становится средством «самостановления» и саморазвития.

Библиографический список

1. Смирнова Е. О., Соколова М. В. Психологическая экспертиза художественных произведений для детей // *Вопр. психол.* – 2012. – № 6. – С. 3–10.
2. Собкин В. С. Мультфильм как средство социально–психологического анализа морально–нравственного развития ребенка (по материалам исследований 1990 и 2006 гг.) // *Социология дошкольного воспитания; под ред. В. С. Собкина.* – М.: Центр социологии образования РАО, 2006. – С. 73–101.
3. Собкин В. С., Колмановская О. А. Особенности понимания конфликтной ситуации фильма в младшем школьном возрасте как показатель социальной активности младших школьников в процессе обучения и воспитания; под. ред. Г. С. Коротаевой. – Свердловск: Изд–во СГПИ, 1990. – С. 64–72.

© Хулер–оол Ч. В., 2016

МЕТОДОЛОГИЯ ФОРМИРОВАНИЯ У МЛАДШИХ ШКОЛЬНИКОВ СЕМЕЙНЫХ ЦЕННОСТЕЙ

К. Цыленкова

*Научный руководитель – К. С. Шумакова
ГБПОУ Свердловской области «Ревдинский педагогический колледж»*

Семья является многогранным социальным явлением, сочетающим в себе свойства разных социальных образований, таких как социальный институт, социальная структура и малая группа, поэтому семью рассматривают на разных уровнях: макро– и микроуровне. На макроуровне семья понимается как социальный институт, выполняющий определенные общественные функции, тогда как на микроуровне делается акцент на взаимодействии индивидов внутри семьи как малой группы.

Классификация семейных ценностей вытекает из определения семьи. Можно классифицировать семейные ценности по объектам, составляющим предмет оценки. Семейные ценности можно разделить по элементам связи внутри семьи и по функциям, выполняемым семьей как институтом. Эти две классификации совпадают по некоторым пунктам, но каждая из них позволяет рассмотреть некоторые виды, которые не учтены в другой. В первом случае выделяется три группы семейных ценностей:

ценности, связанные с супружеством; ценности, связанные с родительством, и ценности, связанные с родством.

Среди всего многообразия ценностей супружества можно выделить такие основные ценности, как ценность брака, ценность равноправия супругов/ценность доминирования одного из них, ценности различных половых ролей в семье, ценность межличностных коммуникаций между супругами, отношений взаимоподдержки и взаимопонимания супругов.

К основным ценностям родительства относятся ценность детей, включающая в себя ценность многодетности или малодетности, а также ценность воспитания и социализации детей в семье. К ценностям родства можно отнести ценность наличия родственников (например, братьев и сестер), ценность взаимодействия и взаимопомощи между родственниками, ценность расширенной или нуклеарной семьи (нуклеарная семья состоит только из одной супружеской пары с детьми, а расширенная состоит из трех или более поколений и включает две или более нуклеарные семьи).

Умело организованная и продуманная работа педагогов способствует эффективному усвоению младшими школьниками понятий и представлений о семейных ценностях, развитию умения видеть ценности.

Одним из условий формирования ценностей семьи является взаимодействие педагогов с родителями, семьями учащихся.

Деятельность школы правомерно рассматривать, с одной стороны, как осуществление целенаправленного процесса всестороннего развития и воспитания школьников, с другой – как систематически организованное воздействие на педагогическую культуру родителей в целях ее повышения.

Это систематическая работа по передаче родителям знаний, формирование представлений и практических умений в различных областях семейного воспитания. Успех сотрудничества во многом зависит от взаимных установок семьи и школы.

Наиболее оптимально они складываются, если обе стороны осознают необходимость целенаправленного воздействия на ребенка. Чтобы родители стали проявлять больший интерес к воспитанию детей, нужно, чтобы они видели результаты творчества детей, имели возможность приобщиться к делам школы, встречали доброе отношение.

В свою очередь, педагогам нужно рассматривать воспитание и развитие детей не как свод общих приемов, а как искусство диалога с конкретным ребенком и его родителями на основе знаний психологических особенностей возраста, с учетом предшествующего опыта ребенка, его интересов, способностей и трудностей, которые возникли в семье и образовательном учреждении.

В рамках содержания Федерального закона от 29.12.2012 N 273-ФЗ (ред. от 21.07.2014) "Об образовании в Российской Федерации" понимания стандартов второго поколения как общественного договора между семьей, обществом и государством в области образования в содержании стандартов дошкольного, начального и основного общего образования предусмотрены следующие формы и направления воспитания семейной культуры, семейных ценностей, социализации в рамках основных семейных ролей, сотрудничества и партнерства образовательной организации с родителями и семьей:

Участие семьи (родителей) в системе государственно-общественного управления образованием предполагает:

- участие родителей обучающихся в системе независимой оценки качества образования (родители обучающихся имеют право обращаться непосредственно в одну из организаций, осуществляющих процедуры независимой оценки качества образования, либо к экспертам в соответствующей области с целью определения уровня результатов освоения образовательных программ обучающегося);
- участие родителей в органах общественно-государственного управления образованием;
- участие родителей в системе эффективного партнерства семьи и образовательной организации в условиях введения ФГОС на основе образовательного договора.
- информирование и просвещение родителей как участников образовательного процесса о содержании ФГОС и образовательных программ образовательных организаций (Краткая презентация Программы должна быть ориентирована на родителей (законных представителей) детей и доступна для ознакомления, включать характеристику взаимодействия педагогического коллектива с семьями детей с их правами и обязанностями в части формирования и реализации основной образовательной программы основного общего образования, установленными законодательством Российской Федерации и уставом образовательного учреждения.
- ознакомление родителей с уставом и другими документами, регламентирующими осуществление образовательного процесса в этом учреждении.

Создание условий для участия родителей (законных представителей) в образовательной деятельности в рамках создания соответствующей образовательной среды, в том числе посредством создания образовательных проектов совместно с семьей на основе выявления потребностей и поддержки образовательных инициатив семьи, участие обучающихся, их родителей (законных представителей), педагогических работников.

Сопровождение процесса воспитания и социализации обучающихся в области формирования социальной культуры: формирование российской гражданской идентичности, включающей в себя идентичность члена семьи.

Сопровождение процесса воспитания и социализации обучающихся в области формирования семейной культуры:

- укрепление отношения к семье как основе российского общества;
- формирование семейных ценностей у обучающихся;
- формирование представлений о значении семьи для устойчивого и успешного развития человека;
- укрепление у обучающегося уважительного отношения к родителям, осознанного, заботливого отношения к старшим и младшим;
- усвоение нравственных ценностей семейной жизни: любовь, забота о любимом человеке, продолжение рода, духовная и эмоциональная близость членов семьи, взаимопомощь и др.;
- формирование начального опыта заботы о социально–психологическом благополучии своей семьи.

Таким образом, изучение семейных ценностей, традиций младшими школьниками позволяют им понять ценность семьи, гордиться своей семьёй, бережно относиться к ней.

© Цыпленкова К., 2016

ОБУЧЕНИЕ УЧАЩИХСЯ ПРИЕМАМ РАБОТЫ С УЧЕБНЫМИ ТЕКСТАМИ НА УРОКАХ РУССКОГО ЯЗЫКА

В. В. Черкасова

Научный руководитель – Л. А. Иванова

ГБПОУ ИО «Черемховский педагогический колледж»

В условиях динамично развивающегося общества, стремительного роста потока информации формирование у школьников готовности к самообразованию является социально–педагогической проблемой. В своем самостоятельном познании учащийся сегодня сталкивается с самыми разнообразными источниками: телевидение, интернет, учебная и справочная литература.

Следует показать, что книга, учебник в деятельности массового школьника, несмотря на прогресс в области новых информационных технологий, все еще остается важным источником информации. Поэтому проблема формирования у учащегося умения работать с учебной книгой является одной из главных, от решения которой во многом зависит, с одной стороны, успешность обучения его в школе, с другой, – готовность к самообразованию.

По мнению Л. А. Концевой, учителя уделяют явно недостаточное внимание обучению учащихся самостоятельно работать с учебником. Умения работать с учебником, которые формируются у школьников в начальной школе, далее развиваются недостаточно [6]. Свидетельством данного утверждения, на наш взгляд, являются результаты исследования, проведенные нами в одном из восьмых классов. Изучение использования учащимися приемов работы с учебником мы построили на основе метода анкетирования, предложенного Л. А. Концевой [6].

Анализ самоотчетов учащихся о том, как они изучают параграф учебника, дал следующие сведения:

- читают параграф – 22 учащихся (100%);
- пересказывают – 7 учащихся (~ 31%);
- заучивают – 4 учащихся (~ 18%);
- выделяют главное – 3 учащихся (~13%);
- отвечают на вопросы к параграфу – 1 учащийся (~4%).

Чтобы убедиться, достаточно ли точно описывают школьники свою работу с учебником – тем же ребятам была предложена анкета с перечнем тех приемов работы с книгой, которые они описали в самоотчетах, и тех, которые, на наш взгляд, наиболее эффективные.

1. Работаю с учебником:
 - а) читаю параграф учебника;
 - б) несколько раз читаю параграф;
 - в) рассказываю;
 - г) рассказывают кратко;
 - д) рассказываю, заглядывая в книгу;
 - е) мысленно делю параграф на части (составляю план);
 - ж) рассказываю по частям;
 - з) отвечаю на вопросы, поставленные в конце параграфа;
 - и) задаю вопросы к параграфу;
 - к) заучиваю правила, формулы.

2. Работа с учебником, карандашом, бумагой:

- а) подчеркиваю карандашом главное в параграфе;
- б) читаю только подчеркнутое;
- в) стараюсь запомнить только подчеркнутое;
- г) делаю выписки для себя;
- д) составляю письменный план параграфа;
- е) делаю схемы или таблицы на основе прочитанного материала.

В ходе анкетирования учащиеся указали большое число приемов, которыми они пользуются. Но снова наиболее используемыми являются приемы, направленные на простое воспроизведение текста: чтение (читаю, несколько раз читаю) – 100%; пересказ (рассказываю, рассказываю кратко, рассказываю, заглядывая в книгу) – 100%. А наименее используемые приемы, помогающие глубже осмыслить текст: составление плана (18%); выделение главного (31%); свертывание информации/оформление изучаемого материала в схемы, таблицы (18%).

Одним из путей решения этой проблемы, по нашему мнению, является обучение учащихся рациональным приемам приобретения знаний, изложенных в текстах учебника.

Русский язык как учебный предмет имеет большие возможности для формирования навыков учебного труда. Огромным обучающим потенциалом обладает работа учащихся с учебными текстами, лингвистическими текстами учебников [5].

В методической литературе, вполне доступной учителю, указывается более двадцати приемов работы с текстами учебников (Е. В. Бунеева, Г. Гецов, Т. Е. Ембулаева, В. А. Сидоренков, Л. А. Концевая, Р. Г. Чуранова). Среди приемов, которые рекомендуется применять на уроках русского языка в целях наилучшего понимания учащимися теоретических текстов, следует назвать такие, как: выборочное чтение текста по конкретному заданию, нахождение в тексте ответов на вопросы учителя, пересказ текста учеником, формулирование учащимися своих вопросов по материалу текста. По методике проведения эти приемы довольно просты, но по результатам эффективны.

По мнению Л. П. Добраева (психолога), заслуживает внимания прием «самопостановки вопросов к тексту». Прием обеспечивает высокий уровень умственной деятельности, так как учащиеся должны проделать три сложных операции: 1) найти в тексте ситуацию скрытого вопроса; 2) сформулировать вопрос; 3) найти ответ на него [4].

Приемами, требующими от учащихся большей интеллектуальной напряженности, являются те, которые позволяют осознать развитие мысли в целом тексте:

- деление текста на части и озаглавливание каждой части;
- сопоставление структуры текста с планом, данным учителем;
- составление плана учебного текста (варианты – план «из вопросов» и план «из примеров»);
- устный пересказ текста по плану.

Среди приемов, развивающих способность осмысливать текст, по праву большое место занимает работа над планом.

Важнейшие логические операции вырабатывает прием под названием «составление таблицы на основе текста», предполагающий свертывание лингвистической информации до ключевых слов. Обучение умению составлять таблицу, по мнению Т. Е. Ембулаевой, лучше начинать на основе текста одного параграфа.

В среднем звене, чтобы поднять учащихся на более высокий уровень обобщения, можно предлагать составление таблицы по двум, трем и более параграфам. В последние годы в работе учителя русского языка утвердились такие методические приемы, как составление опорных конспектов и алгоритмов.

Итак, рассмотренный методический материал позволяет сделать вывод, что для обучения учащихся способам осмысления учебного текста имеются разнообразные приемы, что эти приемы различны по степени сложности, и поэтому в их применении нужно соблюдать принцип от простого к сложному. Нельзя не отметить, что уровень мыслительной деятельности ученика зависит не только от способа выполнения учебного труда, но и от объективной сложности изучаемого материала, от степени доступности изложения его в учебнике и от развитости мышления.

Подводя итог сказанному, следует считать одной из важнейших задач школы, учителя – это обучение ученика рациональным приемам осмысления учебного текста, тем самым сделать его способным к самообразованию на протяжении всей жизни.

Библиографический список

1. Бабанский Ю. К. *Избранные педагогические труды.* – М.: Педагогика, 1989. – 558 с.
2. Бунеева Е. В. *Как читают текст учебника наши ученики // Русский язык в школе.* – 1995, – № 6. – С. 11–18.
3. Гецов Г. *Работа с книгой: рациональные приемы.* – М.: Книга, 1984. – 120 с.
4. Добраев Л. П. *Смысловая структура учебного текста и проблемы ее понимания.* – М.: Книга, 1982. – 176 с.
5. Ембулаева Т. Е. *Работа с учебными лингвистическими текстами // Русский язык в школе.* – 1990. – № 3. – С. 3–9.

6. Концевая Л.А. Учебник в руках школьника. – М.: Знание, 1975. – 64 с.
7. Сидоренков В. А. Приемы самостоятельной работы с лингвистическими текстами // Русский язык в школе. – 1988. – №6. – С. 31–36.
8. Чуракова Р. Г. Формируем общие учебные навыки и способы работы с учебником // Методист. – 2005. – № 4. – 13–16.

© Черкасова В. В., 2016

ИСПОЛЬЗОВАНИЕ КРОССВОРДОВ НА УРОКАХ ИСТОРИИ КАК СПОСОБ РАЗВИТИЯ ПОЗНАВАТЕЛЬНОГО ИНТЕРЕСА

Г. Чистякова

*Научный руководитель – П. А. Дмитриев
МБОУ «СОШ № 47» г. Красноярск*

Жизнь человека постоянно ставит перед ним острые и неотложные задачи и проблемы. Возникновение таких проблем, трудностей, неожиданностей означает, что в окружающей нас действительности есть еще много неизвестного, скрытого. Следовательно, нужно все более глубокое познание мира, открытие в нем все новых и новых процессов, свойств и взаимоотношений людей и вещей.

Поэтому, какие бы новые веяния, рожденные требованиями времени, ни проникали в школу, как бы ни менялись программы и учебники, всегда существовала проблема развития познавательного интереса школьников на уроке истории.

Сегодня перед учителем стоит чрезвычайно важная и сложная задача: он должен не только вооружить школьников историческими и обществоведческими знаниями, но и строить свои уроки так, чтобы они побуждали учеников искать ответы на интересующие вопросы, мыслить, рассуждать и самостоятельно добывать знания.

Каждый учитель хочет, чтобы его уроки были интересными и запоминающимися. Кроссворд является одной из уникальных форм, позволяющих сделать интересной и увлекательной работу учащихся на творческо-поисковом уровне, но и будничные шаги по изучению материала, которые осуществляются в рамках воспроизводящего и преобразующего уровней познавательной деятельности – усвоение фактов, дат, имен, событий. Занимательность кроссворда делает положительно окрашенную монотонную деятельность по запоминанию, повторению, закреплению или усвоению исторической информации, активизирует все психические процессы и функции ребенка.

Актуальность применения кроссворда в настоящее время повышается и из-за перенасыщенности современного школьника информацией. Во всем мире постоянно расширяется предметно-информационная среда. Телевидение, видео, радио, компьютерные сети за последнее время значительно увеличили поток получаемой детьми информации и ее разнообразие. Но все эти источники предоставляют, в основном, материал для пассивного восприятия.

Важной задачей учителя становится развитие умений самостоятельной оценки и отбора получаемой информации. Развить подобные умения поможет работа школьников над заполнением кроссворда, которая служит своеобразной практикой для использования знаний, полученных на уроке и во внеурочное время.

Учителя, использующие кроссворды, отмечают, что они влияют на развитие познавательного интереса, активизируют познавательную деятельность учащихся.

Практика показывает, что воплощение идей сотрудничества и сотворчества учителя и учащихся, самоуправления и самоконтроля пробуждают активность ребят, ведет к результативному обучению.

Составление и отгадывание кроссвордов до сих пор относится к нестандартным формам проверки знаний. Применение кроссвордов, их составление, решение, способствует развитию мышления, учит четко, логично и лаконично выражать свои мысли.

Кроссворды в сущности своей являются интеллектуальными играми, предназначенными для развития эрудиции, расширения словарного запаса, тренировки памяти, внимания.

Чаще всего, кроссворды используются в качестве инструмента проверки знаний, приобретенных в ходе изучения пройденного учебного материала. Разгадываемые слова носят специфический характер нашего предмета.

С помощью такого метода преподаватель может проверить и установить уровень словарного запаса ученика, в котором появились новые термины, полученные в процессе обучения. Также такой вид контроля имеет большое значение для стимулирования у школьников повышения интереса к учению. Если во время обычной контрольной дети находятся в очень напряженном состоянии, то кроссворд ассоциируется у них с игрой: если ученик не помнит одного из терминов, то ему дается шанс угадать его. Ученики, разгадывая кроссворд, получают объективную информацию о результатах своей учебной деятельности.

Таким образом, использование кроссворда позволяет:

- снять напряжение во время контроля и создать эмоциональное игровое состояние;
- угадать забытое слово при знании остальных;
- сократить время на запись ответа;
- уменьшить трудоемкость проверки.

Кроссворд, как дидактическая игра, содержит игровую и учебную задачи.

Игровую обучаемый решает по условию этой игры (разгадывание или составление кроссворда); учебную ставит перед ним (не явно, а через содержание игры) учитель, она направлена на овладение определенными знаниями, умениями, навыками.

Таким образом, нужно четко представлять, с какой дидактической целью используется данный кроссворд, какие знания могут быть закреплены с его помощью, систематизированы, выявлены у учащихся, какие умения сформированы и проверены.

Включая школьников в эту интеллектуальную игру, учитель в нетрадиционной, а значит, более интересной для учащихся, форме проверяет их знания, прочность и глубину усвоения пройденного, выявляет, какие именно вопросы нуждаются в разъяснении и закреплении.

С учетом последнего можно выделить такие типы вопросов:

1. Указывающие на сущность понятия, на характерные признаки явления.

– Такие вопросы активизирует работу памяти, стимулируют к повторению того, что усвоено при изучении конкретной темы.

2. Содержащие указания на причины явления, на установление причинных связей.

– Подобного рода вопросы предлагают установление связей между физическими явлениями, величинами, выделение в изучаемой теме узловых моментов, определенной систематизации знаний, т.е. переосмысления полученной информации.

3. Акцентирующие внимание на причинно–следственных связях между явлениями, изучаемыми в разных темах (разделах) курса.

– Подобные вопросы требуют обобщения, проведения аналогий, выдвижения гипотез и т.п.; они побуждают к установлению многогранных связей всего изученного материала, анализ усвоенных знаний под новым углом зрения.

4. Выражающие межпредметные связи.

Работа на составление кроссвордов очень развивает ребят: нужно многое вспомнить, «пообщаться» со справочником, учебником, проявить фантазию, сообразительность.

Работу можно организовать индивидуально, по парам, группам. Если внести в нее дух соревнования, то это тем более никого не оставит равнодушным.

Кроссворды хорошо использовать как вариант тестовых заданий, для отработки научных терминологий. Очень нравятся учащимся кроссворды «наоборот». Такой метод позволяет получить больше информации, так как учитель сам ее дополняет: или устно, или привлекая кадры видеофильма, репродукции художественных произведений, выдержки из газет. К заранее заполненному кроссворду, учащиеся придумывают вопросы, во время защиты своих вопросов учатся анализу, сравнению, сопоставлению.

Организуя процесс обучения, учитель всегда должен учитывать познавательные возможности учащихся.

Познавательный интерес – это стремление к знанию, возникающее из активного отношения к предметам и явлениям действительности в процессе деятельности.

Имеет своим физиологическим механизмом ориентировочный или исследовательский рефлекс.

У учащихся познавательный интерес является одним из наиболее значительных мотивов учения. Им они чаще всего объясняют свое отношение к учебному предмету или виду деятельности.

Источником возникновения познавательного интереса являются:

- книги;
- личные наблюдения;
- учебные занятия;
- труд, требующий применения знаний (кроссворды);
- внеклассная работа.

В процессе учебной работы учитель использует средства формирования познавательного интереса:

1) вдумчиво отбирает новые факты, малоизвестные сведения, вызывая непосредственный интерес учащихся к разным явлениям жизни;

2) помогает осмыслить, перестроить, уточнить житейские представления школьников под влиянием научных объяснений, в результате чего появляется интерес к науке и технике;

3) развивает умственную активность детей, включает их в самостоятельные поиски решения поставленных задач, помогая при этом преодолевать трудности и содействуя эмоциональному подъему;

4) вооружает учащихся необходимыми умениями, помогает оперировать знаниями, творчески использовать их для решения практических вопросов и получения новых знаний;

5) стремиться обеспечить успех в деятельности каждого ученика.

В заключении заметим, что составленные учениками кроссворды должны «работать» (их можно предлагать одноклассникам или ученикам параллельного класса, а также в зависимости от содержания и

числа слов младшим школьникам или старшим для повторения, включать в программу олимпиад и т.п.), а их авторов надо извещать об общественной пользе их труда (это приносит им удовлетворение и служит дополнительным моральным стимулом). Кроме того, учитывая сложность работы (особенно составления «правильных» – симметричных – кроссвордов), следует высоко оценивать успехи ребят и обязательно поощрять.

Библиографический список

1. Кулаков Е. Н., Мягков М. Ю., Ржешевский О. А. *Война 1941 – 1945. Факты и документы; Под ред. О.А. Ржешевского.* – М.: Наука, 2001. – 300 с.

2. Субботина М. А., Горячева И. Б., Добролюбова Л. М. и др. *Игры и занимательные задания по истории.* – М.: Дрофа, 2003. – 250 с.

© Чистякова Г., 2016

ЭТНОГРАФИЧЕСКИЙ ЛАГЕРЬ КАК ОДНА ИЗ СОВРЕМЕННЫХ ФОРМ КРАЕВЕДЧЕСКОЙ ВНЕШКОЛЬНОЙ РАБОТЫ С УЧАЩИМИСЯ МЛАДШЕГО ШКОЛЬНОГО ВОЗРАСТА

Г. Ю. Шагивалиева

Научный руководитель – Е. А. Миронова

ГБПОУ «Белорецкий педагогический колледж», Республика Башкортостан

Исторически так сложилось, что Россия является многонациональным государством. Сплетение культур происходит не по желанию, а по исторической многоликости и многогранности географических и исторических событий тех народов, которые населяют эти территории. Если история освещает цепь событий, происходящих в обществе, через факты, то восприятие народом этих событий воссоздается в фольклоре в их художественном отражении. Духовная и материальная культура народов, неразрывно связанная с природой, и богатая на события история, отражены в народном творчестве. Говоря о многонациональности Республики Башкортостан, можно предположить, что в регионе несомненно есть ресурсы для создания туристско–этнографических детских оздоровительных лагерей, что в современных условиях является немаловажным фактором формирования и развития межэтнической терпимости и толерантности. Актуальность сохранения этнической индивидуальности и поддержания национальных приоритетов на данный момент определена сильным влиянием глобализации на народные устои. Общеизвестно, что легче всего материал усваивается ребенком в игровой форме. Если учесть все возрастающую нагрузку на нынешних школьников, то можно сделать вывод о том, что современные дети нуждаются в игре больше, чем их сверстники в прошлом. Такие возможности возникают на базе детских оздоровительных лагерей, в том числе пришкольных. В условиях нашего региона развитие детских этнографических лагерей как одного из возможных направлений деятельности детских оздоровительных лагерей весьма перспективны. В процессе работы над темой исследования мы поставили перед собой ряд задач: 1) проанализировать особенности приобщения школьников к истории и культуре родного края на базе детского оздоровительного лагеря; 2) исследовать возможности детского оздоровительного лагеря по развитию и пропаганде уважения к традиционному–культурному наследию этноса; 3) апробировать программу туристско–этнографической лагерной смены «Родники» и проанализировать ее эффективность на базе школьного детского лагеря в период летней государственной практики в МОБУ СОШ № 3 г. Белорецка.

Краеведение многофункционально по своей природе и обладает серьезным потенциалом для решения многих социальных и экономических проблем любого региона нашей страны. Историко–этнографическое краеведение – один из элементов исторического образования и одна из важных отраслей как школьного, так и внешкольного краеведения. Задача этнографического краеведения заключается в том, чтобы помочь подрастающему поколению лучше узнать свой родной край, глубже усвоить исторические и культурные особенности региона, осознать связь с историей России и мировой историей.

Детский лагерь – вид детского отдыха, который стабильно пользуется популярностью. Сегодня существует широчайший выбор специализаций детских лагерей. Один из видов – этнографический лагерь, который обладает большим потенциалом в воспитании уважения к традициям, чувства любви к Родине. Ребята в таком лагере могут знакомиться с историей родного края, его культурой, расширять свой кругозор в игровой, непринужденной форме. Такая форма организации летнего досуга детей как этнографический лагерь может способствовать формированию такой черты личности как толерантность, которая является важным условием сосуществования в условиях поликультурности современного общества.

Начав работать над темой исследования, мы столкнулись с проблемой отсутствия теоретических изысканий по проблеме. В этой связи особый интерес вызывает опыт нескольких детских оздоровительных лагерей: историко–этнографического лагеря «Говорящая Вода», который проводил

подростковый клуб «Росстань» Советского района Уфы и историко-этнографического лагеря «Эрвел», действующего на территории Мишанского района.

В процессе практического исследования над темой нами была разработана программа туристско-этнографической лагерной смены «Родники», которая была апробирована на базе летней площадки МБОУ СОШ № 3 г. Белорецк Республики Башкортостан. Программа была нацелена на то, чтобы дети в ходе этнографических экскурсий, походов (пеших или автобусных), участия в различных творческих мастерских, мастер-классах, имели возможность более близко познакомиться с обычаями, традициями, особенностями быта двух народов, проживающих бок о бок: русских и башкир. Дети в лагере были объединены в отряды, причем каждый отряд должен был придумать собственное название, с учетом этнографических традиций. В результате появились такие названия, как «Беловодье», «Танбатыр». Исходя из национального состава участников лагеря, этнической ситуации в городе и районе, нами было решено всю смену разбить на два блока: 1. Изучение этнической культуры башкирского народа; 2. Изучение этнической культуры русского народа.

На основе разработанной нами программы во время всей лагерной смены были проведены следующие мероприятия: разнообразные конкурсы по природе, культуре этнографии башкирского и русского народов; постановки национальных сказок; различного рода мастер-классы, творческие мастерские по изготовлению изделий декоративно-прикладного характера, посещение городского музея; фольклорные часы, игровые программы, музыкальные вечера; две экспедиции в ближайшие башкирскую и русскую деревни (с. Серменево и с. Кага).

В качестве объектов для этнографических туристических экспедиции были выбраны два села: с. Серменево и с. Кага Белорецкого района. До объектов участники этнографической экспедиции добирались на школьном автобусе. В с. Серменево дети посетили дом-музей башкирского композитора З. Исмагилова, где познакомились с экспозицией, поучаствовали в викторине, посвященной творчеству великого композитора. Так же в процессе экскурсии по селу познакомились с названиями улиц, постарались высказать свои версии о их происхождении. Топонимия представляет собой один из ценнейших источников этнографии. Она может пролить яркий свет на историю этнических отношений в далеком прошлом. На миграцию народов и отдельных групп населения, на экономические и этнические отношения. Так, посетив в с. Кага Святой источник Сажелка, дети постарались выяснить, что означает данное название, узнали о существовании нескольких версий.

Мероприятия в лагере носили как теоретический, так и практический характер. Дети постоянно участвовали в мастер-классах, объединялись в творческие мастерские, с ними были проведены разнообразные национальные игры. С особым удовольствием дети участвовали в таких играх как «Бег с яйцом», «Платочек», «Перетягивание каната». В лагере также организовывались постановки национальных сказок: русской народной сказки «Репка» и башкирской народной сказки «Ястреб и петух».

Анализируя результаты проведенных мероприятий, мы убедились, что такая форма организации внешкольного досуга детей как детский этнографический лагерь на данном этапе развития системы поликультурного воспитания является актуальной и востребованной. Развитие у детей интереса к истории, обычаям, традициям, искусству народа, расширение историко-культурных знаний и представлений учащихся на базе детского пришкольного этнографического лагеря происходит естественно и обладает большим потенциалом по формированию у подрастающего поколения национальной идентичности, с одной стороны, и терпимости и толерантности, с другой.

Библиографический список

1. Барков А. С. *О научном краеведении*. – М.: Просвещение, 2012. – 156 с.
2. Кацюба Д. В. *Внеклассная работа по истории*. – М.: Просвещение, 2004. – 132 с.

© Шагивалиева Г. Ю., 2016

ВОЗМОЖНОСТИ РАЗЛИЧНЫХ ВИДОВ МУЗЫКАЛЬНОЙ ДЕЯТЕЛЬНОСТИ В ДУХОВНО-ПРАВСТВЕННОМ ВОСПИТАНИИ МЛАДШИХ ШКОЛЬНИКОВ

А. Шашмурина

Научный руководитель – К. С. Шумакова

ГБПОУ Свердловской области «Ревдинский педагогический колледж»

В «Концепции духовно-нравственного развития и воспитания личности гражданина России» формулируются цели и задачи воспитания и социализации обучающихся, раскрывается система базовых национальных ценностей, лежащая в основе учебно-воспитательного процесса, определяются основные формы и методы духовно-нравственного развития гражданина России в процессе урочной, внеурочной и внешкольной деятельности, в партнерских отношениях с семьей, институтах гражданского общества. ФГОС НОО устанавливает, что программа воспитания и социализации должна быть направлена на духовно-нравственное развитие обучающихся на основе их приобщения к национальным российским

ценностям, ценностям своей этнической, конфессиональной или культурной группы, общечеловеческим ценностям в контексте формирования у них идентичности гражданина России.

Духовно–нравственное воспитание является важнейшей стороной формирования и развития личности ребёнка. Чрезвычайно остро стоит проблема развития нравственной и духовной культуры общества, и в связи с этим совершенно очевидно необходимость обращения школы к искусству как одному из важнейших средств раскрытия нравственного и духовного потенциала личности, стимулирования его развития.

Проблемы духовно–нравственного воспитания рассматриваются в исследованиях таких педагогов, психологов, философов, как: Н. А. Бердяев, П. П. Блонский, С. Н. Булгаков, В. П. Вахтеров, К. Н. Вентцель, В. В. Зеньковский, П. Ф. Каптерев, П. Ф. Лесгафт, А. Н. Острогорский, Н. И. Пирогов, М. М. Рубинштейн, К. Д. Ушинский и др.

В трудах таких современных учёных, как: К. А. Абульханова–Славская, Е. П. Белозерцев, В. Л. Беляева, З. В. Видякова, И. Ф. Гончаров, С. Ф. Иванов, В. М. Меньшиков, В. А. Слостенин, В. Д. Шадриков и др. – уделяется особое внимание изучению проблем духовно–нравственного воспитания как воспитания, формирующего внутренний мир личности.

Понятие духовно–нравственное воспитание всеобъемлюще, это сложный и многогранный процесс, пронизывающий все стороны жизнедеятельности человека.

Нравственное воспитание – это целенаправленное и систематическое воздействие на сознание, чувства и поведение воспитанников с целью формирования у них нравственных качеств, соответствующих требованиям общественной морали.

Основными задачами нравственного воспитания являются: формирование нравственного сознания; воспитание и развитие нравственных чувств; выработка умений и привычек нравственного поведения.

Все духовно–нравственные нормы доступны детям для усвоения, которое происходит главным образом под руководством взрослых в процессе воспитания и обучения.

Под духовным воспитанием и обучением подразумевается несколько совершенно разных подходов к воспитанию:

- строго религиозное воспитание в рамках какой–либо одной конфессии;
- воспитание души ребёнка через культуру, литературу, историю, музыку, живопись;
- воспитание в ребёнке сильной духом личности, умеющей найти своё место в современном мире.

Духовно – нравственное воспитание – неисчерпаемая, многогранная область: литература, театр, естественные науки, музыка, любая практическая отрасль учительства может и должна стать помощью для развития и роста души ребёнка.

Практические рекомендации для наиболее успешного духовно–нравственного воспитания учащихся средствами музыки:

1. Использовать на уроках музыки художественное творчество, сочинение стихотворений или рассказов на ту или иную музыку.
2. Проводить музыкальные спектакли, праздники.
3. Регулярно заниматься музыкальной ритмикой, игрой на музыкальных инструментах, хоровым пением.
4. Проводить музыкально–обрядовые игры.
5. Регулярно слушать народные песни, классические музыкальные произведения.

Музыка занимает особое место в воспитании духовной нравственности учащихся, благодаря ее непосредственному комплексному воздействию. Музыкальная деятельность в силу ее эмоциональности привлекательна для ребенка. Именно музыка помогает формировать у ребенка эстетическое восприятие других видов искусства и окружающего мира, развивать образное мышление и воображение. Поэтому формирование основ музыкальной культуры, а через нее и художественной и эстетической культуры ребенка – актуальная задача сегодняшнего дня.

Таким образом, ведущими признаками, определяющими духовно–нравственное развитие личности, являются участие в музыкальном творчестве посредством различных форм музыкальной деятельности, развитие нравственно–эстетических сторон личности под влиянием ее музыкально–культурного потенциала, высокий уровень знаний и оценочных представлений о музыке.

ОРГАНИЗАЦИЯ ВЗАИМОДЕЙСТВИЯ УЧАЩИХСЯ МЛАДШИХ КЛАССОВ В ПРОЦЕССЕ КОЛЛЕКТИВНОЙ ТВОРЧЕСКОЙ ДЕЯТЕЛЬНОСТИ

П. Шibaева

*Научный руководитель – К. С. Шумакова
ГБПОУ Свердловской области «Ревдинский педагогический колледж»*

Проблема развития инициативы и творческих возможностей детей в России приобретает особую актуальность, определяя перспективы выхода страны на качественно новый образовательный уровень. Неоценимую значимость этот вопрос приобретает в контексте поиска путей становления личности ребенка через коллективную творческую деятельность.

Особенности коллективной творческой деятельности, характеризующие практическую сторону, определяют отличительные черты собственно воспитательной стороны: воспитательные задачи в процессе ставятся и решаются педагогами по преимуществу незаметно для учащихся, как бы «по ходу», при решении практической задачи, и открываются воспитанникам в той или иной степени при обсуждении результатов.

В коллективной творческой деятельности любой младший школьник может заявить о себе, продемонстрировать такие качества своей личности, как ответственность, исполнительность, инициативность, общительность, организованность, авторитет, а значит, свои лидерские качества

Многосторонняя постоянная забота друг о друге, о своем коллективе, об окружающих людях, о далеких друзьях, поиск лучших средств этой заботы, все более четкая организация своей жизни, разнообразных дел на пользу и радость своему коллективу и другим людям – вот что сплачивает воспитателей и воспитанников.

И чем богаче, целеустремленнее, организованнее общая жизнь старших и младших, тем эффективнее тот многосторонний воспитательный процесс, который идет «по ходу», в глубине этой жизни: и воспитывающее воздействие педагогов (прямое и косвенное, открытое и скрытое), и взаимное влияние самих воспитанников друг на друга, и самовоспитание старших и младших.

Общая технология коллективной творческой деятельности включает следующие последовательные этапы взаимодействия:

- коллективное целеполагание,
- коллективное планирование,
- коллективную подготовку,
- коллективное проведение,
- коллективный анализ и последствие.

Возможные формы и приемы организации коллективной подготовки:

- «тайная операция» (если дело готовится в виде сюрприза для виновников торжества),
- «творческий десант» (если время на подготовку строго ограничено), текущие отчеты творческих групп о ходе подготовки, фиксирование этого хода в классном уголке,
- «обмен творческими поручениями», «спецзадания» для пассивных ребят.

«Разговор по кругу» – одна из самых сложных форм коллективного анализа для учителя: и потому, что он должен высказываться последним (а это для многих взрослых весьма непросто), и потому, что ему бывает трудно создать обстановку, располагающую ребят к серьезности и откровенности. Не каждый школьник без привычки может заставить себя высказать свое мнение, не повторяя высказываний других. Возможно, стимулом будет служить то, что ребята могут отвечать не на все вопросы, а по выбору:

Мне понравилось сегодняшнее дело, но...

Мне оно не понравилось, но...

Я бы изменил (добавил, убрал)...

Кому мы принесли сегодня радость и пользу?

Как я оцениваю свое участие?

Что нового я получил сегодня? О чем узнал, чему научился?

Кто сегодня сделал что-то хорошее для меня или для кого-то?

Кому я сам принес радость и пользу?

Кому бы я сказал спасибо и за что?

Что я открыл сегодня в себе, в одноклассниках?

Конечно, содержание и формулировка этих вопросов варьируется в зависимости от возраста и опыта ребят.

В процессе коллективной творческой деятельности учащиеся приобретают навыки общения, учатся работать, делить успех и ответственность с другими, узнают друг о друге много нового. Таким образом, идут два важных процесса одновременно: формирование и сплочение классного коллектива, и формирование личности школьника.

САМООЦЕНКА УЧАЩИХСЯ КАК СРЕДСТВО ФОРМИРОВАНИЯ ВНУТРЕННЕЙ МОТИВАЦИИ ПОЗНАВАТЕЛЬНОЙ ДЕЯТЕЛЬНОСТИ

Л. Ю. Шугова

*Научный руководитель – Н. А. Фролова
ГБПОУ «Бежецкий колледж им. А. М. Переслгина»*

При всем многообразии форм обучения, возникающих в настоящее время, основными по-прежнему остаются задачи обучения и воспитания детей и контроль за этими процессами. В контексте идей личностно-ориентированной сферы образования проблема оценивания в учебно-воспитательном процессе приобретает новые формы и содержание. Широкое распространение феномена оценки в учебно-воспитательном процессе школы послужило причиной того, что оценивание учителем результатов учебной деятельности учащихся и самооценивание выделилось в последние годы в самостоятельное направление. Проблема оценивания и оценки в разных своих аспектах получила отражение в трудах отечественных и зарубежных психологов, педагогов и методистов (Б. Г. Ананьев, П. П. Блонский, Л. С. Выгодский, А. Н. Леонтьев, А. Р. Лурия, Д. Б. Эльконин, А. И. Липкина) [5].

Актуальность темы исследования связана с тем, что целью оценочной деятельности является контроль успеваемости учащихся и формирования у них адекватной самооценки. У обучающегося в учебно-воспитательном процессе формируется установка на оценку своих возможностей – одного из основных компонентов самооценки. Важна данная тема еще и тем, что борьба за повышение качества обучения и усвоения знаний продолжает оставаться актуальной задачей и на сегодняшний день. Для установления причин неуспеваемости, обусловленных особенностями личности ученика, необходимо выявить, от какого комплекса свойств личности зависит главным образом неуспех обучения. Несмотря на многообразие этих свойств, все же удается выделить некоторые типические их сочетания, которые в наибольшей степени влияют на успешность обучения в младшем школьном возрасте.

Самооценка влияет на успешность обучения: на протяжении младшего школьного возраста наблюдается динамика развития самооценки, первоначально как успешность обучения влияет на самооценку, а затем как самооценка влияет на успешность обучения.

В возрастной и педагогической психологии младший школьный возраст занимает особое место: в этом возрасте осваивается учебная деятельность, формируется произвольность психических функций, возникают рефлексия, самоконтроль, а действия начинают соотноситься с внутренним планом.

В психологии выделяют понятие «Я – концепции». В работах американского психолога У. Джеймса, основателя психоанализа З. Фрейда и его дочери А. Фрейд заложены основы изучения этого психического феномена. Этой проблеме в достаточной мере посвящены работы известных отечественных психологов И. С. Кона, В. В. Столина, А. Г. Спиркина, И. И. Чесноковой [2].

Что же такое «Я – концепция», какую роль она играет в психической жизни ребенка? «Я – концепция» – это результат, итоговый продукт работы самосознания. «Я – концепция» – система представлений человека о самом себе, которая включает три составляющих.

Первая составляющая – слова, как правило, прилагательные, к которым мы прибегаем для описания особенностей своего характера, составных качеств личности. Например, «общительный», «ловкий», «сильный», «терпеливый» и т. д.

Вторая составляющая – самооценка, эмоционально-аффективная оценка того представления, которое мы составляем о себе.

Третья составляющая – поведенческая реакция, т. е. конкретные действия, которые могут быть вызваны образом «Я» и самооценкой.

Самооценка – сложное динамическое личностное образование, личностный параметр умственной деятельности. Важнейшим источником развития самооценки является оценка окружающими людьми результатов поведения и деятельности человека, а также непосредственно качеств его личности. По мнению Л. И. Божович, общественная оценка выполняет двоякую роль в формировании самосознания школьника. «Во-первых, являясь критерием соответствия его поведения требованиям окружающих, она как бы указывает человеку на характер его взаимоотношений с окружающей средой и тем самым определяет и его эмоциональное благополучие, его поведение, и его отношение к самому себе как субъекту поведения. Во-вторых, общественная оценка помогает человеку выделить то или иное качество из конкретных видов поведения и деятельности и сделать его предметом сознания оценки самого человека» [4].

Б. Г. Ананьев подчеркивал, что решающее значение в образовании мыслей о себе имеет жизнь в коллективе и правильное развитие оценочных отношений, формирующих самооценку [5]. Формируясь в процессе всей жизнедеятельности личности, самооценка, в свою очередь, выполняет важную функцию в ее развитии, выступает регулятором различных видов деятельности и поведения человека.

Самооценка – результат сложного и длительного процесса, в котором взаимодействуют различные факторы ее формирования: оценки окружающих, анализ самим человеком своих успехов и неудач, результатов деятельности, в которых проявляются качества его личности. Основными средствами и приемами самооценки являются: самонаблюдение, самоанализ, самоотчет, самоконтроль, сравнение.

Для самооценки младших школьников свойственна не самокритичность. Они быстрее замечают

ошибки и недостатки сверстников, чем собственные. По наблюдениям психологов, самосознания личности, без которого невозможны самокритичность и самоконтроль как сознательные волевые процессы, происходит опосредованно, через познание людей, которые его окружают. Осознание другого человека дается сравнительно легче, чем себя.

В процессе формирования у учащихся начальных классов правильного самосознания важно учитывать, что лучше дети узнают себя в деятельности, которую выполняют. А для правильного понимания себя, постижение источников своего успеха в обучении им необходимо научиться видеть себя со стороны. Поэтому уже в младших классах рекомендуется направлять внимание детей на то, как они работают.

На формирование правильного самосознания влияет также совместная деятельность, что позволяет ученику почувствовать себя участником общественно полезного труда, сравнивать результаты своих стараний с успехами других, осознать свой вклад в общее дело. Совместная деятельность формирует у ребенка представление о себе среди других.

Правильная самооценка стимулирует учебную активность младших школьников, их стремление улучшать достигнутые результаты, быть на уровне требований учителя. Младшему школьнику в учебной деятельности необходимо умение ставить цели и контролировать свое поведение, управлять собой. Чтобы управлять собой, необходимы знания о себе, оценка себя. Процесс формирования самоконтроля зависит от уровня развития самооценки. Младшие школьники могут осуществлять самоконтроль только под руководством взрослого и с участием сверстников. Представления о себе – основа самооценки младших школьников.

Отношение к допущенным ошибкам, к собственным промахам, недостаткам не только в учении, но и в поведении – важнейший показатель самооценки личности. Дети, которые не критичны к себе, часто очень критичны к другим. Если маленькому школьнику (первокласснику, второкласснику), который обычно получает хорошие отметки и высоко оценивает себя, дать на оценку его собственную работу и такую же по качеству работу, выполненную другим, то себе он поставит 4 или 5, а в работе другого найдет массу недостатков.

Ребенок не рождается на свет с каким-то отношением к себе. Как и все другие особенности личности, его самооценка складывается в процессе воспитания, в котором основная роль принадлежит семье и школе. В ходе учебно-воспитательного процесса у школьников постепенно возрастает критичность, требовательность к себе.

На протяжении школьного обучения, уже в пределах начальных классов, смысл отметки для ребенка существенно меняется; при этом он находится в прямой связи с мотивами учения, с требованиями, которые сам школьник к себе предъявляет. Отношение ребенка к оценке его достижений все больше и больше связывается с потребностью иметь, возможно, более достоверное представление о самом себе.

Следовательно, роль школьных оценок не исчерпывается тем, что они должны воздействовать на познавательную деятельность ученика. Оценивая знания, учитель, по существу, одновременно оценивает личность, ее возможности, ее место среди других. Именно так и воспринимаются оценки детьми. Ориентируясь на оценки учителя, они сами ранжируют себя и своих товарищей как отличников, средних. Слабых, старательных или нестарательных, ответственных или безответственных, дисциплинированных или недисциплинированных.

Основная тенденция в становлении самооценки заключается в постепенном выделении ребенком тех или иных качеств из отдельных видов деятельности и поступков, обобщении их и осмыслении сначала как особенностей поведения, а затем и как относительно устойчивых качеств личности.

Нередко у школьников наблюдается явная переоценка своих сил и возможностей. Может появиться чувство зазнайства: необоснованно завышая свои возможности, школьник ставит перед собой задачи, выполнить которые он не может. Завышенная самооценка вступает в противоречие с оценкой его другими людьми, встречает отпор коллектива и может стать причиной конфликта в отношениях с его членами. Кроме того, многократное столкновение неадекватной, завышенной самооценки с неудачами в практической деятельности порождает тяжелые эмоциональные срывы. Явная переоценка своих возможностей очень часто сопровождается внутренней неуверенностью в себе, что приводит к острым переживаниям и неадекватному поведению.

Итак, с развитием личности младшего школьника более точным становится его знание о себе, более правильной самооориентация, совершенствуется умение разбираться в своих силах и возможностях, возникает стремление действовать в определенных ситуациях, опираясь не на оценки окружающих, а на собственную самооценку. Причем, самооценка становится не только более обоснованной, но и захватывает более широкий круг качеств.

Библиографический список

1. Волков Б. С. *Младший школьник: Как помочь ему учиться.* – М.: Академический Проект, 2011. – 142 с.
2. Захарова А. В. *Формирование самооценки в учебной деятельности // Психологические проблемы в учебной деятельности школьника.* – М., 2012. – 126 с.
3. Захарова А. В., Андриюшенко Т. Ю. *Исследование самооценки младшего школьника в учебной*

деятельности. *Вопросы психологии*. –2010.–76 с.

4. Особенности психологического развития детей 6–7 летнего возраста; под ред. Д. Б. Эльконина. – М.: Педагогика, 2011. – 89 с.

5. Столяренко Л. Д. *Основы психологии. Издание третье, переработанное и дополненное. Серия «Учебники, учебные пособия».* Ростов–на–Дону: «Феникс», 2013. –672 с.

© Шутова Л. Ю., 2016

ПРАВОВАЯ ОСНОВА ФОРМИРОВАНИЯ И РАСХОДОВАНИЯ ФОНДА СОЦИАЛЬНОГО СТРАХОВАНИЯ РОССИЙСКОЙ ФЕДЕРАЦИИ

А. В. Байкалова

Научный руководитель – А.С. Тарасенко

ФГБОУ ВПО «Хакасский государственный университет им. Н. Ф. Катанова»

Колледж педагогического образования, информатики и права

Российская Федерация в соответствии с Конституцией Российской Федерации провозглашена социальным государством, цель которого направлена на создание условий, обеспечивающих достойную жизнь и свободное развитие человека (ст. 7) [1].

Реализация принципа социального государства основана на том, что большинство граждан в состоянии самостоятельно обеспечить себе достойный уровень жизни, существенно отличающийся от того минимума, который устанавливает для своих граждан государство.

В целях реализации конституционного права человека и гражданина на социальное обеспечение по болезни, инвалидности, в случае потери кормильца, рождения и воспитания детей и в других случаях, предусмотренных законодательством РФ о социальном обеспечении, создан Фонд социального страхования Российской Федерации. Правовой статус, порядок создания и ликвидации регламентированы в Законе об основах обязательного социального страхования, в Законе об обязательном социальном страховании от несчастных случаев на производстве и профессиональных заболеваний, а также на уровне постановления Правительства РФ о фонде социального страхования.

Фонд социального страхования Российской Федерации является одним из четырех государственных внебюджетных фондов, в число которых входят также Государственный фонд занятости РФ, Пенсионный фонд РФ и Фонд обязательного медицинского страхования РФ. Задачей Фонда социального страхования является обеспечение выплаты гарантированных государством различного рода социальных пособий и санаторно-курортного лечения и оздоровления работников и членов их семей [3].

Актуальность темы работы обусловлена той ролью, которую играет страхование в жизни высокоразвитого рыночного общества. Страхование в России в современных условиях развивается на принципах, кардинально отличающихся от тех, которые существовали в течение семидесяти лет централизованной, командно-административной системы. Поэтому для современного менеджера, экономиста, предпринимателя, да и просто гражданина необходимо иметь представление о том, какую роль играет страхование и каким образом его можно использовать для защиты от возможных убытков в процессе хозяйственной деятельности и в личной жизни.

Фонд социального страхования создан для обеспечения государственных гарантий в системе социального страхования.

Основными задачами Фонда социального страхования являются: обеспечение гарантированных государством пособий; участие в разработке и реализации госпрограмм охраны здоровья работников; подготовка мер по совершенствованию социального страхования.

Фонд социального страхования Российской Федерации выполняет следующие функции: концентрация денежных средств государства на социальное страхование; обеспечение пособий гражданам по временной нетрудоспособности, беременности и родам; оплата путевок на санаторно-курортное лечение работников; участие в разработке и реализации государственных программ охраны здоровья работников и социального страхования; частное финансирование санаториев-профилакториев, оздоровительных лагерей для детей [2].

Средства Фонда образуются за счет:

- страховых взносов работодателей (администрации предприятий, организаций, учреждений и иных хозяйствующих субъектов независимо от форм собственности);
- страховых взносов граждан, занимающихся индивидуальной трудовой деятельностью и обязанных уплачивать взносы на социальное страхование в соответствии с законодательством;
- страховых взносов граждан, осуществляющих трудовую деятельность на иных условиях и имеющих право на обеспечение по государственному социальному страхованию, установленному для работников, при условии уплаты ими страховых взносов в Фонд;
- доходов от инвестирования части временно свободных средств Фонда в ликвидные государственные ценные бумаги и банковские вклады. Помещение этих средств Фонда в банковские вклады производится в пределах средств, предусмотренных в бюджете Фонда на соответствующий период;
- добровольных взносов граждан и юридических лиц; поступления иных финансовых средств, не запрещенных законодательством;
- ассигнований из федерального бюджета на покрытие расходов, связанных с предоставлением льгот (пособий и компенсаций) лицам, пострадавшим вследствие чернобыльской катастрофы или

радиационных аварий на других атомных объектах гражданского или военного назначения и их последствий, а также в других установленных законом случаях;

- прочих поступлений (возмещаемых страхователем расходов, не принятых к зачету в счет страховых взносов и не принятых расходов на выплату пособий по временной нетрудоспособности вследствие трудового увечья или профессионального заболевания; недоимок по обязательным платежам, сумм штрафов и иных санкций, предусмотренных законодательством; уплаченных в установленном порядке сумм за путевки, приобретенные страхователем за счет средств Фонда; средств, возмещаемых Фонду в результате исполнения регрессных требований к страхователям, и других).

Средства Фонда социального страхования Российской Федерации используются на следующие цели:

- выплата пособий по временной нетрудоспособности, беременности и родам, женщинам, вставшим на учет в ранние сроки беременности, при рождении или усыновлении ребенка, по уходу за ребенком до достижения им возраста полутора лет, а также социального пособия на погребение или возмещение стоимости гарантированного перечня ритуальных услуг;
- оплата дополнительных выходных дней по уходу за ребенком-инвалидом или инвалидом с детства до достижения им возраста 18 лет;
- оплата путевок для работников и их детей в санаторно-курортные учреждения, расположенные на территории Российской Федерации;
- частичное содержание находящихся на балансе страхователей санаториев-профилакториев, имеющих лицензии на право занятия этим видом деятельности (оплата расходов на питание, лечение и медикаменты, заработную плату работников, культурно-массовое обслуживание);
- частичная оплата путевок в детские загородные оздоровительные лагеря, находящиеся на территории Российской Федерации, для детей работающих граждан;
- частичное содержание детско-юношеских спортивных школ (оплата расходов на оплату труда тренерско-преподавательского состава и аренду помещений);
- оплата проезда к месту лечения и обратно;
- создание резерва для обеспечения финансовой устойчивости Фонда на всех уровнях;
- финансирование деятельности подразделений органов исполнительной власти, обеспечивающих государственную защиту трудовых прав работников, охрану труда (включая подразделения надзора и контроля за охраной труда) в случаях, установленных законодательством;
- проведение научно-исследовательской работы по вопросам социального страхования и охраны труда;
- осуществление иных мероприятий в соответствии с задачами Фонда, включая разъяснительную работу среди населения, поощрение внештатных работников Фонда, активно участвующих в реализации мероприятий по социальному страхованию;
- участие в финансировании программ международного сотрудничества по вопросам социального страхования.

В отличие от бюджетной системы государственные внебюджетные фонды социального назначения профицитны, т.е. доходы превышают расходы.

Доходная часть внебюджетных фондов социального назначения формируется, главным образом, за счет социальных отчислений.

Бюджет Фонда и отчет о его исполнении утверждаются федеральным законом, а бюджеты региональных и центральных отраслевых отделений Фонда и отчеты об их исполнении после рассмотрения правлением Фонда утверждаются председателем Фонда. Доходная часть внебюджетных фондов социального назначения формируется главным образом за счет социальных отчислений.

Совершенствование системы социального страхования является сейчас не благими намерениями, а насущной необходимостью. Пусть у внебюджетных фондов и существуют свои проблемы, но путем принятия новых нормативных актов они вполне могут быть решены. Хотелось бы надеяться на то, что сложившаяся система внебюджетных фондов не будет разрушена, так как они по-прежнему остаются одним из важных звеньев финансовой системы государства, в обеспечении государственного социального страхования.

Библиографический список

1. Конституция Российской Федерации от 12 декабря 1993 г. (в ред. Федерального конституционного закона от 30 декабря 2008 г. № 7-ФКЗ) // *Российская газета*. – 1993. – 25 дек. – №237; 2009 января. – №4831.
2. Федеральный закон от 01.12.2014 № 386-ФЗ (ред. от 20.04.2015) «О бюджете Фонда социального страхования Российской Федерации на 2015 год и на плановый период 2016 и 2017 годов» // *Российская газета*. – 2014. – 05 дек. – № 278.
3. *Социальная политика: Энциклопедический словарь*. / Под общ. ред. Волгина, М.: Триста, 2011. – 265 с.

ПОНЯТИЕ И ЗНАЧЕНИЕ СТРАХОВОГО СТАЖА В ПРАВЕ СОЦИАЛЬНОГО ОБЕСПЕЧЕНИЯ

Е. А. Баранова

Научный руководитель – А.С. Тарасенко

*ФГБОУ ВПО «Хакасский государственный университет им. Н. Ф. Катанова»
Колледж педагогического образования, информатики и права*

Российская Федерация – социальное государство, политика которого направлена на создание условий, обеспечивающих достойную жизнь и свободное развитие человека (статья 7 Конституции РФ). Статья 39 Конституции РФ гарантирует социальное обеспечение по возрасту, в случае болезни, инвалидности, потери кормильца, для воспитания детей [1]. Этот же принцип проведен законодателем через сотни нормативных актов Российской Федерации и ее субъектов.

Традиционно возникновение права на многие виды социального обеспечения связывают с прошлым трудовым вкладом гражданина – его трудовой либо иной общественно полезной деятельностью, а также с наличием других периодов, рассматриваемых законодателем в этом аспекте.

Право на многие виды социального обеспечения прямо зависит от участия гражданина в трудовой деятельности и уплаты единого социального налога и страховых взносов, т.е. от **страхового стажа**.

Определение страхового стажа содержится в нескольких федеральных законах [3].

Так, в ст. 3 Федерального закона от 16.07.1999 г. «Об основах обязательного социального страхования» говорится, что **страховой стаж** – это суммарная продолжительность времени уплаты страховых взносов.

В 2015 году продолжена реформа российской пенсионной системы. Были изменены правила, касающиеся порядка начисления пенсий. Введены пенсионные коэффициенты, особое значение приобретает страховой стаж. Основным документом теперь является Федеральный закон от 28.12.2014 № 400–ФЗ «О страховых пенсиях». Кроме общих правил в нем предусматривается возможность назначения пенсии по старости раньше установленного возраста для некоторых групп лиц [2].

За последние несколько лет стремительно менялось пенсионное законодательство Российской Федерации, что отразилось на правовом регулировании пенсий и, в частности, страхового стажа. Этим обусловлена актуальность исследования. Необходимо также рассмотреть тенденции развития законодательства о трудовом стаже.

В ст. 3 Федерального закона от 28.12.2013 № 400–ФЗ «О страховых пенсиях» указывается, что **страховой стаж** – учитываемая при определении права на страховую пенсию и ее размера суммарная продолжительность периодов работы и (или) иной деятельности, за которые начислялись и уплачивались страховые взносы в Пенсионный фонд Российской Федерации, а также иных периодов, засчитываемых в страховой стаж [2].

В страховой стаж включаются периоды работы и (или) иной деятельности, которые выполнялись гражданами РФ:

- на территории РФ, при условии, что за эти периоды уплачивались страховые взносы в ПФР;
- за пределами территории РФ, – в случаях, предусмотренных законодательством РФ или международными договорами РФ, либо в случае уплаты страховых взносов в ПФР.

В страховой стаж наравне с вышеназванными периодами работы и (или) иной деятельности **засчитываются**:

- период прохождения военной службы, а также другой приравненной к ней службы;
- период получения пособия по обязательному социальному страхованию в период временной нетрудоспособности;
- период ухода одного из родителей за каждым ребенком до достижения им возраста 1,5 лет, но не более 6 лет в общей сложности;
- период получения пособия по безработице, период участия в оплачиваемых общественных работах и период переезда или переселения по направлению государственной службы занятости в другую местность для трудоустройства;
- период содержания под стражей лиц, необоснованно привлеченных к уголовной ответственности, необоснованно репрессированных и впоследствии реабилитированных, и период отбывания наказания этими лицами в местах лишения свободы и ссылке;
- период ухода, осуществляемого трудоспособным лицом за инвалидом I группы, ребенком-инвалидом или за лицом, достигшим возраста 80 лет;
- период проживания супругов военнослужащих, проходящих военную службу по контракту, вместе с супругами в местностях, где они не могли трудиться в связи с отсутствием возможности трудоустройства, но не более 5 лет в общей сложности;
- период проживания за границей супругов работников, направленных в дипломатические представительства и консульские учреждения Российской Федерации (и приравненные к ним), но не более 5 лет в общей сложности;

➤ период, засчитываемый в страховой стаж в соответствии с ФЗ от 12 августа 1995 года № 144-ФЗ «Об оперативной-розыскной деятельности» [2].

Данные периоды засчитываются в страховой стаж в том случае, если им предшествовали и (или) за ними следовали периоды работы и (или) иной деятельности (независимо от их продолжительности), указанные в ст. 11 ФЗ от 28.12.2013 № 400-ФЗ «О страховых пенсиях».

Исчисление страхового стажа производится в календарном порядке. В случае совпадения по времени периодов, предусмотренных ст. 11 и 12 ФЗ «О страховых пенсиях», при исчислении страхового стажа учитывается один из таких периодов по выбору лица, обратившегося за установлением страховой пенсии.

Чтобы страховая часть повлияла на размер пенсионного содержания, обязательно должен быть наработан минимальный его срок. До 2015 г. срок минимального стажа составлял 5 лет. С 1-го января 2015 г. в расчёте пенсий применяется новая формула. Теперь минимальным сроком объявлен период в 15 лет. В полной мере это условие пока относится только к людям, вступившим в страховые отношения с государством уже после 1-го января (включительно).

Для всех остальных, вплоть до 2024 г., страховой минимальный стаж будет постепенно увеличиваться на 1 единицу с каждым годом.

Получается 5 лет, требуемых до 2015 г., плюс 1 за каждый следующий год. Для тех, кто выходит на пенсию в 2015 г. это требование составит 6 лет, в 2016 г. – 7 лет и т.д. Формула расчёта страхового стажа предполагает арифметическую сумму календарных сроков. Расчёт регулируется федеральными законами. За основу расчётов взяты календарные сроки всех видов деятельности, перечисленных законом. Некоторые профессии, утверждённые перечнем сезонных работ, имеют особенности для учёта календарного срока. Сезон работы засчитывается как календарный год. Например, как целый год зачисляется период навигации при работе на речном и морском транспорте, промышленные или другие сезонные работы. С 1-го января 2015 г. учёт страхового стажа фиксируется в баллах. В момент начисления гражданину пенсии баллы будут конвертироваться в рублёвый эквивалент. Особым методом считаются сроки страхового стажа для лиц, работающих по лицензиям и договорам, касающихся авторского права, научной, просветительской или издательской деятельности. В таких случаях законом принят размер минимального годового взноса в страховую часть пенсии. Если внесённая сумма меньше минимума, то в стаж берётся отрезок времени, этой сумме пропорциональный, но не меньше 30-ти суток. При совпадении по времени подходящих для стажа видов деятельности в расчёт берётся только один. Например, человек занимался официально предпринимательством, совмещая это с работой по найму. В таких случаях право выбрать род занятий в начисление страхового стажа находится у заявителя. В качестве подтверждающих документов для исчисления стажа по страховым взносам представляются: Трудовая книжка с оформленными должным образом записями. Приказы, справки о зарплате и другие справки по потребности. Выписка из системы обязательного гражданского страхования об индивидуальном учёте в ней заявителя. ИП подтверждает свою деятельность справками финансовых служб либо состоянием лицевого счёта в ПФР. Уход за детьми, инвалидами и пенсионерами – справками из больницы, органов социального обслуживания, иными документами. Адвокаты, нотариусы и пр. лица, обеспечивающие себя работой сами, – документами из налоговой службы и лицевыми счётами ПФР.

Библиографический список

1. Конституция Российской Федерации от 12 декабря 1993 г. (в ред. Федерального конституционного закона от 30 декабря 2008 г. № 7-ФКЗ) // *Российская газета*. – 1993. – 25 дек. – №237; 2009 января. – №4831.
2. Федеральный закон от 28.12.2013 № 400-ФЗ «О страховых пенсиях» // *Собрание законодательства РФ*. – 2013. – 30 дек. – № 52. – Ст. 6965.
3. *Голенко Е. Н., Ковалев В. И. Право социального обеспечения: вопросы и ответы. 2-е изд., испр. и доп.* – М.: Юриспруденция, 2010. – 185 с.

© Баранова Е. А., 2016

ДОГОВОР ЗАЙМА

Е. А. Бедина

*Научный руководитель – О. Н. Торокова
ФГБОУ ВПО «Хакасский государственный университет им. Н. Ф. Катанова»,
Колледж педагогического образования, информатики и права*

В настоящее время договор займа и вытекающие из него отношения являются одними из самых распространенных в гражданском обороте, а также обыденной и повседневной жизни граждан. Каждому человеку хотя бы раз в жизни приходилось брать или давать деньги в долг, говоря юридическим языком, выступая и кредитором, и должником. Вступая в такого рода имущественные правоотношения, люди чаще всего не осознают, что заключают между собой договор займа, который детально регулируется нормами

ГК РФ. Вместе с тем, с учетом накопившегося опыта, постоянного развития цивилистической мысли, возникновения вопросов применения гражданско-правовых норм, институт займа нуждается в исследовании. Поэтому договор займа и правоотношения, возникающие из него, являются одним из актуальных вопросов современных общественных дискуссий.

Договор займа считается заключенным после передачи денег или других вещей. С этого момента у займодавца и заемщика возникают определенные права и обязанности, которые в идеальной ситуации они должны исполнять. Однако сложившаяся судебная практика показывает, что зачастую обязательства сторон не исполняются по различным причинам. В статье представлен анализ проблем применения правовых норм, регулирующих договоры займа, а также определения содержания и признаков договора займа согласно действующему законодательству и правоприменительной практике.

Объектом исследования выступают гражданско-правовые отношения, складывающиеся между участниками гражданского оборота по поводу предоставления денег или вещей, определенных родовыми признаками в порядке заимствования. Предмет исследования: договор займа.

По договору займа одна сторона (займодавец) передает в собственность другой стороне (заемщику) деньги или другие вещи, определенные родовыми признаками. Заемщик, в свою очередь, обязуется возвратить займодавцу такую же сумму денег (сумму займа) или равное количество других полученных им вещей того же рода и качества. Смысл договора займа, состоит в том, что одна сторона передает другой право собственности на вещи, причем необходима реальная передача вещи в прямое обладание и специальное согласие об условиях займа. Цель займа – приобретение права собственности на заменимые вещи. Соответственно, заемщик имеет полное право распоряжаться ими по своему усмотрению, и займодавец не вправе потребовать обратно, например, в случае неплатежа процентов в определенный договором срок. Договор займа может быть совершен в нотариальной форме или простой письменной (в виде частных писем). Следует учитывать, что заключение займа не может быть подтверждено свидетельскими показаниями.

Таким образом, предметом договора займа могут быть денежные средства или вещи, определенные родовыми признаками (не имеющие индивидуальных черт) и потому не отличающиеся от других однородных вещей. В этом состоит отличие рассматриваемого договора от договоров имущественного найма и ссуды (безвозмездного пользования имуществом), предметом которых могут быть только индивидуально-определенные вещи.

Стороны договора – заемщик и займодавец. Универсальный характер договора займа заключается в том, что в роли заемщика и займодавца могут выступать любые субъекты гражданского права. Договор займа приобретает юридическую силу и считается заключенным с момента передачи денег (товаров) заемщику.

В действующем ГК РФ особая роль отводится двум видам договора займа: целевой заем (ст. 814 ГК РФ) и заем государственный (ст. 815 ГК РФ)[1]. В отличие от кредитного договора, обычный договор займа, как правило, не является целевым, а значит, не содержит условия об использовании полученных средств под определенные задачи. Содержание договора займа, исходя из его односторонней природы, составляет обязанность заемщика возвратить сумму займа (ст. 810 ГК РФ) и корреспондирующее ей право требования займодавца. Порядок и сроки исполнения основной обязанности заемщика определяются договором.

Таким образом, анализ правового регулирования договора займа позволяет сделать следующие выводы: по договору займа одна сторона (займодавец) передает в собственность другой стороне (заемщику) деньги или другие вещи, определенные родовыми признаками, а заемщик обязуется возвратить займодавцу такую же сумму денег (сумму займа) или равное количество других полученных им вещей того же рода и качества (п. 1 ст. 807 ГК РФ). Договор займа обладает следующими признаками: может быть возмездным (если заключен между гражданами на сумму свыше 10 МРОТ), безвозмездным, а также реальным и односторонним.

Стороны договора займа – заемщик и займодавец, которыми могут быть любые лица, в том числе некоммерческие организации и граждане. Особый субъектный состав имеет лишь одна разновидность договора займа – государственный заем.

Предмет договора займа – деньги или другие вещи, определяемые родовыми признаками, т.е. вещи, которые не имеют конкретных, индивидуализирующих черт и потому не отличающиеся от других однородных вещей, и юридически заменимы. В этом проявляется отличие рассматриваемого договора займа от договора имущественного найма и договора ссуды, предметом которых могут быть только индивидуально-определенные вещи.

Договор займа может быть заключен как в устной, так и в письменной форме. Причем установлено, что в случае, если займодавцем является юридическое лицо, договор займа заключается в письменной форме независимо от суммы [3].

Анализ легального определения в ст. 809 ГК РФ позволяет предположить беспроцентность и поэтому безвозмездность займа. Однако детальный анализ говорит об обратном в следующих случаях: в договоре установлено соответствующее условие о выплате процентов; процентный характер договора займа установлен законом; условие о процентах в договоре отсутствует, но законом или договором безвозмездность займа не установлена. С учетом этого можно сделать следующий вывод: у займодавца

сохраняется право на получение процентов и в том случае, если условие о вознаграждении в договоре не содержится, но в нем и не оговорена недопустимость их начисления. Вышесказанное свидетельствует о полной возмездности договора займа.

Библиографический список

1. Гражданский кодекс Российской Федерации (часть первая) Федеральный закон от 30.11.1994 г. № 51-ФЗ (принят ГД ФС РФ 21.10.1994 г.) в ред. от 27.12.2009 г. // Собрание законодательства РФ. – 1994. – 05 авг. – №32. – Ст. 3301.
2. Гражданский кодекс Российской Федерации (часть вторая) Федеральный закон от 26.01.1996 г. № 15-ФЗ (принят ГД ФС РФ 22.12.1995 г.) в ред. от 17.07.2009 г. // Собрание законодательства РФ. – 1996. – 29 янв. – №5. – Ст. 410.
3. Степанюк А. В. *Формы договора займа и последствия ее несоблюдения* // Закон и право. – М.: ЮНИТИ-ДАНА. – 2000. – № 7. – С. 50–53.
4. Каримуллин Р. И. *Договор целевого кредита* // Журнал российского права. – 2007. – № 10. – С 113 – 124.

© Бедина Е. А., 2016

ПРОБЛЕМЫ ПРИМЕНЕНИЯ ЗАКОНОДАТЕЛЬСТВА В СФЕРЕ ИСПОЛЬЗОВАНИЯ МАТЕРИНСКОГО (СЕМЕЙНОГО) КАПИТАЛА НА ПРИОБРЕТЕНИЕ ЖИЛОГО ПОМЕЩЕНИЯ

А. В. Гесс

*Научный руководитель – Н. В. Чистобаева
ГБПОУ РХ «Хакасский политехнический колледж»*

Значимым нововведением среди мер социальной поддержки семьи и детства в России последнего десятилетия несомненно является введение такой меры, как материнский (семейный) капитал (далее – МСК). Законодательством предусмотрено, что семьи в случае рождения (усыновления) после 01.01.2007 г. второго (последующих) детей, имеют право на получение значительной денежной суммы, а также определены направления использования средств МСК. Реализация программы «Материнский капитал» на государственном уровне явилась попыткой стимулировать рождаемость в стране.

Автором по данным публичного отчета Пенсионного фонда РФ было определено самое востребованное в РФ направление использования средств МСК – улучшение жилищных условий [1].

В Республике Хакасия это направление также наиболее востребовано. Так, за 2015 год 4 114 семей Хакасии направили деньги на эти цели (на общую сумму 1 млрд. 667 млн. рублей). Причем 1 740 владельцев сертификатов улучшили жилищные условия без привлечения кредитных средств, большинство же (2 374) средства МСК направили на погашение основного долга и уплату процентов по заёмным обязательствам, включая ипотечные. За 8 лет действия ФЗ № 256-ФЗ на покупку, строительство или приобретение жилья в кредит направили средства 18 635 семей республики на сумму более 6,7 млрд. рублей [2].

Таким образом, можно сделать вывод, что рассмотрение практики применения законодательства в сфере реализации права на МСК в части улучшения жилищных условий является актуальным и значимым на сегодняшний день.

Цель исследования состоит в выявлении проблем практики применения норм об использовании средств МСК на улучшение жилищных условий.

В связи с поставленной целью предстоит решить следующие задачи:

- рассмотреть условия направления средств МСК на приобретение жилья;
- проанализировать судебную практику в части признания недействительными сделок с жильем, приобретенным на средства МСК;
- выявить проблемы применения законодательства в сфере использования средств МСК на улучшение жилищных условий и определить пути их решения.

Объект исследования составляют общественные отношения в сфере использования материнского (семейного) капитала.

Предметом исследования являются правовые акты, регламентирующие порядок использования средств МСК на улучшение жилищных условий.

В соответствии с поставленными задачами автором был проведен анализ норм, определяющих условия направления средств МСК на приобретение жилья, в том числе и по ипотечному кредиту. В ходе данного анализа выявлено, что в ч. 4 ст. 10 ФЗ № 256-ФЗ указано следующее: «Жилое помещение, приобретенное (построенное, реконструированное) с использованием средств (части средств) материнского (семейного) капитала, оформляется в общую собственность родителей, детей (в том числе первого, второго, третьего ребенка и последующих детей) с определением размера долей по соглашению» [3].

На практике не всегда есть возможность определить доли в недвижимости несовершеннолетним детям. Так, например, при приобретении строящегося жилья или участия в долевом строительстве, право собственности оформляется только после ввода объекта в эксплуатацию, и соответственно до этого момента выделить долю детям невозможно. Такая же ситуация возникает и при покупке жилья в ипотеку.

Поэтому Постановлением Правительства РФ от 12 декабря 2007 г. № 862 предусмотрено положение, согласно которому в случае использования средств материнского капитала на приобретение/строительство жилого помещения распорядитель представляет в Пенсионный фонд РФ нотариально удостоверенное обязательство о наделении долями супруга (супруги) распорядителя МСК и детей в последующем [4]. Это обязательство по смыслу закона должно быть выполнено в течение шести месяцев после перечисления средств МСК либо сдачи недвижимости в эксплуатацию (для строящихся объектов), а при ипотеке – через 6 месяцев после снятия обременения.

Однако исполнение указанного обязательства на сегодняшний день никак не контролируется, и ни одним нормативным актом не закреплена обязанность по осуществлению контроля ни за администратором программы МСК – Пенсионным фондом РФ, ни за какими-нибудь другими государственными органами.

Кроме того, наличие такого обязательства не отражается ни в свидетельстве о праве собственности, ни в документах о залоге квартиры. Также нигде не фиксируются и сведения о том, что квартира приобретена с использованием средств МСК, что может навести покупателя на мысль о существовании такого обязательства. Ведь невыполнение такого обязательства при отчуждении жилого помещения в последующем может нести потенциальную опасность для покупателей на вторичном рынке. Если родители не исполнили свое обязательство и не выделили после погашения ипотечного кредита своим детям долю в собственности, а затем захотели продать такую квартиру, то сейчас они это можно сделать беспрепятственно, поскольку, как указывалось выше, никто не контролирует. Такая бесконтрольность на руку продавцам, но может стать миной замедленного действия для покупателей, поскольку несоблюдение условия о выделении долей может повлечь за собой ничтожность сделки дальнейшей купли-продажи квартиры и дальнейшую реституцию (возврат всего полученного сторонами по сделке).

Как отмечает в своем исследовании О.А. Ковалева, «этот пробел в законодательстве в будущем может привести к волне судебных процессов, связанных с оспариванием права собственности на долю в проданной квартире достигшими совершеннолетия детьми, право которых нарушено, то есть когда соответствующая доля им не была выделена родителями» [5]. Оспорить такую сделку имеет право и территориальный орган Пенсионного фонда РФ, в котором хранится нотариально удостоверенное обязательство, и органы опеки и попечительства, и прокуратура, в случае выявления факта обделения несовершеннолетних долями в жилом помещении.

Действительно, указанное выше подтверждается и судебной практикой, уже сложившейся как в России, так и в РХ, несмотря на небольшой срок реализации законодательства.

Одним из примеров может служить следующее решение. Саяногорский городской суд Республики Хакасия признал недействительным договор купли-продажи квартиры от 09.10.2012 между Мельник Е.А. и Фадеевой Т.Е. В ходе разбирательства судом установлено, что Мельник Е.А. нарушены нормы действующего законодательства по обеспечению мер государственной поддержки семей, имеющих детей. Вопреки данному обязательству о наделении детей долями, Мельник Е.А. продала принадлежащую ей на праве общей долевой собственности квартиру, заключив договор купли-продажи с Фадеевой Т.Е. Так как сделка купли-продажи совершена без учета интересов несовершеннолетних детей и привела к нарушению их жилищных прав на улучшение жилищных условий, а потому обоснованно признал ее недействительной ввиду несоответствия договора купли-продажи закону, применив при этом последствия ее недействительности. Законность этого решения была подтверждена апелляционным определением Верховного Суда РХ [6].

Изложенное выше, позволяет сделать вывод, что судебная практика идёт по пути применения последствий недействительности к сделкам по купле-продаже жилых помещений, приобретённых с использованием материнского капитала.

В ходе исследования были проанализированы предлагаемые в научной литературе меры решения вышеуказанной проблемы. Автор считает наиболее правильной позицию О.А. Ковалевой, которая считает целесообразным внести особую графу в свидетельство о праве собственности на жильё, приобретённое с использованием средств материнского капитала. По ее мнению, «данная графа должна содержать информацию о наличии обременения на недвижимое имущество, т.е. после окончания выплат по кредитному договору, обеспеченному ипотекой, в данном жилом помещении должны быть выделены доли несовершеннолетних детей» [5].

В свою очередь автор предлагает установить обязанность Пенсионного фонда, как администратора средств МСК, осуществлять контроль за использованием средств материнского капитала и дальнейшим исполнением принятых обязательств.

Считаем, что внесение данных изменений предотвратит будущие судебные процессы, связанные с оспариванием таких сделок заинтересованными лицами.

Библиографический список

1. *Публичный отчет Пенсионного фонда РФ.* URL: http://www.pfrf.ru/press_center/advert_materials

(дата обращения 02.02.2016).

2. Более 4000 семей Хакасии улучшили свои жилищные условия в текущем году за счёт средств материнского капитала. URL: <http://www.pfrf.ru/branches/khakasia/news/~2015/12/16/103360> (дата обращения 05.02.2016).

3. Федеральный закон от 29.12.2006 N 256-ФЗ (ред. от 30.12.2015) "О дополнительных мерах государственной поддержки семей, имеющих детей" // *Росс.газета*, № 297, 31.12.2006.

4. Постановление Правительства РФ от 12 декабря 2007 г. № 862 «О Правилах направления средств (части средств) материнского (семейного) капитала на улучшение жилищных условий» // *Собрание законодательства РФ*. 2007. № 51. Ст. 6374.

5. Ковалева О. А. Приобретение жилого помещения с использованием ипотечного кредитования и средств материнского капитала: актуальные проблемы правоприменения // *Известия ОГАУ*. 2015. № 1. С. 249.

6. Апелляционное определение Верховного суда РХ по делу №33-1315/2014. URL: <http://vs.hak.sudrf.ru/> (дата обращения 04.02.2016).

© Гесс А. В., 2016

СОЦИАЛЬНАЯ ИПОТЕКА КАК СПОСОБ РЕШЕНИЯ ЖИЛИЩНОЙ ПРОБЛЕМЫ (ОПЫТ РЕГИОНОВ СИБИРИ)

К. В. Князева

*Научный руководитель – Е. В. Реутов, канд. ист. наук
ФГБОУ ВПО «Хакасский государственный университет им. Н. Ф. Катанова»,
Колледж педагогического образования, информатики и права*

В современной Российской Федерации остро стоит проблема обеспечения населения жильем. Преобразования, осуществляемые в России в последнее десятилетие, кардинально изменили облик страны, ориентиры общественного развития, внесли существенные изменения в социальную структуру общества. Радикальные реформы, призванные повысить уровень жизни населения, главным образом за счёт движения к рыночной экономике западного образца, оказались сопряженными со многими негативными последствиями, с обострением всех социальных проблем, в том числе и жилищной. С началом проведения рыночных реформ в 1990–е гг. государство отказалось от предоставления жилья всем категориям населения. Ситуация осложнилась острым экономическим кризисом. В 2000–е гг. решение обозначенной проблемы стало связываться с разработкой программ «социальной ипотеки». Изучение опыта разработки и реализации ипотечных программ в Российской Федерации имеет важное значение, так как не менее 30 % населения страны живут в жилье низкого качества либо вынуждены вступать в арендные отношения. Особую актуальность имеют исследования, анализирующие опыт разработки и реализации ипотечных программ в регионах России, так как им разрешено вносить свои коррективы в федеральные программы. Ипотечное кредитование является важнейшим элементом рыночной экономики, развитие которого необходимо для решения многих социально–экономических проблем и в целом для оздоровления экономики России. Ипотечное кредитование способно обеспечить решение жилищной проблемы россиян, поэтому главным направлением государственной жилищной политики России должно являться развитие ипотечного кредитования в России.

Разработанные российским правительством программы ипотечного кредитования предусматривают выделение льготных кредитов для отдельных категорий граждан. Речь идет о молодых семьях, военных, работниках прокуратуры, учителях, ученых, вынужденных переселенцах, людей, пострадавших в техногенных катастрофах. Для данных категорий граждан предусматривается предоставление государственной поддержки в виде сертификатов на погашение части первоначального взноса, либо погашение части процентной ставки; возможность приобретения жилья экономкласса [3].

Сравнительно–правовой анализ указывает, что, даже получив государственную поддержку, ипотечное кредитование остается недоступным для большинства нуждающихся граждан. Сравнение показывает, что процентная ставка в российских банках выше как минимум в два раза, нежели в развитых странах Европы.

Анализ региональных программ показывает, что наиболее активную деятельность в данном направлении проводят правительства Москвы, Санкт–Петербурга, Татарстана. Регионы Сибири не попадают в данный список. Данный вывод основывается на нескольких показателях:

1) количество поддержанных государством, за определенный период времени, заявок на ипотечное кредитование;

2) степень доступности ипотечных кредитов;

3) вовлеченность различных категорий населения в социальные программы [7].

Проведенный сравнительно–правовой анализ программ льготного жилищного кредитования на территории Республики Хакасия, Алтайского края, Красноярского края позволяет утверждать о

незначительной поддержке населения. В особенности сложной является обстановка в Хакасии, где сложились следующие проблемы:

- 1) недостаточное финансирование государственных программ поддержки;
- 2) программы поддержки учителей и молодых ученых составлены во многом по формальному признаку. В настоящее время невозможно взять кредит по процентной ставке не более 10,5 % (это условие выдвигается учителям, желающим получить государственную поддержку);
- 3) в Хакасии продолжают функционировать программы государственной поддержки только для покупки жилья от застройщика (причем не самого доступного), что снижает возможности включиться в программы молодых жителей республики.

Сравнительно-правовой анализ показал, что наиболее благоприятные условия (среди изученных регионов) созданы в Алтайском крае, где возраст молодой семьи на год старше, чем в других регионах (36 лет). Кроме того, правительство края готово погасить до 55 % стоимости жилья. В Хакасии и Красноярском крае этот показатель достигает не более 30 % [1, 2, 4, 5, 6].

Таким образом, несмотря на единство государственной власти на территории России следует констатировать, что регионы вносят собственные коррективы в разработку ипотечных программ. Одним из факторов, влияющим на это, является уровень социально-экономического развития региона. В заключение необходимо отметить о потребности унификации ипотечных программ со стороны государства, а также созданию условий для понижения процентной ставки.

Библиографический список

1. Закон Красноярского края о социальных выплатах по погашению основного долга по кредитам (займам), привлеченным отдельными категориями ветеранов на улучшение жилищных условий (в ред. Законов Красноярского края от 15.03.2012 п 2–90, от 27.06.2013 п 4–1508, от 24.10.2013 п 5–1679) // Информационно-правовая система «Консультант плюс». – 2015. – Вып. 23.

2. Закон Красноярского края от 29 января 2009 г. N 8–2848 «О социальных выплатах по погашению основного долга по кредитам (займам), привлеченным работниками бюджетной сферы Красноярского края на улучшение жилищных условий» // Информационно-правовая система «Консультант плюс». – 2015. – Вып. 23.

3. Подпрограмма «Обеспечение жильем отдельных категорий граждан» федеральной целевой программы «Жилище» на 2015 – 2020 годы // Система ГАРАНТ. – URL: <http://base.garant.ru/12182235/#friends#ixzz3ovtzB7jQ> (дата обращения: 18.10.2015).

4. Постановление Администрации Алтайского края от 29 декабря 2010 г. N 590 «Об утверждении краевой целевой программы «Обеспечение жильем молодых семей в Алтайском крае на 2011 – 2015 годы» // Информационно-правовая система «Консультант плюс». – 2015. – Вып. 23.

5. Постановление Администрации города Барнаула от 19 июля 2011 г. N 2134 «Об оказании поддержки в улучшении жилищных условий молодым семьям в рамках муниципальной программы «Улучшение жилищных условий молодых семей в городе Барнауле на 2011 – 2021 годы» // Система ГАРАНТ. – URL: <http://base.garant.ru/12182235/#friends#ixzz3ovt7dex> (дата обращения: 18.10.2015.)

6. Постановление Администрации Алтайского края от 30 августа 2012 г. N 456 «Об утверждении порядка предоставления субсидий молодым учителям – участникам программы «Льготная ипотека для молодых учителей» на 2012 – 2015 годы» // Информационно-правовая система «Консультант плюс». – 2015. – Вып. 23.

7. Постановление Правительства Республики Хакасия от 23 июля 2012 г. N 478 «О внесении изменения в подпрограмму «Реализация национальной образовательной инициативы «Наша новая школа» долгосрочной республиканской целевой программы «Развитие образования в Республике Хакасия (2011 – 2015 годы)» // Информационно-правовая система «Консультант плюс». – 2015. – Вып. 23.

© Князева К. В., 2016

МЕРЫ СОЦИАЛЬНОЙ ПОДДЕРЖКИ ЖЕРТВ ПОЛИТИЧЕСКИХ РЕПРЕССИЙ

А. А. Коробейникова

Научный руководитель – Е. В. Реутов, канд. ист. наук
ФГБОУ ВПО «Хакасский государственный университет им. Н. Ф. Катанова»,
Колледж педагогического образования, информатики и права

В 1930-е – 1950-е г.г. в СССР стало временем массовых репрессий, которые определяются современными учеными как беззакония советской власти против собственного народа. По равным подсчетам жертвами различного рода репрессий стало более 20 миллионов человек (раскулачивание, политические репрессии, этнические депортации). Люди, подвергшиеся незаконным преследованиям со стороны государства, в советское время лишились всего нажитого имущества, многие семьи потеряли единственных «кормильцев» в семье. Учеными установлены факты голодных смертей тысяч репрессированных. В настоящее время государство устанавливает меры социальной поддержки граждан,

подвергшихся политическим репрессиям. В свою очередь анализ нормативно-правовой базы и практики социальной работы указывает, что обозначенных мер крайне недостаточно. В связи с этим детальный анализ социальной поддержки репрессированных приобретает особую актуальность. Ситуацию осложняет факт практически полного отсутствия научных исследований по обозначенной проблематике.

За годы Советской власти миллионы людей стали жертвами произвола тоталитарного государства, подверглись репрессиям за политические и религиозные убеждения, по социальным, национальным и иным признакам. В настоящее время подвергшимися политическим репрессиям и подлежащими реабилитации признаются: 1) дети, находившиеся вместе с репрессированными по политическим мотивам родителями или лицами, их заменявшими, в местах лишения свободы, в ссылке, высылке, на спецпоселении; 2) дети, оставшиеся в несовершеннолетнем возрасте без попечения родителей или одного из них, необоснованно репрессированных по политическим мотивам.

Федеральное законодательство устанавливает, что в случае возвращения на прежнее место жительства реабилитированные лица и члены их семей принимаются на учет и обеспечиваются жилыми помещениями в предусмотренном порядке.

В 2000-е г.г. Правительство Российской Федерации совместно с Государственной Думой перенесли тяжесть финансового обеспечения на региональные бюджеты. В предыдущей редакции закона «О реабилитации жертв политических репрессий» значилось: «Российская Федерация обеспечивает софинансирование мер социальной поддержки указанным категориям граждан путем предоставления бюджетам субъектов Российской Федерации субсидий, исходя из их фактической численности, в пределах объемов средств, выделяемых на эти цели в федеральном бюджете на очередной финансовый год.

Жертвы репрессий могут рассчитывать на следующие выплаты: 1) ежемесячная выплата в денежном эквиваленте; 2) компенсация суммы оплаты жилищно-коммунальных услуг; 3) в некоторых регионах РФ лицам в таком статусе даётся право на бесплатный проезд на городском транспорте; 4) на установку домашнего стационарного телефона; 5) льготы на лекарства в размере 50 % от их стоимости; 6) внеочередной приём и оказание помощи в лечебных заведениях; 7) денежную компенсацию на проезд в железнодорожном транспорте один раз в год; 8) компенсацию в виде половины стоимости топлива при отсутствии у гражданина централизованного отопления» [1].

Попытка изменить закон о реабилитации жертв политических репрессий в 2004 г. вызвала дискуссию в среде правозащитников. Перемены были вызваны переходом к монетизации льгот. Общество «Мемориал» выпустила в середине 2000-х гг. обращение ко всем организациям «Мемориала» и организациям «Жертв политических репрессий» России. По мнению правозащитников, изменения в законодательстве были направлены на узаконение отказа государства от своих обязательств перед гражданами России в социальных вопросах, на лишение их многих социальных прав, которыми они заслуженно и по праву пользовались, заплатив за это трудовым потом, кровью и страданиями.

Региональные законодательные органы власти при разработке законов исходят из содержания федеральных нормативно-правовых актов. Данное положение обуславливает значительное сходство законодательных актов в отдельных регионах страны. Однако различный уровень социально-экономического развития региона позволяет местным властям варьировать уровень социального обеспечения отдельных категорий граждан, в том числе и жертв политических репрессий. В частности, в Республике Хакасия возникает проблема даже с выполнением минимальных гарантий социальной поддержки жертв политических репрессий [3–5]. Стоит отметить, что на территории республики значительное количество граждан, пострадавших в 1930 – 1940-е г.г. (в том числе депортированные народы в регионы Сибири). При значительной однотипности существуют и определенные особенности. В частности, в настоящее время мы наблюдаем процессы интеграции Крыма в состав Российской Федерации, в том числе и изменение системы социального обеспечения. Поддержка жертв политических репрессий является не менее острой проблемой, чем в других регионах. Она осложняется проживанием в Крыму депортированных народов. По отношению к народам, населяющим Крым, мы наблюдаем значительные вливания со стороны федерального бюджета [2]. Этот прецедент указывает на то, что правительство Российской Федерации уделяет разное внимание решению одной проблемы в разных регионах страны.

Библиографический список

1. Закон Российской Федерации от 18.10.1991 N 1761-1 (ред. от 30.11.2011) «О реабилитации жертв политических репрессий» [электронный ресурс] // Информационно-правовая система «Консультант плюс». – 2015. – вып. 23.
2. Закон Республики Крым «О некоторых гарантиях прав народов, депортированных во внесудебном порядке по национальному признаку в 1941–1944 годах из Автономной Крымской Советской Социалистической Республики» [электронный ресурс] // Информационно-правовая система «Консультант плюс». – 2015. – вып. 23.
3. Закон Республики Хакасия от 27.09.2007 года №63-ЗРХ «О внесении изменений в Закон Республики Хакасия от 11.11.2004 года №85 «О мерах социальной поддержки реабилитированных лиц и лиц, признанных пострадавшими от политических репрессий» [электронный ресурс] //

Информационно–правовая система «Консультант плюс». – 2015. – вып. 23.

4. Закон Республики Хакасия «О мерах социальной поддержки реабилитированных лиц и лиц, признанных пострадавшими от политических репрессий» [электронный ресурс] // Информационно–правовая система «Консультант плюс». – 2015. – вып. 23.

5. Отчет о работе комиссии по восстановлению прав реабилитированных жертв политических репрессий при Правительстве Республики Хакасия за 2006 – 2007 годы

6. Постановление от 16 марта 1992 г. N 160 «О порядке выплаты денежной компенсации и предоставлении льгот лицам, реабилитированным в соответствии с законом РСФСР «О реабилитации жертв политических репрессий» [электронный ресурс] // Информационно–правовая система «Консультант плюс». – 2015. – вып. 23.

© Коробейникова А. А., 2016

СОЦИАЛЬНЫЕ ЛИФТЫ: ПРОБЛЕМЫ И ПЕРСПЕКТИВЫ РЕАЛИЗАЦИИ ЧЕРЕЗ ПРИЗМУ УГОЛОВНО–ИСПОЛНИТЕЛЬНОЙ СИСТЕМЫ

М. А. Котельникова

*Научный руководитель – Е. С. Плеханова
МБОУ «Гимназия» г. Абакана*

Концепция развития уголовно–исполнительной системы в Российской Федерации до 2020 года, утвержденная распоряжением Правительства Российской Федерации № 1772–р от 14 октября 2010 г., предусматривает дальнейшее совершенствование направлений, форм и методов деятельности уголовно–исполнительной системы, улучшение взаимодействия с государственными органами и институтами гражданского общества, направленными на снижение рецидива преступлений со стороны лиц, отбывших наказание в виде лишения свободы, за счет повышения эффективности социальной и психологической работы в местах лишения свободы и развития системы постпенитенциарной помощи таким лицам.

В данном контексте предполагается создание справедливой и эффективной системы стимулов законопослушного поведения осужденных, разработка мер дисциплинарного воздействия за незначительные правонарушения и новых мер поощрения, применяемых к осужденным, а также к подозреваемым и обвиняемым, содержащимся в следственных изоляторах, что является актуальным в условиях реформирования пенитенциарной системы России. [1, с. 286].

Поощрение и наказание, или «социальные лифты», выступают побудительной стороной поведения личности, то есть являются стимулами поведения. Стимул как внешнее побуждение к действию влияет на мотивы поведения человека и формирует их.

Анализ современных стимулов законопослушного поведения осужденных показывает, что в большей своей части они ориентированы на достаточно удаленную перспективу удовлетворения потребности улучшения своего положения. Например, изменение вида исправительного учреждения возможно при отбытии осужденным не менее чем одной четверти срока наказания, в большинстве случаев не менее половины срока, назначенного по приговору суда (ст. 78 Уголовно–исполнительного кодекса РФ).

Вместе с тем стимулы призваны обеспечить целенаправленное поведение человека путем расширения его возможностей удовлетворять свои потребности не только в будущем, но и в настоящем. Причем последнее для значительной части осужденных чаще намного актуальнее. [4, с.760].

Изучение влияния стимулов на законопослушное поведение, применяемых в практике исполнения наказания, было проведено методом анкетирования осужденных в отряде хозяйственного обслуживания следственного изолятора г. Новокузнецка. В эксперименте приняли участие 100 осужденных разных категорий.

Необходимо отметить, что социально–демографическая и уголовно–правовая характеристика осужденных, находящихся в следственном изоляторе, отличается от осужденных в исправительных учреждениях. Большинство из них составляют лица молодого возраста. Они имеют первую судимость, осуждены за деяния, не представляющие большую общественную опасность, приговорены к небольшим срокам лишения свободы и преимущественно характеризуются администрацией учреждения положительно. Исследование проводилось по нескольким позициям: возрасту, уровню образования, семейному положению, количеству судимостей, сроку лишения свободы.

Из числа участвующих в исследовании были выделены три возрастные группы: молодежная (до 27 лет) – 75 %, группа среднего возраста (до 40 лет) – 21 %, группа старшего возраста (после 40 лет) – 4 %. В молодежной группе за период пребывания в следственном изоляторе поощрены 46 человек (61,3 %), ни

разу не поощрялись 29 человек (38,7 %). В группе среднего возраста поощрено 76,1 % , не поощрялись 23,9 %. В старшей возрастной группе 25 % осужденных поощрены, 75 % – не поощрялись. При этом прямой зависимости между поощрениями и нарушением режима содержания не выявлено.

Анализ мер поощрения (стимулирования) показал, что они не отличаются разнообразием, их спектр достаточно ограничен.

Для молодежной группы это благодарность, как устная, так и письменная с занесением в личное дело – 93,4 %, перевод на облегченные условия содержания – 3,3 %, перевод на бесконвойное передвижение – 3,3 %. В средней возрастной группе поощрения в виде благодарности составляют 86,8%, перевод на облегченные условия содержания – 8,8 %, снятие ранее наложенного взыскания – 4,4 %. В абсолютных цифрах меры поощрения, не связанные с благодарностью, применялись в разных возрастных группах примерно одинаково. В старшей возрастной группе поощрен один человек – благодарностью.

Представляет интерес мнения осужденных о том, какие меры поощрения они хотели бы получать. Так, в молодежной группе достаточно востребованной остается благодарность. На необходимость ее применения и эффективность как стимула законопослушного поведения в стенах следственного изолятора указали 30,5 % опрошенных. Как показало исследование, благодарность является для осужденных не столько моральным, сколько морально–правовым стимулом регулирования поведения, рассматриваемым в контексте отдаленной перспективы улучшения условий отбывания наказания в будущем.

На втором месте по значимости оказались материальные стимулы в различных формах. В их числе были названы «премии, повышенная заработная плата, прибавка к заработной плате, увеличение денежного довольствия, перечисление средств на лицевой счет, увеличение материального довольствия». На значимость материальных стимулов указали около 22,1 % опрошенных. На третье место осужденные также поставили стимулы, ориентированные на ближайшее будущее, – дополнительные, кратковременные и длительные свидания. Их доля в общей выборке составила 20,4 %. На четвертом месте такие меры поощрения (стимулы), как «отпуск за пределами учреждения и условно–досрочное освобождение» – в равных долях по 11,8 %.

На оставшиеся 3,4% пришлось такие стимулы, как «понимание и поддержка администрации, уединение (изоляция) от всех, чтобы никого не видеть». Последняя мера поощрения, предлагаемая осужденными, с нашей точки зрения, имеет рациональное содержание и нуждается в обстоятельном изучении.

Резюмируя результаты проведенного исследования, можно сделать следующие выводы. Понятия «социальные лифты» и «стимулы» применительно к сфере деятельности уголовно–исполнительной системы в настоящее время не достаточно дифференцированы и могут рассматриваться как взаимодополняющие понятия. Действие различных стимулов на поведение осужденного лично и ситуационно опосредовано. Стимулы, касающиеся удовлетворения наиболее значимых для человека потребностей, действуют сильнее, чем те, которые для него индифферентны. Для лиц молодежного возраста более значимыми являются стимулы ближней перспективы. Для осужденных старших возрастных групп и лиц, приговоренных к длительным срокам лишения свободы, характерна тенденция актуализации мер поощрения удаленной перспективы. Для удовлетворения сущностной человеческой потребности в уединении для некоторых категорий осужденных в качестве стимулов законопослушного поведения могут быть применены меры поощрения в виде создания условий, способствующих реализации этой потребности.

Систему социальных лифтов сегодня представляют как систему стимулов. Стимулировать законопослушное поведение – это значит создавать такие внешние условия воздействия на осужденного (стимулы), такие организационно–управленческие системы, которые будут побуждать или вынуждать действовать в установленном порядке [2, с. 48].

В условиях лишения свободы подкрепление положительного поведения должно регулироваться не только посредством положительных стимулов, выгодных для личности (например, замена неотбытой части наказания более мягким видом наказания или условно–досрочное освобождение), но и стимулов аверсивного порядка, то есть неприятных или невыгодных для личности.

Первые шаги, сделанные в рамках апробации системы так называемых «социальных лифтов», показали, что более 70% осужденных в местах лишения свободы пока не имеют стимулов для изменения линии поведения, являются социально пассивными, а воспитательное воздействие наказания при этом существенно снижается.

Таким образом, положительный эффект реализации института «социальных лифтов» очевиден. Система «социальных лифтов» предоставляет осужденным самостоятельно выбирать вектор движения «вверх» или «вниз».

Библиографический список

1. Мяханова А. Н. Введение системы «социальных лифтов» и условно–досрочное освобождение: исторический опыт // *Вестник Бурятского государственного университета*. – 2012. – №2. – С. 286–289.
2. Сизая Е. А. Принцип рационального применения мер принуждения, средств исправления осужденных и стимулирования их правопослушного поведения // *Закон и право*. – 2008. – №7. – С.47–49.

3. Халилов Р. Н. Режим отбывания наказания в условиях лишения свободы, как одно из основных средств исправления осужденных // «Черные дыры» в российском законодательстве. – 2009. – №1. – С. 98–99.

4. Чириков А. Г., Кундозерова Л. И., Силенков В. И. и др. «Социальные лифты» как система стимулов законопослушного поведения осужденных // *Фундаментальные исследования*. – 2013. – №6. Часть 3. – С. 759–764.

© Котельникова М. А., 2016

ОРГАНИЗАЦИЯ РАБОТЫ С ЛИЧНЫМИ ДЕЛАМИ В КАДРОВОЙ СЛУЖБЕ

Я. В. Лебедева

Научный руководитель – Г. Ю. Налобина

*ФГБОУ ВПО «Хакасский государственный университет им. Н. Ф. Катанова»,
Колледж педагогического образования, информатики и права*

Эффективность деятельности кадровой службы, в том числе правильность и оперативность принятия управленческих решений зависит от оформления, ведения и хранения документации по личному составу в соответствии со всеми требованиями законов и нормативов. В состав документации по личному составу входят различные документы и дела, в том числе личные дела работников организации. В них фиксируются сведения, необходимые для осуществления гражданами права на труд, образование, пенсионное обеспечение и т. д. Поэтому ведение и оформление личных дел актуально в современных условиях и также должно соответствовать нормативным требованиям.

Для изучения технологии работы с личными делами, от момента создания до передачи их в архив, нами были решены следующие задачи:

- проведен анализ нормативно-методических документов для выявления требований к формированию, оперативному хранению дел, образующихся в делопроизводстве;
- дана характеристика личных дел работников, определив назначение, состав документов, степень их подлинности;
- определены требования к формированию и оперативному хранению личных дел, выделены их особенности.

В результате анализа нормативных и нормативно-методических документов выявлено, что обязательность ведения личных дел, состав документов, входящих в него и последовательность их расположения установлены только для гражданских служащих. Вопросы создания личных дел, состава документов и последовательности их расположения носят рекомендательный характер. Но, учитывая, что личные дела дают возможность кадровой службе организации своевременно учитывать все документы о работнике, которые можно использовать для определения его направления карьеры и профессионального роста, своевременного предоставления льгот и гарантий, ведение личных дел удобно, прежде всего, самой организации. Поэтому, решение о том, для какой категории работников предусмотреть ведение личных дел принимается самой организацией и регулируется локальными нормативными актами [2, с. 128].

Основными нормативными документами, устанавливающими требования к организации работы по формированию, оформлению и хранению дел являются Правила организации хранения, комплектования, учета и использования документов архивного фонда Российской Федерации и других архивных документов в органах государственной власти, органах местного самоуправления и организациях, утвержденные приказом Министерства культуры РФ от 31.03.2015 № 526. В соответствии с этими правилами при формировании дел необходимо соблюдать следующие основные требования:

- документы постоянного и временного хранения необходимо группировать в отдельные дела;
- включать в дело по одному экземпляру каждого документа;
- группировать в дело документы одного календарного года;
- дело должно содержать не более 250 листов, при толщине не более 4 см [1, п. 4.20].

Анализ состава личного дела работника позволил определить особенности порядка ведения и хранения личных дел по сравнению с нормативными требованиями к формированию дел в делопроизводстве. Так датой начала личного дела считается дата приказа о приеме на работу, но, учитывая особенности приема, в личное дело перед приказом помещают документы, предоставляемые работником для определения условий работы, в дальнейшем закрепляемые в приказе. В состав личного дела включаются, в отличие от других дел, формируемых в делопроизводстве, подлинники документов и заверенные копии (выписки). Личное дело работника, в отличие от нормативных требований может содержать более 250 листов, так как содержит целостную информацию о трудовой деятельности работника.

Таким образом, организация работы с личными делами должна проводиться в соответствии с нормативными документами, устанавливающими требования к формированию, оформлению и ведению дел, образующихся в делопроизводстве, но с учетом их особенностей.

Библиографический список

1. Правила организации хранения, комплектования, учета и использования документов Архивного фонда Российской Федерации и других архивных документов в органах государственной власти, органах местного самоуправления в организациях». Утверждены приказом Министерства культуры РФ от 31 марта 2015 года № 526.

2. Митрофанова В. В. Оформляем кадровые документы. – Россия, Альфа–Пресс, 2007. – 301 с.

© Лебедева Я. В., 2016.

СПРАВОЧНО–ИНФОРМАЦИОННАЯ СИСТЕМА В ДЕЯТЕЛЬНОСТИ ЗАВЕДУЮЩЕГО ПРОИЗВОДСТВЕННОЙ ПРАКТИКОЙ КОЛЛЕДЖА ПЕДАГОГИЧЕСКОГО ОБРАЗОВАНИЯ, ИНФОРМАТИКИ И ПРАВА ФГБОУ ВПО «ХГУ ИМ. Н. Ф. КАТАНОВА»

Н. С. Луковенко

Научный руководитель – О. В. Пронькина

*ФГБОУ ВПО «Хакасский государственный университет им. Н. Ф. Катанова»,
Колледж педагогического образования, информатики и права*

Информация является основой управленческого процесса. Управленческая информация – это совокупность сведений о состоянии и процессах, протекающих внутри и во вне организации. Поэтому управленческая деятельность начинается со сбора, накопления и переработки информации, составляющей ее основу. Потребность в управленческой информации определяется содержанием и повторяемостью решаемых задач в организации. Самая важная часть информации связана с людьми, с которыми руководитель наиболее часто взаимодействует, для этого нужно знать их контактные данные: Ф. И. О., должность, юридический адрес организации, электронную почту, номер телефона и многое другое. Вся перечисленная контактная информация, как правило, хранится на бумажном носителе, что достаточно не практично, неудобно и занимает большое количество времени при поиске нужных сведений. Для устранения этой проблемы разработаны и применяются во многих организациях различные справочно – информационные программы, которые позволяют систематизировать всю информацию и заметно сократить время на ее поиски.

Так как тема исследования касается Колледжа педагогического образования, информатики и права, необходимо рассмотреть нормативно – правовое регулирование его деятельности и структуру. Колледж педагогического образования, информатики и права (КПОИиП) – структурное подразделение Федерального государственного бюджетного образовательного учреждения высшего профессионального образования «Хакасский государственный университет им. Н. Ф. Катанова» (ФГБОУ ВПО «ХГУ им. Н. Ф. Катанова») является одним из старейших учебных заведений Республики Хакасия. История колледжа начинается с 1 октября 1929 года, а с 1994 года Колледж успешно развивается в структуре университета.

Университет является государственным образовательным учреждением федерального подчинения, юридическим лицом, имеет лицензии, аккредитацию и аттестацию по всем направлениям учебной и научной деятельности; обладает обособленным имуществом на праве оперативного управления, имеет самостоятельный баланс, печать со своим полным наименованием и изображением Государственного герба Российской Федерации, иные печати, штампы, бланки со своим наименованием, а также зарегистрированную в установленном порядке эмблему и иные средства индивидуализации. Учредителем университета является Правительство Российской Федерации [2].

Являясь структурным подразделением университета, колледж педагогического образования, информатики и права руководствуется всеми нормативно–методическими документами, разрабатываемыми в университете и Положением о колледже педагогического образования, информатики и права, утвержденным Ректором ХГУ им. Н.Ф.Катанова, № 6–123 от 13.09.2014. Колледж – учебное, научное, воспитательное, административное структурное подразделение университета, реализующее образовательные программы среднего профессионального образования базового и повышенного уровня по разным специальностям.

Студенты всех специальностей, реализуемых в колледже, в соответствии с требованиями ФГОС проходят несколько видов практик. Порядок проведения и организации практик студентов регламентирован «Положением об организации практики студентов, обучающихся по основным образовательным программам среднего профессионального образования», утвержденным Ректором ХГУ им. Н.Ф. Катанова от 15.10.2013 № 6–204а. В качестве баз практики выбираются учреждения, организации, предприятия, отвечающие следующим требованиям:

- соответствие специальности и виду практики;
- имеющие сферы деятельности, предусмотренные программой практики;
- располагающие квалифицированными кадрами для руководства практикой;
- обеспечивающие высокий организационно–образовательный уровень ее реализации [3].

Закрепление баз практик осуществляется на основе договоров, заключенных между университетом и соответствующим предприятием, учреждением, организацией.

Анализ структуры колледжа позволил выявить, что ответственным за организацию практик студентов является директор колледжа, а общее руководство практикой студентов осуществляет заведующий производственной практикой. Деятельность заведующего производственной практикой регламентирована должностной инструкцией, которая утверждена директором колледжа.

Изучив должностную инструкцию заведующего производственной практикой, было выявлено, что к основным обязанностям относятся:

1. Анализ проблем практической подготовки студентов, актуальных и перспективных потребностей и возможность организации учебно–профессиональной деятельности студентов.

2. Планирование и организация разработки необходимой методической документации по всем видам практик; осуществление контроля за выполнением программ практик; работу преподавателей, ответственных за проведение практик по группам и микрогруппам; правильное ведение руководителями установленной отчетной документации; повышение квалификации и профессионального мастерства преподавателей, участвующих в реализации программ учебных и производственных практик.

3. Координация деятельности предметно–цикловых комиссий по содержательному, организационному и методическому обеспечению учебных и производственных практик; взаимодействие представителей предприятий и организаций, являющихся базами практик, и администрации и преподавателей колледжа.

4. Руководство деятельностью групповых руководителей производственными практиками в период проведения практик; осуществлением системы стимулирования профессиональной деятельности педагогов–руководителей практик.

5. Контроль правильности и своевременности заполнения и представления установленной отчетной и методической документации; работы руководителей практик на местах их проведения.

6. Корректировка при необходимости программ учебных и производственных практик и графиков прохождения практик.

7. Разработка нормативных и методических документов для руководителей всех видов практик, плана работы по учебно–производственной практике на учебный год, правил ведения необходимой отчетной документации.

8. Консультирование руководителей практик по принципиальным, организационным и методическим вопросам обеспечения учебных и производственных практик.

9. Принятие участия в разработке стратегических документов колледжа (профессиональные образовательные программы, учебные планы и др.); внесение предложений по внедрению инноваций в содержание и организацию практик; по установлению связей с базами практик.

10. Редактирование подготовленных к изданию методических материалов по учебным и производственным практикам [4].

Помимо общего руководства заведующий производственной практикой отвечает за организацию практики студентов (обеспечивает заключение договоров с учреждениями, организациями, предприятиями – базами практик) и принимает участие в распределении студентов по рабочим местам или помещениям по видам работ, для этого взаимодействует с руководителями различных баз практик. В связи с тем, что обучение в колледже производится по 7 специальностям, а в соответствии с требованиями ФГОС студенты проходят несколько видов практики, то объем контактных данных о базах практики и их руководителей достаточно обширен.

На примере специальности 44.02.02 – Преподавание в начальных классах рассмотрим взаимодействие между руководителями практики и заведующим производственной практикой колледжа. На данной специальности насчитывается около 51 руководителя баз практики, с которыми нужно контактировать. Все виды практики осуществляются в 16 школах города Абакана, примерно в 15 школах по Республике Хакасии и Сибирскому федеральному округу, а также в 20 загородных летних лагерях. Для заключения договоров о сотрудничестве и оплаты услуг запрашивается информация, относящаяся к персональным данным: Ф. И. О. и адрес, дата рождения, паспортные данные, номер ИНН и СНИЛС, место работы и должность, номер телефона и т.д.[1]. Все данные хранятся и обрабатываются у заведующего производственной практикой с соблюдением требований Федерального закона от 27.07.2006 № 152 – ФЗ «О персональных данных». Часть информации: Ф. И. О., номера телефонов, сведения о месте работы и должности – хранится на бумажном носителе (записных книжках), а другая информация: паспортные данные, номер ИНН и СНИЛС в виде ксерокопий документов, без применения справочно–информационных систем, что усложняет быстрый поиск нужной информации.

Изучив должностные обязанности заведующего производственной практикой, было установлено, что он часто взаимодействует с руководителями и представителями различных предприятий для организации практики студентов, посредством личного и телефонного общения. В настоящее время справочно–информационная система отсутствует, следовательно, заведующий производственной практикой для осуществления звонка по возникшим вопросам вынужден искать нужные данные телефонных контактов, адресов и имен руководителей в многочисленных записных книжках. Данная ситуация приводит к непродуктивной работе и затрате лишнего времени на поиск нужной информации.

Для решения этой проблемы необходимо разработать или применить существующую наиболее удобную справочно–информационную систему, с помощью которой вся информация будет упорядочена и время на поиск контактов заметно сократится.

Библиографический список

1. *Федеральный закон от 27.07.2006 N 152–ФЗ (ред. от 21.07.2014) "О персональных данных" (с изм. и доп., вступ. в силу с 01.09.2015). URL: <http://base.garant.ru/> (дата обращения 01.03.2016).*
2. *Устав ХГУ им. Н.Ф. Катанова, утвержденный приказом Министерства образования и науки Российской Федерации от 27.02.2011 №1843.*
3. *«Положение об организации практики студентов, обучающихся по основным образовательным программам среднего профессионального образования», утверждена приказом Ректора ХГУ им. Н.Ф. Катанова от 15.10.2013 № 6–204а.*
4. *Должностная инструкция заведующего производственной практикой, утверждена директором колледжа 27.02.2014.*

© Луковенко Н. С., 2016

ВЕДЕНИЕ ДОКУМЕНТАЦИИ ПО ОХРАНЕ ТРУДА

Т. А. Надеждина

Научный руководитель – О. В. Пронькина

ФГБОУ ВПО «Хакасский государственный университет им. Н. Ф. Катанова»

Колледж педагогического образования, информатики и права

Согласно российскому законодательству, любой человек имеет право на осуществление рабочей деятельности в безопасных условиях. Обеспечивать безопасность охраны труда на предприятии обязана организация, в которой трудится гражданин. Для этого проводится широкий ряд различных мероприятий, направленных на устранение или нейтрализацию факторов, способных оказать негативное воздействие на здоровье или жизнь человека с учетом особенностей конкретного производства.

Охрана труда в соответствии с трудовым законодательством представляет собой систему сохранения жизни и здоровья работников в процессе трудовой деятельности и включает правовые, социально–экономические, организационно–технические, санитарно–гигиенические, лечебно–профилактические, реабилитационные и иные мероприятия [2]. Социальное значение охраны труда состоит в том, что охрана труда способствует сохранению здоровья работников от вредных и опасных производственных факторов. Экономическое значение охраны труда реализуется в росте производительности труда, подъеме экономики, увеличении производства.

Охрана жизни и здоровья работников – первостепенная задача и государства, и работодателя по отношению к результатам трудовой деятельности, что является общечеловеческим принципом. Каждый работник имеет право на охрану труда, которое является основным правом, закрепленным в ст. 37 Конституции РФ и ст. 21, 219 Трудового кодекса РФ [1]. Право на охрану труда работник реализует в процессе трудовой деятельности. На всех предприятиях создаются здоровые и безопасные условия труда, устанавливаются правовые основы регулирования отношений в области охраны труда между работодателем и работниками, а также создаются условия труда, соответствующие требованиям сохранения жизни и здоровья работников. Охрана труда на предприятии обеспечивается и контролируется руководителем организации. При большом количестве сотрудников создается служба охраны труда на предприятии, которая совместно с руководством определяет круг вопросов по организации безопасной работы на производстве. Также составляется список работ и профессий, для которых требуется разработка соответствующих инструкций по обеспечению нормальных условий деятельности.

Разработка системы управления охраной труда включает в себя создание комплекса взаимосвязанных локальных нормативных документов, содержащих структуру системы, обязанности и права для каждого подразделения и конкретного исполнителя, процессы обеспечения охраны труда и контроля, необходимые связи между подразделениями, обеспечивающие функционирование всей структуры. Документы системы управления разрабатываются в виде стандартов организации, руководства или других видов документов. Комплект документов системы управления охраной труда должен быть минимальным. В каждой организации создаются локальные нормативные акты в сфере охраны труда, которые являются непосредственной правовой базой управления охраной труда в организации. В настоящее время по вопросам охраны труда имеется большое количество документов. Для их выполнения специалисту по охране труда необходимо подготовить, оформить и представить руководителю предприятия на утверждение множество приказов и других управленческих документов. При этом мало довести приказ до исполнения, необходимо выполнить надежную систему контроля над «жизнедеятельностью», своевременно внести необходимые корректировки, использовать возможности поощрения и наказания виновных.

Все мероприятия по охране труда направлены, как известно, на обеспечение сохранности жизни и здоровья работников. Для этих целей работодатель проводит аттестацию рабочих мест по условиям труда, организует обязательные медицинские осмотры, обеспечивает обучение и проверку соответствующих знаний работников. Но обеспечить соблюдение норм по охране труда недостаточно, необходимо еще и правильно оформить все документы. Здесь, как и в случае с совершением любых кадровых действий, работодателю желательно иметь письменное подтверждение того, что все мероприятия были организованы и проведены согласно требованиям закона. В случае проведения проверки соблюдения работодателем законодательства в области охраны труда инспекторы в первую очередь обратятся к созданным документам. Вся документация в области управления охраной труда должна быть актуальной и поддерживаться в «рабочем» состоянии [3].

Анализ ГОСТ Р 12.0.007–2009 «Национальный стандарт Российской Федерации. Система стандартов безопасности труда. Система управления охраной труда в организации. Общие требования по разработке, применению, оценке и совершенствованию» позволил выявить документацию системы управления охраной труда, которая подразделяется на несколько групп документов. Первая группа включает в себя: документацию по распределению ключевых управленческих обязанностей по охране труда и по обеспечению функционирования системы управления. К этой группе документов относятся приказы о возложении обязанностей по обеспечению безопасных условий и охраны труда в организации, о создании службы охраны труда, а также введение должности или назначении специалиста по охране труда и др. Вторая группа состоит из перечня основных документов, вытекающих из деятельности организации, мероприятий по их предотвращению. Третья группа содержит положения, процедуры, методики, инструкции или другие внутренние документы, используемые в рамках системы управления. В четвертую группу входит документация по проведению контроля и анализа, акты проверок, протоколы совещаний, журналы осмотров и инструктажей. Оформление этих документов регламентируется ГОСТ Р 6.30–2003 "Унифицированные системы документации. Унифицированная система организационно-распорядительной документации. Требования к оформлению документов" (принят и введен в действие постановлением Госстандарта РФ от 3 марта 2003 г. N 65–ст). Данные документы оформляются на общем бланке с указанием конкретного вида, а юридическую силу документам придает регистрационный номер, дата и подпись руководителя. Текстовая часть этих документов оформляется в соответствии с ГОСТ Р 12.0.007–2009– «Система управления охраной труда в организации».

Одной из обязанностей работодателя является организация и проведение инструктажей по охране труда. Проведение инструктажей на рабочем месте является одним из важнейших мероприятий по предупреждению производственного травматизма. Инструктажи по охране труда подразделяются на: вводный, первичный на рабочем месте, повторный, целевой, внеплановый [1, ст. 212].

В организации управления охраной труда на предприятии особое значение отводится журналам по охране труда, которые относятся к учетным документам. Ведение этих журналов позволяет упорядочить работу отдела охраны труда. В них отображаются все выполненные мероприятия, направленные на улучшение условий труда и повышения уровня техники безопасности практически на каждом этапе производственной деятельности.

В «Журнале вводного инструктажа» производится отметка о проведении вводного инструктажа по охране труда с каждым вновь поступившим на предприятие работником, в «Журнал первичного инструктажа на рабочем месте» вносятся отметки о проведении инструктажа лицами технического надзора предприятия с вновь принятым работником непосредственно на рабочем месте. В ходе этого инструктажа работника подробно знакомят с опасными производственными факторами на его участке работы и основными мерами по технике безопасности при выполнении своих обязанностей. «Журналы повторного и внеочередного инструктажей» предполагают повторный инструктаж по профессиям и производится с периодичностью в соответствии с утвержденными нормативными документами для каждой отрасли производства. Внеочередной инструктаж по охране труда проводится в основном после происшедшего несчастного случая или технической аварии на данном предприятии или крупной аварии на других предприятиях этой отрасли производства. Во время этого инструктажа работникам доводятся до сведения основные причины, происшедшего несчастного случая или аварии, а также меры по предупреждению аналогичных случаев. При посещении рабочих мест ответственные лица фиксируют в «Журнале оперативного контроля за состоянием охраны труда» сведения о состоянии техники безопасности и все выявленные в ходе проверки нарушения, с указанием конкретных мер по их устранению и сроков ликвидации выявленных нарушений. Кроме перечисленных выше журналов, существует другие виды журналов по охране труда, в основном имеющие более узкую профессиональную специализацию[4].

Таким образом, организация работы по охране труда заключается в планомерном и целенаправленном осуществлении различных мероприятий по охране труда в целях создания здоровых и безопасных условий труда как в целом на предприятии, в учреждении и организации, так и на отдельном рабочем месте. Анализ нормативной базы, регламентирующей охрану труда на предприятии позволил выявить группы и виды документов, оформление которых регламентировано ГОСТ Р 6.30–2003 "Унифицированные системы документации. Унифицированная система организационно-распорядительной документации. Требования к оформлению документов" (принят и введен в действие постановлением Госстандарта РФ от 3 марта 2003 г. N 65–ст), а содержание текстовой

части производится в соответствии с ГОСТ Р 12.0.007–2009– «Система управления охраной труда в организации».

Библиографический список

1. Трудовой кодекс Российской Федерации от 30.12.2001 N 197–ФЗ (ред. от 30.12.2015) <http://base.garant.ru/> (дата обращения 01.03.2016).
2. Колобова С.В. Трудовое право России: Учебное пособие для вузов. – ЗАО Юстицинформ, 2005. URL: http://lawtoday.ru/razdel/biblo/trud-prav/DOC_073.php (дата обращения 02.03.2016).
3. Крутова В.П., Крутов Ю.А. Документирование в системе управления охраной труда. Журнал: Справочник кадровика, №4 – 2013. URL: <http://hr-portal.ru/article/dokumentirovanie-v-sisteme-upravleniya-ohranoy-truda> (дата обращения 02.03.2016).
4. Форма журнала по технике безопасности. URL: <http://kompozit-oxrana.ru/forma-zhurnala-po-tehnike-bezopasnosti.html> (дата обращения 02.03.2016).

© Надеждина Т. А., 2016

АЛИМЕНТНЫЕ ОБЯЗАТЕЛЬСТВА СУПРУГОВ (БЫВШИХ СУПРУГОВ): СУЩНОСТЬ И СПОСОБЫ ОСВОБОЖДЕНИЯ ОТ УПЛАТЫ

Д. А. Ракин

*Научный руководитель – В. Н. Козлова
кафедры гражданского права и процесса
ФГБОУ ВПО «Хакасский государственный университет им. Н. Ф. Катанова»*

Семейным законодательством предусмотрена обязанность супругов материально поддерживать друг друга в период брака. Данная обязанность закреплена п.1 ст. 89 СК РФ. Как правило, такая поддержка осуществляется добровольно. Супруги вправе заключить соглашение об уплате алиментов либо определить права и обязанности по взаимному или одностороннему содержанию в брачном договоре. Иными словами, под алиментными обязательствами понимаются имущественные обязательства супругов по материальной поддержке, обусловленные наличием брачных отношений [1]. Таким образом, данная обязанность существует только в отношениях супругов либо бывших супругов. Лица, состоящие в фактическом браке, не могут претендовать на взаимное содержание, а также не вправе заключать и алиментные соглашения.

При отсутствии добровольной поддержки данный вопрос решается в судебном порядке. Однако алиментные отношения супругов (бывших супругов) не являются безусловными в отличие от алиментных отношений родителей и детей. Следовательно, право на выплату алиментов возникает только в случаях нетрудоспособности, нуждаемости и при наличии некоторых иных событий в жизни потенциального получателя [2]. Так, согласно ст. 89 СК РФ, «право требовать предоставления алиментов в судебном порядке от другого супруга, обладающего необходимыми для этого средствами, имеют:

- нетрудоспособный нуждающийся супруг;
- жена в период беременности и в течение трех лет со дня рождения общего ребенка;
- нуждающийся супруг, осуществляющий уход за общим ребенком–инвалидом до достижения ребенком возраста 18 лет или за общим ребенком – инвалидом с детства I группы».

Кроме того, Семейный кодекс РФ определяет круг лиц, которые имеют право на получение алиментов и после развода. К ним относятся:

- бывшая жена в период беременности и в течение трех лет со дня рождения общего ребенка;
- нуждающийся бывший супруг, осуществляющий уход за общим ребенком–инвалидом до достижения ребенком возраста 18 лет или за общим ребенком – инвалидом с детства I группы;
- нетрудоспособный нуждающийся бывший супруг, ставший нетрудоспособным до расторжения брака или в течение года с момента расторжения брака;
- нуждающийся супруг, достигший пенсионного возраста, не позднее чем через пять лет с момента расторжения брака, если супруги состояли в браке длительное время.

Как уже было отмечено ранее, данные алиментные обязательства возникают только между лицами, состоящими в браке, зарегистрированном в отделе записи актов гражданского состояния. Однако в юридической науке существует мнение, что нормы Семейного кодекса РФ, регулирующие соглашение об уплате алиментов, будут распространяться в порядке аналогии закона и на отношения лиц, заключивших соглашение о предоставлении содержания и состоящих в так называемом гражданском браке [3, с. 203]. С этим мнением следует согласиться.

Алиментным обязательствам присуще:

- определение судом размера алиментов, исходя из интересов супругов, заслуживающих внимание, в твердой денежной сумме, уплачиваемой ежемесячно [4];

– освобождение судом от уплаты алиментов супругов (бывших супругов) (ст. 92 СК РФ).

Проанализировав судебную практику, можно отметить, что для суда важен фактор материального положения супругов (бывших супругов), т. к. он исходит из определения всех источников, которые образуют их доход. Из этого следует, что размер алиментов устанавливается в сумме, соответствующей определенному числу минимальных размеров оплаты труда, и подлежит индексации пропорционально увеличению установленного законом минимального размера оплаты труда, о чем должно быть указано в резолютивной части решения (ст. 117 СК РФ) [5].

Согласно ст. 92 СК РФ, «суд вправе освободить супруга (бывшего супруга) от обязанности выплаты алиментов другому супругу (бывшему супругу), нуждающемуся в помощи на основании нескольких оснований:

– в случае если нетрудоспособность нуждающегося в помощи супруга наступила в результате злоупотребления спиртными напитками, наркотическими средствами или в результате совершения им умышленного преступления;

– в случае непродолжительности пребывания супругов в браке;

– в случае недостойного поведения в семье супруга, требующего выплаты алиментов» [6].

В первом случае причиной выяснения судом обстоятельств наступления нетрудоспособности (бывшего) супруга, претендующего на алименты, будет являться установление фактов, послуживших появлению нетрудоспособности, злоупотреблением спиртных напитков, либо наркотических средств, или совершение умышленного преступления. Подтверждающим фактом будет являться приговор, вступивший в силу, – в случае с совершением умышленного преступления; медицинское заключение – в случае с появлением нетрудоспособности по причине злоупотребления спиртными напитками либо наркотическими средствами.

Во втором случае основанием для освобождения от алиментов является установление фактов расторжения брака на момент взыскания алиментов. Непродолжительность брака устанавливается судом, поскольку в законе критерии непродолжительности отсутствуют. Анализ судебной практики позволяет отметить тенденцию, согласно которой суд считает непродолжительным брак, который просуществовал менее года, а также от года до пяти лет в случае продолжавшегося брака, по причине возраста супругов и прекращения брака.

В следующем из анализируемых случаев подлежит выяснению сам факт недостойного поведения, без выявления обстоятельств, независимо имевшие место до заключения брака, в течение брака или после его расторжения. Критерии недостойного поведения супруга не определены законодательством и трактуются судом по своему усмотрению. Это обстоятельство подталкивает нас к предложению о закреплении данного определения на законодательном уровне. Однако в п. 20 Постановления Пленума Верховного Суда РФ имеется толкование данного определения, в котором говорится, что недостойным «признается поведение, не соответствующее правовым нормам, нормам морали и нравственности. Как недостойное поведение, которое может служить основанием к отказу во взыскании алиментов, в частности, может рассматриваться злоупотребление истцом спиртными напитками или наркотическими средствами, жестокое отношение к членам семьи, иное аморальное поведение в семье (бывшей семье)» [5]. Вышеуказанные обстоятельства подтверждаются путем предоставления письменных доказательств либо показаниями свидетелей.

Как представляется, перечень обстоятельств, освобождающих супруга от обязанности уплачивать алименты, подлежит дополнению. Так, по мнению О. А. Макеевой, стоит внести дополнения в виде указания на умышленное сокрытие лицом, претендующим на получение алиментов, при вступлении в брак состояния своего здоровья, что впоследствии привело его к нетрудоспособности и породило для него право на алименты [3]. В частности, О. А. Макеева предлагает внести в ст. 90 СК РФ дополнение в виде закрепления «положения о праве суда решать вопрос об алиментах бывшей трудоспособной не нуждающейся жене».

Это предложение, по нашему мнению, вполне правильно и логично, поскольку права женщины достаточно ограничены, в частности тем, что она не входит в круг лиц, имеющих право требовать предоставления алиментов (п. 1 ст. 90 СК РФ).

Кроме того, законодатель «упустил» закрепление права требовать содержания бывшему мужу – отцу ребенка от матери ребенка, даже если он остался с несовершеннолетним ребенком, и осуществляет его содержание в первые три года после его рождения [7]. Отсутствие закрепления вышеперечисленного права вызывает недоумение в связи с тем, что в соответствии с Конституцией РФ бремя по содержанию ребенка возложена на обоих родителей в равной мере. Однако на деле мы видим совсем иное.

Подводя итог, можно сделать ряд выводов.

Во-первых, следует определить положения, касающиеся непродолжительности брака, указав конкретную длительность брака, и закрепить их в законодательстве.

Во-вторых, необходимо расширить круг лиц в п.1 ст. 90 СК РФ, т.к. действующее законодательство охватывает не всех субъектов семейных правоотношений, тем самым ограничив права лиц, не включенные в положения указанной статьи, но имеющих равные семейные права, согласно Конституции РФ.

И, наконец, требуется дать определения и закрепить в законодательстве такие категории, как «длительность брака», «непродолжительность брака» и «недостойное поведение».

Библиографический список

1. Гаевая М. В. Правовое регулирование алиментных обязательств // *Интеллектуальный потенциал XXI века: ступени познания*. – 2014. – № 23. – С. 184–191
2. Нестерова Т. И., Сапожникова Т. А. Алиментные обязательства супругов и бывших супругов // *Семейное и жилищное право*. – 2015. – № 1. – С. 22 – 26.
3. *Комментарий к Семейному кодексу Российской Федерации (постатейный)* / под ред. Ю.А. Королева. – М.: Юстицинформ, 2003.
4. Семейный кодекс Российской Федерации: Федеральный закон от 26.01.1996 г. № 14–ФЗ [Электронный ресурс] // *Доступ из справ. – правовой системы «Консультант Плюс»*. – (дата обращения: 29.02.2016).
5. О применении судами Семейного кодекса Российской Федерации при рассмотрении дел об установлении отцовства и о взыскании алиментов: Постановление Пленума ВС РФ от 25.10.1996 г. № 9 [Электронный ресурс] // *Доступ из справ. – правовой системы «Консультант Плюс»*. – (дата обращения: 29.02.2016).
6. Как отклонить требования супруга (бывшего супруга) по уплате алиментов? // *Электронный журнал "Азбука права"*. – 2016.
7. Ибрагимова Н. Ш. Особенности правового регулирования института алиментных обязательств в семейном праве Российской Федерации // *Ленинградский юридический журнал*. – 2013. – № 2. – С. 125 – 131.

© Ракин Д. А., 2016

ВИДЫ И ХАРАКТЕРИСТИКА ДОГОВОРОВ ОБЯЗАТЕЛЬНОГО МЕДИЦИНСКОГО СТРАХОВАНИЯ В РОССИЙСКОЙ ФЕДЕРАЦИИ

А. В. Салагашева

*Научный руководитель – А.С. Тарасенко
ФГБОУ ВПО «Хакасский государственный университет им. Н. Ф. Катанова»
Колледж педагогического образования, информатики и права*

Трансформационные изменения современного российского общества коснулись практически всех сфер общественной жизни. В здравоохранении они имеют противоречивый характер, поскольку трудности перехода от государственной к бюджетно–страховой модели медицинского обслуживания затронули интересы всех субъектов, включенных в эту систему.

Медицинское обслуживание сегодня представляет собой модель, в которую наряду с традиционными субъектами – пациентами и медицинским персоналом – вписаны также страховые медицинские организации, страхователи, Федеральный и территориальные фонды обязательного медицинского страхования. Регламентация новой модели была осуществлена в 1991 г. с выходом Закона РФ от 28.06.1991 № 1499–1 «О медицинском страховании граждан». В соответствии с ним в России было введено обязательное медицинское страхование (далее – ОМС), базовым принципом которого является обеспечение граждан Российской Федерации равными правами при получении медицинских услуг в соответствии с Программой государственных гарантий оказания бесплатной медицинской помощи.

Необходимость введения обязательного медицинского страхования в России была обусловлена рядом факторов.

Во–первых, в условиях перехода к рынку актуализировались проблемы социальной защиты населения, в том числе в сфере медицинского обслуживания. Независимо от статусных позиций, финансового положения, социально–демографических характеристик все застрахованные в ОМС могут получить необходимую медицинскую помощь в случае болезни.

Во–вторых, усиливающееся расслоение общества, его поляризация приводят к появлению социального неравенства в области медицинского обслуживания. Получение медицинской помощи – это гарантия государства абсолютно для всех, что позволяет отчасти преодолевать неравенство социальных позиций застрахованных и обеспечивать доступ к медицинским услугам.

В–третьих, введение ОМС имеет экономическую значимость, касающуюся «притока» и перераспределения финансовых ресурсов в здравоохранении. Невысокая доля финансовых отчислений на здравоохранение затрудняла решение стратегических задач медицины. Практика ОМС «взяла на себя» часть финансовых проблем и позволила не только обеспечить бесплатную, доступную, качественную медицинскую помощь застрахованным, но и самой системе здравоохранения выжить и ориентироваться на дальнейшее развитие.

Почти 20–летний период в системе ОМС накопилось немало проблем и противоречий, требующих специального изучения и решения. Социальная эффективность ОМС имеет ограниченный характер, население не удовлетворено в полной мере качеством и доступностью медицинской помощи. Не

способствует этому и принятый Федеральный закон от 29 ноября 2010 г. № 326–ФЗ «Об обязательном медицинском страховании граждан» (далее – Закон об ОМС, Закон), вступивший в силу с 1 января 2011 г. Признавая необходимость модернизации ОМС, он не меняет принципиально его основные характеристики и положения [1].

Кроме того, организация обязательного медицинского страхования такова, что населению зачастую приходится оплачивать даже те услуги, которые включены в Программу государственных гарантий оказания бесплатной медицинской помощи. Дефицит специалистов вынуждает людей обращаться в негосударственные медицинские учреждения и центры. Роль страховщика в таком случае для пациента сводится лишь к выдаче полисов ОМС. В системе медицинского обслуживания, таким образом, обязательное медицинское страхование становится непонятной для населения структурой. Ее место, роль и функции «остаются за кадром» для пациентов.

Обязательное медицинское страхование является формой социальной защиты граждан в условиях перехода экономики страны к рыночным отношениям и призвано обеспечить доступную и бесплатную медицинскую помощь гарантированного объема и качества при рациональном использовании имеющихся ресурсов здравоохранения. Средства ОМС находятся в государственной собственности РФ.

Вместе с тем, страховая модель медицины, как никакая другая, может свести к минимуму различного рода риски и потери, возникающие на рынке медицинских услуг. Особенно острой эта проблема становится при изучении существующего положения на рынке услуг медицинского характера, когда отсутствуют четкие правила и критерии, позволяющие точно определить права и обязанности каждой стороны: ответственность, которую они должны нести; порядок расчетов; методику оценок и так далее. В связи с этим представляет несомненный интерес изучение обязательного медицинского страхования и его правового регулирования.

Медицинское страхование является формой социальной защиты интересов населения в охране здоровья, которая гарантирует гражданам при возникновении страхового случая получение медицинской помощи за счет накопленных средств и финансирование профилактических мероприятий [2].

Обязательное медицинское страхование является составной частью государственного социального страхования и обеспечивает всем гражданам Российской Федерации равные возможности в получении медицинской и лекарственной помощи, предоставляемой за счет средств обязательного медицинского страхования в объеме и на условиях, соответствующих программам обязательного медицинского страхования.

С принятием Федерального закона от 29 ноября 2010 г. № 326–ФЗ «Об обязательном медицинском страховании в Российской Федерации» начался новый этап в развитии обязательного медицинского страхования в нашей стране. Впервые было разрешено участие в системе ОМС негосударственных медицинских организаций, усилены диспозитивные начала (закреплено право на выбор не только страховой медицинской организации, но и лечащего врача), расширены права беженцев, лиц без гражданства и иностранных граждан и т.д. Вместе с тем, несмотря на декларируемую цель повышения государственных гарантий бесплатной медицинской помощи, отдельные положения нового Закона выглядят весьма спорно [3].

На проблемы недостаточного правового регулирования правового статуса Федерального фонда обязательного медицинского страхования уже обращалось внимание в литературе.

Закон об ОМС уже нуждается в изменениях. В числе мер по совершенствованию правового регулирования обязательного медицинского страхования, на наш взгляд, необходимо:

- исключить из Закона об ОМС ст. 31, позволяющую взыскивать с причинителя вреда совокупную стоимость лечения пациента, заложенную в территориальной (базовой) программе ОМС, или ограничить ее действие (например, случаями умышленного причинения вреда);
- обеспечить беспрепятственный доступ пациента к данным персонифицированного учета, а также результатам медико–экономического контроля, медико–экономической экспертизы и экспертизы качества оказанной медицинской помощи (в соответствующей части);
- установить приоритетность удовлетворения имущественных требований пациентов, пострадавших в результате неисполнения (ненадлежащего исполнения) своих обязанностей медицинскими организациями; ограничить право страховых медицинских компаний на формирование собственных средств за счет сумм, взысканных или удержанных по результатам контроля объемов, сроков, качества и условий предоставления медицинской помощи по ОМС.

Система договоров в сфере обязательного медицинского страхования включает следующие виды:

1. Договор о финансовом обеспечении обязательного медицинского страхования. На основании данного договора осуществляется финансирование страховых медицинских организаций. Оплата же медицинской помощи во исполнение данного договора производится по договору на оказание и оплату медицинской помощи гражданам по обязательному медицинскому страхованию, положения которого должны соответствовать условиям, установленным территориальной (в пределах субъекта РФ) программой обязательного медицинского страхования.

2. Договор на оказание и оплату медицинской помощи по обязательному медицинскому страхованию заключается между медицинской организацией, включенной в реестр медицинских организаций, которые участвуют в реализации территориальной программы обязательного медицинского

страхования и которым, решением комиссии по разработке территориальной программы обязательного медицинского страхования, установлен объем предоставления медицинской помощи, подлежащий оплате за счет средств обязательного медицинского страхования, и страховой медицинской организацией, участвующей в реализации территориальной программы обязательного медицинского страхования, в установленном настоящим Федеральным законом порядке.

Библиографический список

1. *Федеральный закон от 29.11.2010 № 326-ФЗ «Об обязательном медицинском страховании в Российской Федерации» // Собрание законодательства РФ. – 2010. – 06 дек. – № 49. – Ст. 6422.*
2. *Кирилловых А.А. Правовое регулирование обязательного медицинского страхования // Законодательство и экономика. – 2011. – № 6. – С. 62–78.*
3. *Корнеева О.В. Федеральный закон от 19 ноября 2010 г. № 326-ФЗ «Об обязательном медицинском страховании в Российской Федерации»: проблемы соотношения с нормами ГК РФ о возмещении вреда здоровью // Социальное и пенсионное право. – 2011. – № 4. – С. 19 – 22.*

© Салагашева А. В., 2016

ПРОЦЕНТЫ ПО ЗАЕМНОМУ ОБЯЗАТЕЛЬСТВУ

К. С. Семенова

*Научный руководитель – В. Н. Козлова,
старший преподаватель кафедры гражданского права и процесса
ФГБОУ ВПО «Хакасский государственный университет им. Н. Ф. Катанова»,
Институт истории и права*

В последние годы значительное место в гражданском обороте занимают заемные отношения. Учитывая возрастающую роль заемных правоотношений, следует указать, что проблема начисления процентов и регулирование их по договорам займа привлекает внимание как с теоретической, так и с практической позиций.

Легальное определение договора займа дается в статье 807 Гражданского кодекса РФ (далее – ГК РФ), которая определяет заем как «договор, по которому одна сторона (заимодавец) передает в собственность другой стороне (заемщику) деньги или другие вещи, определенные родовыми признаками, а заемщик обязуется возвратить заимодавцу такую же сумму денег (сумму займа) или равное количество полученных им вещей того же рода и качества» [1]. Договор займа представляет собой безвозмездный договор, т.к. уплата процентов за пользование суммой займа не определена в качестве обязанности заемщика. Вместе с тем, в п. 1 ст. 809 ГК предусмотрено в качестве общего правила право заимодавца на получение с заемщика процентов на сумму займа, в размере и порядке, определенных договором, если иное не предусмотрено законом или договором займа.

На практике существует проблема формулировки закона о начислении процентов "на сумму займа", потому как данная формулировка по-разному истолковывается заимодавцами в зависимости от их статуса.

Так, если проанализировать деятельность кредитных кооперативов, можно прийти к следующему выводу: по причине отсутствия должного регулирования Центральным Банком России деятельности таких кооперативов в договорах займа довольно часто встречается формулировка «(...) % годовых на сумму займа». В данном случае проценты за пользование заемными денежными средствами начисляются на всю сумму займа, которая была получена заемщиком. Таким образом, из указанного вытекает обязанность заемщика платить проценты за те денежные средства, которые он уже вернул заимодавцу. В данном случае, устанавливая подобного рода обязанность, представители кредитных кооперативов руководствуются принципом свободы договора, который провозглашен в Российской Федерации.

Действующее законодательство не содержит в себе определения понятия процентов, взимаемых за пользование заемными денежными средствами. Профессор В. В. Витрянский дает определение процентов как платы за пользование денежными средствами, как вознаграждение [2, с. 54–73]. Наиболее полное определение процентов дает Н. В. Карпова, по мнению которой проценты по договору займа – вознаграждение за предоставление заемщику в собственность денежных средств или заменимых вещей с обязательством последующего возврата такой же суммы денег или равного количества таких же вещей [3, с. 34–39].

Данный подход к понятию процентов согласуется с позицией, выработанной судебной практикой. В п. 15 Постановления Пленума Верховного Суда РФ № 13 и Пленума ВАС РФ № 14 указано: «При рассмотрении споров, связанных с исполнением договоров займа, а также с исполнением заемщиком обязанностей по возврату банковского кредита, следует учитывать, что проценты, уплачиваемые

заемщиком на сумму займа в размере и в порядке, определенными пунктом 1 статьи 809 Кодекса, являются платой за пользование денежными средствами и подлежат уплате должником по правилам об основном денежном долге» [4].

В пункте 3 информационного письма Президиума ВАС РФ г. № 146 отмечено следующее: «из положений пункта 1 статьи 809 и пункта 1 статьи 819 ГК РФ вытекает, что по договору кредита проценты начисляются только на сумму кредита» [5].

В цивилистике находит отражение принцип свободы процентов, согласно которому стороны кредитного договора имеют право самостоятельного определения содержания условий о процентах [6, с. 45]. Следует отметить, что принцип свободы процентов не указывается в ГК РФ, но является частным случаем принципа свободы договора, который установлен в статье 421 ГК РФ. Однако, несмотря на относительное наличие свободы процентов по кредитному договору, российскому праву не характерно наличие сложных процентов. А. Е. Суханов подчеркивает, что ГК РФ хотя и не устанавливает особого правила на сей счет, но содержит правило о начислении процентов именно на сумму займа, а не на сумму неустойки и процентов.

Действующее законодательство по-прежнему не содержит норм, которые регулировали бы содержание и форму условий кредитного договора (договора займа) о процентах. Судебная практика обнаруживает ряд пробелов, имеющихся в законодательстве. Например, отсутствие должного механизма контроля за деятельностью кредитных организаций при взимании процентов по договору займа дает возможность кредитным организациям устанавливать порядок исчисления процентов на сумму займа при условии возврата основного долга частями. В случае возникновения спора кредиторы, как правило, ссылаются на статьи 809 ГК РФ, в которой указано: «заимодавец имеет право на получение с заемщика процентов на сумму займа в размерах и в порядке, определенных договором». Указанная статья не содержит в себе ограничений в части установления нормы величины процентной ставки, однако в ней не отсутствуют указания на наличие права у заимодавца взимать проценты с заемщика за пользование суммой займа посредством их исчисления на всю сумму займа при условии возврата долга частями согласно графику платежей.

Такой пробел существенно нарушает права заемщиков и дает возможность кредиторам злоупотреблять своим положением, что характерно для деятельности большей части кредитных кооперативов. Имеющиеся пробелы в законодательстве наносят вред как правам граждан-заемщиков, так и интересам самого государства.

Исходя из всего вышеизложенного, представляется уместным сформулировать некоторые предложения по совершенствованию законодательства в области заемных отношений.

Во-первых, в ГК РФ должно быть дано определение понятия процентов.

Во-вторых, следует разрешить неопределенность формулировки права заимодавца на получение процентов «на сумму займа», указав в ст. 809 ГК РФ, что проценты начисляются только на сумму основного займа, но не на проценты и не на неустойку.

И, в-третьих, необходимо законодательно закрепить в ГК РФ запрет права заимодавцев на взимание вознаграждений по договорам займа (кредита), помимо процентов, поскольку в противном случае договор займа будет считаться возмездным, что противоречит его правовой природе.

Библиографический список

1. *Гражданский кодекс Российской Федерации. Часть вторая от 26 января 1996 г. № 14-ФЗ: принят Гос. Думой Федер. Собр. Рос. Федерации 22 декабря 1995 г.; одобр. Советом Федерации Федер. Собр. Рос. Федерации 29 декабря 1995 г.; введ. Федер. законом Рос. Федерации от 26 января 1996 г. № 15-ФЗ; в ред. Федер. закона от 29 июня 2015 г. № 210-ФЗ // Собр. законодательства Рос. Федерации. – 1996. – № 5, ст. 410; Рос. газ. – 2015. – 8 июля.*
2. *Витрянский В. В. Проценты по денежному обязательству как форма ответственности // Хозяйство и право. – 1997. – №8. – С. 54–73.*
3. *Карпова Н. В. Проценты по заемному обязательству // Юридический мир. – 2007. – №1. – С. 34 – 39.*
4. *О практике применения положений Гражданского кодекса Российской Федерации о процентах за пользование чужими денежными средствами: Постановление Пленума Верховного Суда РФ № 13, Пленума Высшего Арбитражного Суда РФ № 14 от 8 октября 1998 г.; в ред. Постановления Пленума Верховного Суда РФ № 34, Пленума ВАС РФ № 15 от 4 декабря 2000 г. // Вестник ВАС РФ. – 1998. – № 11; 2001. – № 3.*
5. *Обзор судебной практики по некоторым вопросам, связанным с применением к банкам административной ответственности за нарушение законодательства о защите прав потребителей при заключении кредитных договоров: Информационное письмо Президиума ВАС РФ от 13 сентября 2011 г. № 146 // Вестник ВАС РФ. – 2011. – №11.*
6. *Каримуллин Р. И. Права и обязанности сторон кредитного договора по российскому и германскому праву М.: Статут, 2001. – 240 с.*

ЗАЩИТА ПРАВ ПОТРЕБИТЕЛЕЙ ПО ДОГОВОРУ РОЗНИЧНОЙ КУПЛИ–ПРОДАЖИ

Е. С. Ситников

*Научный руководитель – В. Н. Козлова,
старший преподаватель кафедры гражданского права и процесса
ФГБОУ ВПО «Хакасский государственный университет им. Н. Ф. Катанова»,
Институт истории и права*

Договор розничной купли–продажи выступает в качестве основного договора, который заключается при обслуживании граждан. Каждый человек в повседневной жизни не сможет обойтись без продуктов питания, одежды и обуви, различных технических средств, которые обеспечивают его благополучное существование. Все эти вещи граждане приобретают путем заключения договоров розничной купли–продажи. От количества заключенных договоров розничной купли–продажи изменяется и конкурентоспособность товаров: чем меньше заключенных договоров, тем более монополистична сфера, в которой совершается купля–продажа, и наоборот. По спросу на товар производители могут судить и о дальнейшей организации своей деятельности: изменять ли объем производства и цену товаров, улучшать ли их качество. Таким образом, можно говорить о том, что договор розничной купли–продажи является основным инструментом в развитии рынка потребительских товаров.

Однако в последнее время сфера применения договора розничной купли–продажи значительно расширилась, а вместе с тем участились и случаи нарушения прав потребителей; именно это и актуализирует тему данного исследования.

Потребителем по смыслу Закона РФ «О защите прав потребителей» (далее – Закон) «является гражданин, имеющий намерение заказать или приобрести либо заказывающий, приобретающий или использующий товары (работы, услуги) исключительно для личных, семейных, домашних и иных нужд, не связанных с осуществлением предпринимательской деятельности» [1].

Следует подчеркнуть, что гражданин рассматривается в качестве потребителя не только в случае, когда он приобретает и использует товары, но и в случаях, когда он имеет намерение приобрести или заказать товар. Это говорит о том, что ряд норм Закона должен применяться и до момента, когда между сторонами возникнут отношения по договору розничной купли–продажи. Таким образом, следует, что ряд норм Закона распространяется на отношения, возникающие до заключения договора. В частности, это относится к ст.ст. 8–12 Закона, которые регулируют предоставление потребителям информации.

В соответствии со ст.ст. 8–11 Закона, потребитель имеет право потребовать предоставления ему необходимой и достоверной информации об изготовителе, а также о режиме его работы. Эта информация должна быть доведена до сведения потребителей в наглядной и доступной форме при заключении договора купли–продажи. Информация должна быть представлена на русском языке, а дополнительно, по усмотрению изготовителя (продавца), может быть и на родных языках народов субъектов Российской Федерации. Учитывая это, необходимо знать, что предоставление данной информации не на русском языке необходимо расценивать как непредставление необходимой информации покупателю, что влечет за собой наступление последствий, перечисленных в п. 1 ст. 12 Закона.

Предоставляемая информация об изготовителе (продавце) должна включать фирменное наименование (наименование) организации, адрес ее нахождения и режим работы. Эти сведения продавец (исполнитель) должен размещать на вывеске. Индивидуальный предприниматель должен предоставить информацию о своей государственной регистрации и наименовании органа зарегистрировавшего его. Если деятельность изготовителя (продавца) подлежит обязательному лицензированию, то до потребителя также должна быть доведена информация о номере лицензии, о сроке ее действия, а также сведения об органе, который выдал эту лицензию. В полном объеме информация об изготовителе (продавце) должна быть доведена до потребителя и при осуществлении торговли во временных помещениях, на различных ярмарках и в иных случаях, когда торговля осуществляется вне постоянного местонахождения продавца.

Согласно п. 2 ст. 10 Закона, информация о товарах в обязательном порядке должна содержать:

- «наименование технического регламента;
- сведения об основных потребительских свойствах товаров, в отношении продуктов питания сведения о составе (в том числе наименование использованных в процессе изготовления продуктов питания пищевых добавок, биологически активных добавок, информация о наличии в продуктах питания компонентов, полученных с применением генно–инженерно–модифицированных организмов, в случае, если содержание указанных организмов в таком компоненте составляет более девяти десятых процента), пищевой ценности, назначении, об условиях применения и хранения продуктов питания, о способах

изготовления готовых блюд, весе (объеме), дате и месте изготовления и упаковки (расфасовки) продуктов питания, а также сведения о противопоказаниях для их применения при отдельных заболеваниях;

- цену в рублях и условия приобретения товара;
- гарантийный срок, если он установлен;
- правила и условия эффективного и безопасного использования товаров;
- информацию об энергетической эффективности товаров, в отношении которых требование о наличии такой информации определено в соответствии с "законодательством" об энергосбережении и о повышении энергетической эффективности;
- срок службы или срок годности товаров, установленный в соответствии с Законом, а также сведения о необходимых действиях потребителя по истечении указанных сроков и возможных последствиях при невыполнении таких действий, если товары по истечении указанных сроков представляют опасность для жизни, здоровья и имущества потребителя или становятся непригодными для использования по назначению;
- адрес (место нахождения), фирменное наименование (наименование) изготовителя (продавца), уполномоченной организации или уполномоченного индивидуального предпринимателя, импортера;
- информацию о правилах продажи товаров»[1].

Стоит отметить и то, что если находящийся в продаже товар "был в употреблении" или в нем ранее устранялся недостаток (недостатки), то до потребителя должна быть доведена информация об этом.

Необходимая информация о товарах доводится до сведения потребителей в технической документации, на этикетках, путем нанесения специальной маркировки или иными способами для отдельных видов товаров [3].

Согласно п. 3 ст. 495 Гражданского кодекса Российской Федерации (далее – ГК РФ) покупатель, которому не была предоставлена необходимая информация о товаре, имеет право требовать от продавца возмещения убытков, которые были вызваны необоснованным уклонением от заключения договора розничной купли–продажи. В случае, если договор заключен, то покупатель может в разумный срок отказаться от исполнения договора, потребовать возврата уплаченной за товар денежной суммы и возмещения других убытков [2]. При непредоставлении покупателю необходимой информации о товаре, продавец несет ответственность и за те недостатки товара, которые возникли после передачи товара покупателю, если покупателем будет доказан такой факт.

П. 1 ст. 16 Закона закрепляет общее правило, содержание которого говорит о том, что условия договора, ущемляющие права потребителя по сравнению с правилами, которые предусмотрены законами или иными правовыми актами Российской Федерации, признаются недействительными. Возникшие потребительские убытки вследствие исполнения подобного рода договора подлежат возмещению изготовителем (продавцом) в полном объеме. При этом стоит отметить, что нет необходимости признавать весь договор недействительным, ведь, согласно ст. 180 ГК РФ, если договор может быть исполнен и без включения в него недействительной части, то недействительная часть договора не может повлечь недействительность других ее частей.

Также, согласно пп. 2 и 3 ст. 16 Закона, недопустимо понуждать к приобретению одних товаров в связи с приобретением других. В данном случае имеется в виду, что потребителю навязывают приобретение товаров "в наборе". Продавец не вправе навязывать потребителю приобретение товара, который не являющегося совокупностью ассортиментной единицы товара – так называемым "комплектom" согласно п. 1 ст. 479 ГК РФ (например, кухонный гарнитур, для покупки которого обязывают приобрести кухонную вытяжку). Присоединение иного дополнительного товара к необходимому потребителю фактически приводит к увеличению цены одних товаров за счет других, которые не пользуются спросом и не могут быть реализованными иным способом. Стоит отметить, что продавцу также запрещается без согласия потребителя предоставлять дополнительные услуги за плату. В случае такого нарушения Закон предоставляет потребителю право требовать возврата уплаченных продавцу денежных сумм.

Подводя итог проведенного исследования, следует отметить, что по–прежнему до конца не решенным остается вопрос о просвещении граждан в области защиты прав потребителей, право на которое закреплено в ст. 3 Закона. Покупатели в силу своей неосведомленности и юридической неграмотности заключают договоры розничной купли–продажи с заранее невыгодными для себя условиями, а одумываются уже после того как заплатили за товар и (или) поставили свою подпись в графе: «С условиями договора ознакомлен, полностью согласен».

Для минимизации такого рода ситуаций необходимо:

- 1) внести изменения в Федеральный государственный образовательный стандарт основного общего образования в части обязательного обучения в области защиты прав потребителей;
- 2) сделать обязательной проверку типового договора розничной купли–продажи регистрирующим органом, наравне с обязательной, на данный момент, проверкой документации для регистрации индивидуальных предпринимателей и юридических лиц, планирующих заниматься соответствующей деятельностью.

Библиографический список

1. О защите прав потребителей: Закон РФ от 07.02.1992 г. № 2300–1 (ред. от 13.07.2015). URL: http://www.consultant.ru/document/cons_doc_LAW_305/ (дата обращения 15.01.2016).
2. Гражданский кодекс Российской Федерации (часть вторая): Федеральный закон от 26.01.1996 г. № 14–ФЗ (ред. от 29.06.2015). URL: http://www.consultant.ru/document/cons_doc_law_9027/ (дата обращения 15.01.2016).
3. О техническом регулировании: Федеральный закон от 27.12.2002 г. № 184–ФЗ (ред. от 28.11.2015). URL: http://www.consultant.ru/document/cons_doc_law_40241/ (дата обращения 15.01.2016).

© Ситников Е. С., 2016

ПРАВОВОЕ ОБЕСПЕЧЕНИЕ СОЦИАЛЬНОЙ ЗАЩИТЫ НАСЕЛЕНИЯ РЕСПУБЛИКИ ХАКАСИЯ

А. А. Сычев

*Научный руководитель – О. В. Касилов
ЧОУ ПО Саянский техникум СТЭМИ*

Согласно Конституции Российской Федерации, Россия является социальным государством, политика которого направлена на создание условий, обеспечивающих достойную жизнь и свободное развитие человечества. Государственная социальная помощь – предоставление малоимущим семьям, малоимущим одиноко проживающим гражданам, а также иным категориям граждан, социальных пособий, субсидий, социальных услуг и жизненно необходимых товаров [1, с. 315]. Периодом предоставления гражданам социальных услуг является календарный год. В случае, если гражданин в течение календарного года приобрел право на получение социальных услуг в соответствии с настоящей главой, периодом предоставления ему социальных услуг является период с даты приобретения гражданином права на получение социальных услуг до 31 декабря текущего года. Тема исследования в настоящее время очень актуальна, так как необходимость специализации форм, совершенствования методов социальной защиты, возникающие вопросы финансирования социальной сферы обусловили повышенный интерес к разрешению проблем многих специалистов. Правовую базу социальной защиты определенных категорий населения разрабатывают следующие законы Российской Федерации: «Об основах социального обслуживания в РФ», «О государственной социальной помощи в РФ», постановление Правительства РФ «О предоставлении бесплатного социального обслуживания» и др. Поставленные цель и задачи достигаются при помощи таких методов исследования как методы изучения документов, нормативно-правовых актов, сравнительного анализа, наблюдения, обобщения. Социальная помощь выполняет функцию вспомоществования по бедности отдельным группам населения в экстремальных условиях; носит характер периодических и единовременных денежных доплат к пенсиям и пособиям, натуральных выдач и услуг в целях нейтрализации критических жизненных ситуаций, неблагоприятных экономических условий [2, с. 29]. Социальная политика – это сфера практического осуществления важнейшей функции государства по созданию условий, обеспечивающих каждому члену общества реализацию его потребностей с учетом одобряемой обществом системы ценностей, а потому в центре социальной политики всегда находится человек, который одновременно выступает как ее цель, предмет и субъект [3, с. 25]. Социальная политика представляет собой часть общей политики государства, которая касается отношений между социальными группами, между обществом в целом и его членами, связанных с изменениями в социальной структуре, ростом благосостояния граждан, улучшением их жизни, удовлетворением их материальных и духовных потребностей, совершенствованием образа жизни [4, с. 3]. Социальная политика осуществляется через систему мер, на этику и мораль, включая (формирование и определение места последней в жизни отдельных членов общества (индивидов, семьи, групп, слоев и т. д.); на общественный и личный быт членов общества, в том числе государственное регулирование материальной и культурной среды, в которой происходит удовлетворение потребностей человека в пище, одежде, жилище, отдыхе, развлечении, поддержании здоровья; на социально-психологические особенности различных типов личностей, социальных групп, слоев и т. д. [5, с. 114]. Социальная политика современного государства – это комплекс социально-экономических мер государства, предприятий, организаций, направленных на ослабление неравенства в распределении доходов и имущества; защиту населения от безработицы, повышения цен, обесценивания трудовых сбережений и др. [6, с. 515]. Адресная социальная помощь предоставляется нуждающимся при соблюдении двух основных условий. Во – первых, среднедушевой совокупный доход членов малообеспеченной семьи должен быть ниже прожиточного минимума, установленного субъектом Российской Федерации в соответствии с Федеральным законом «О прожиточном минимуме в Российской Федерации». Во – вторых, помощь назначается только при наличии трудной жизненной ситуации, которую невозможно преодолеть самостоятельно (инвалидность, сиротство, потеря кормильца) [7, с. 532]. В настоящее время приоритетными являются следующие направления социальной политики:

Что касается социальной защиты населения, то она на современном этапе является важнейшим и приоритетным направлением социальной политики Российской Федерации, являясь системой принципов,

методов, законодательно установленных государством социальных гарантий, мероприятий и учреждений, обеспечивающих предоставление оптимальных условий жизни, удовлетворение потребностей, поддержание жизнеобеспечения и деятельного существования личности, различных социальных категорий и групп; совокупностью мер, действий, средств государства и общества, направленных против ситуаций риска в нормальной жизни граждан [8, с. 225]. Социальная защита – политика государства, направленная на обеспечение социальных, экономических, политических и других прав и гарантий человека независимо от его пола, национальности, возраста, места жительства и других обстоятельств. Социальная защита населения в широком смысле слова – это совокупность социально–экономических мероприятий, проводимых государством и обществом и обеспечивающих предоставление оптимальных условий жизни, удовлетворение потребностей, поддержание жизнеобеспечения и деятельного существования личности различным социальным категориям и группам, а также совокупность мер, направленных против ситуаций риска в нормальной жизни граждан, таких как болезнь, безработица, старость, смерть кормильца.

Из этого следует, что социальная защита направлена на обеспечение социальных, экономических, политических и других прав и гарантий человека независимо от его пола, национальности, возраста, места жительства и других обстоятельств. Появилось множество категорий населения, нуждающихся в той или иной степени социальной защиты, а потому в настоящий момент назначение системы социальной защиты населения состоит в том, чтобы с помощью эффективных средств обеспечивать поддержку нуждающимся в этом группам населения и отдельным гражданам.

Для решения поставленных задач по развитию социальной защиты населения в Республике Хакасия с нашей точки зрения необходимо:

1. Улучшение порядка взаимодействия в области социальной политики между федеральными органами исполнительной власти, региональных органов исполнительной власти, органами местного самоуправления, предприятиями и организациями различных форм собственности.

2. Повышение ответственности всех органов власти за ее реализацию.

3. Развитие негосударственного сектора в социальной защите населения.

4. Совершенствование кадровой политики в системе социальной защиты населения Республики Хакасия, включая повышение социальной защищенности социальных работников.

5. Организация лицензирования деятельности негосударственных структур, физических лиц и государственных служб, занимающихся оказанием социальных услуг населению в республике Хакасия.

6. Обеспечение максимальной реализации принятых федеральных и республиканской программ социальной защиты населения, а также повышение минимального размера оплаты труда, максимальное приближение его к величине прожиточного минимума трудоспособного человека.

7. Сделать систему социальной помощи в Республике Хакасия более адресной.

Библиографический список

1. *Словарь–справочник по социальной работе; Под ред. Е.И. Холостовой.* – М.: Юрист, 2012. – 660 с.
2. *Социальная работа; Под общей редакцией В.И. Курбатова. Серия «Учебники, учебные пособия» – Ростов–на–Дону: Феникс, 2013. – 576 с.*
3. *Лепихов М. И. Право и социальная защита населения (социальное право) – М: ИНФРА–М, 2011.*
4. *Сулейманова Г. В. Право социального обеспечения: Учебное пособие для ВУЗов. – Ростов–на–Дону: «Феникс», 2012. – 512 с.*
5. *Савинов А. Н. Организация работы органов социального обеспечения: Учебник – М: ИНФРА–М, 2013. – 368 с.*
6. *Холостова Е. И. Социальная работа: Учеб. пособие. – 2 – е изд. – М.: Издательско – торговая корпорация «Дашков и Ко», 2012. – 612 с.*
7. *Холостова Е. И. Социальная работа: Учеб. пособие. – 2 – е изд. – М.: Издательско – торговая корпорация «Дашков и Ко», 2013. – 612 с.*
8. *Социальная энциклопедия / Ред. кол. А.П. Горкин, Г.Н. Карелова, Е.Д., Каткульский и др. – М: Больш. Рос. Энци–я, 2010. – 438 с.*

© Сычев А. А., 2016

МЕСТО ЛЬГОТ И ПООЩРЕНИЙ В СИСТЕМЕ ПРАВОВОГО РЕГУЛИРОВАНИЯ

О. А. Толоконникова

*Научный руководитель – Н. И. Красняков
ФГБОУ ВПО «Российская академия народного хозяйства и
государственной службы при Президенте Российской Федерации»,
Сибирский институт управления*

Льготы используются в различных отраслях материального и процессуального права. С их помощью достигается максимальная эффективность правового регулирования, учитываются особенности определенных разновидностей социальных связей, своеобразие условий их возникновения. Например, в трудовом праве льготы позволяют учитывать специфику производства, отраслей хозяйства, условий труда, географических районов применения труда, половозрастные признаки работников, их распределение по категориям, выступая средством юридической дифференциации.

В отрасли гражданского права применение данного юридического средства способствует эффективной реализации прав, выполнению возложенных обязанностей, оказывает содействие развитию отдельных видов гражданско-правовых отношений, в том числе относительно новых для России.

Льготы активно применяются и в других отраслях материального права, конституционном, праве социального обеспечения, уголовном, финансовом, административном. Они существуют и в ряде отраслей процессуального права, позволяя учитывать индивидуальные особенности каждой конкретной ситуации.

В современной России происходят преобразования в экономической, политической, правовой сферах. Меняется характер общественных отношений, изменяются и юридические нормы, регламентирующие данные отношения. Соответственно трансформируются цели, способы, социальная направленность правового опосредования запросов отдельных групп населения. Находит новое отражение в законодательстве и учет особых интересов субъектов, средством которого выступают правовые льготы.

Льготы – это элемент, прежде всего специального правового статуса лица, механизм дополнения основных прав и свобод субъекта специфическими возможностями юридического характера [5, с. 29].

Льготы можно классифицировать по различным основаниям. Так, в зависимости от предмета правового регулирования выделяют льготы: в трудовом, конституционном, финансовом праве и т.д.; в зависимости от характера: материальные и процессуальные; в зависимости от времени действия: постоянные и временные льготы; в зависимости от объема: основные и дополнительные; в зависимости от их роли: льготы – стимулы, льготы – компенсации, льготы – гарантии и т. п.

Правовые льготы можно рассматривать, как юридическое средство, с помощью которого создается режим наибольшего благоприятствования для удовлетворения интересов и потребностей субъектов, имеющее для последних компенсационное, стимулирующее либо гарантирующее значение. Устанавливая определенные изъятия, исключения из единых требований нормативного характера, они позволяют дифференцированно подходить к вопросам регламентации определенных групп социальных связей, учитывать их специфические особенности в каждом конкретном случае, выделив положение отдельных категорий субъектов в той или иной области общественных отношений. Они дополняют предоставленные индивиду возможности, расширяя круг прав и свобод, являясь элементом специального правового статуса. О результативности правовых льгот можно судить по степени достижения поставленной перед ними цели в реальной жизни, достигнутым в процессе их реализации результатам, по тому, в какой мере они позволяют согласовывать интересы государства, социальных групп, отдельной личности, снижая социальное напряжения либо уменьшая его интенсивность. Кроме того, при оценке их действительности важно учитывать и объективность, истинность, поставленных перед льготами целей, их экономичность, окупаемость для общества, а также то, насколько значимы устанавливаемые блага и велика вероятность их получения субъектами. В целях оптимизации института правовых льгот необходимо обеспечить их материальными и юридическими гарантиями, ввести в действие механизм реализации правовых преимуществ, установить государственный и общественный контроль за их реальным получением [4, с. 17].

Среди существующего и наиболее часто применяемого набора правостимулирующих средств обособленное место занимают правовые преимущества, в числе которых следует назвать преференции. Критерием их объединения в названную группу, при всех прочих существующих различиях, является признак избирательности предоставления, которое осуществляется с соблюдением специальной законодательно установленной процедуры. Они не распространяются на обширный круг участников общественных отношений, а только на тех, кто соответствует определенным, законодательно установленным критериям, то есть по субъекту воздействия они ограничены в сфере применения. Следовательно, их стимулирующая роль носит сугубо адресный характер. Преференции в Российском праве существуют в форме государственных и муниципальных [2, с. 107].

Термин «государственные или муниципальные преференции» появился в 2009 году одновременно с принятием Федерального закона от 17.07.2009 № 164-ФЗ «О внесении изменений в Федеральный закон «О защите конкуренции» и отдельные законодательные акты Российской Федерации» [6]. Существовавший до этого термин «государственная или муниципальная помощь» был, таким образом, заменен, поскольку, по мнению разработчиков закона и правоприменителей, не отражал все особенности предоставления хозяйствующему субъекту преимущества, влияющего на конкуренцию на соответствующем товарном рынке. Современный экономический словарь определяет преференции (от лат. Praeferentis – предпочтение) как преимущества, льготы, предоставляемые отдельным государствам, предприятиям, организациям для поддержки определенных видов деятельности; осуществляются в форме снижения налогов, скидок с таможенных пошлин, освобождения от платежей, предоставления выгодных кредитов. Преференции предоставляются государством и носят адресный характер.

Как справедливо отмечается в юридической литературе, в современных условиях метод правового стимулирования является наиболее действенным, в связи, с чем такие правовые механизмы как преференции стали приобретать особое значение.

В данном случае законодатель создает режим благоприятствования для осуществления инициативной деятельности субъектов, повышая уровень их позитивной активности.

Государство путем оптимального предоставления преференций может побуждать субъекты осуществлять те варианты развития их деятельности, которые удовлетворяют общественным потребностям, а также создавать механизм ограничения и контроля [3, с. 123]. Ввиду чего предоставление преференций взаимовыгодно как для государства, так и для хозяйствующих субъектов, которым создается режим благоприятствования.

Изучение юридической природы правовых льгот позволит повысить результативность данного правового средства в системе юридического инструментария, совершенствовать механизм правового регулирования, содействовать правотворческому и правоприменительному процессам. В свою очередь это будет способствовать увеличению ресурсов права в обеспечении приоритетов и ценностей личности и общества, утверждению рыночной среды, принципиально новой политической и духовной атмосферы.

Проведенное исследование позволяет сделать следующие основные выводы:

1) правовые льготы представляют собой юридическое средство, с помощью которого создается режим благоприятствования для удовлетворения интересов и потребностей субъектов, имеющее для последних компенсационное, стимулирующее либо гарантирующее значение. Это определенные правомерные изъятия, исключения из единых требований нормативного характера, позволяющие дифференцированно подходить к вопросам правового регулирования;

2) правовые льготы являются элементом специального (в некоторых случаях индивидуального) правового статуса субъекта, расширяя его права и свободы возможностями юридического характера;

3) являясь определенным способом социального регулирования, выравнивания социального положения различных слоев, формой поддержки, помощи льготы способствуют согласованию (гармонизации) интересов личности, социальных групп, государства, общества.

Однако их не следует отождествлять с другими сходными понятиями, такими как «поощрение», «компенсация», «гарантия», «дозволение», «государственная социальная помощь», «социальное пособие», «субсидия», «привилегии», имеющими много общего, но все-таки отличными от рассматриваемого правового средства.

В одних случаях, льготы, расширяя возможности удовлетворения субъектами своих интересов, побуждают их к занятию отдельными видами деятельности, к следованию определенной модели поведения, которые, с точки зрения государства, являются общественно полезными, выполняя стимулирующую функцию.

В других – они способствуют правомерной и инициативной реализации определенных прав личности, создают условия, делающие эти права реальными, а также выполнению установленных обязанностей, имея гарантирующее значение. Кроме того, льготы компенсационного характера способствуют созданию приблизительно равных условий для развития индивидов, неравных в силу социально-экономических причин, обеспечивая социальную равноценность положения субъектов при сохранении фактически существующих различий, предоставляя одинаковые возможности в пользовании социальными благами.

Вместе с тем, льготы можно рассматривать не только как правовое, но и как политическое средство, с помощью которого достигаются определенные политические цели, решаются многие вопросы политического характера, осуществляются преобразования в обществе. Это и довольно действенный инструмент в политической борьбе за власть.

Библиографический список

1. Баландина А. С. Анализ теоретических аспектов налоговых льгот и налоговых преференций // *Вестн. Том. гос. ун-та. Экономика.* – 2011. – № 4. – С. 105–110.
2. Красевич М. С. Содержание преференций и их влияние на формирование правосознания // *Проблемы в российском законодательстве.* – М.: Медиа-ВАК. – 2012. – № 5. – С. 121–125.
3. Тютюрюков Н. Н., Тернопольская Г. Б., Тютюрюков В. Н. Налоговые льготы и преференции: цель – одна, а механизм – разный // *Налоговая политика и практика.* – 2009. – № 10 (82).
4. Шишкин С. И. Государственная поддержка предпринимательской деятельности как специфическая форма государственного регулирования экономики // *Предпринимательское право.* – М.: Юрист. – 2011. – № 4. – С. 29–32.
5. Федерального закона от 26.07.2006 N 135-ФЗ «О защите конкуренции» (с изм. и доп. от 30.01.2014). // *Информационно-правовая система «Консультант плюс».* – 2015.

В современном мире каждое демократическое правовое государство обладает конституцией, в которой права и свободы человека и гражданина имеют характер высшей ценности.

Как известно, Россия имеет федеративную форму государственного устройства и в этой связи конституционный контроль имеет соответствующую специфику. Система конституционного контроля РФ состоит из федерального и регионального элемента, то есть это Конституционный Суд РФ и конституционные (уставные) суды субъектов РФ. Каждый субъект Российской Федерации обладает правом на создание у себя регионального органа конституционного контроля, либо это конституционный суд республики либо это уставные суды иных субъектов РФ. Их существование предусмотрено ст.27 ФКЗ «О судебной системе РФ» [1]. На данный момент в 17 субъектах создан такой вид суда, причём 14 из них находятся в республиках и всего лишь 2 из них в иных субъектах, а 1 является уставным судом г. Санкт–Петербурга. В этом, по моему мнению, и состоит проблема системы конституционного контроля РФ. В каждом регионе РФ должна быть обеспечена возможность реализации своего права лицам, которые могут обращаться в соответствующий орган конституционного контроля. На данный момент создание региональных элементов конституционного контроля – это исключительная прерогатива самого субъекта РФ.

Считаем нужным предложить решение данной проблемы, в соответствии с которой нужно внести предложение во все субъекты РФ по поводу создания на основании регионального закона конституционного или уставного суда субъекта РФ, разделить бремя финансирования между региональным и государственным бюджетом, распределить расходы по договору между Российской Федерацией и субъектом РФ, в котором будет создаваться соответствующий судебный орган конституционного контроля, а также наделить конституционные (уставные) суды субъектов РФ правом обращения в Конституционный Суд РФ по возникающим спорным вопросам при осуществлении своей деятельности. Однако, это не будет отношение подотчётности, это должно быть отношение сотрудничества, где стороны этих отношений будут в равном положении. Лишь функционирование во всех субъектах РФ регионального элемента конституционного контроля будет обеспечивать достойную защиту прав и свобод человека и гражданина. Та система конституционного контроля, которая существует сейчас, лишает возможности осуществления права на конституционное правосудие на уровне субъекта РФ. Конституционное правосудие должно быть приближено к субъектам, имеющим право на соответствующее обращение. Иначе данный институт не получит своего качественного развития. Приближение конституционного правосудия поможет сформировать более совершенную правовую культуру у субъектов права в Российской Федерации.

Также хотелось бы поднять проблему относительно объектов, подлежащих проверки на конституционность. Перечень таких объектов содержится в ФКЗ «О Конституционном Суде РФ», однако, он имеет некоторые недостатки. Главным недостатком данного перечня объектов, подлежащих конституционной проверке, является неотнесение в него такого вида нормативно–правовых актов как Закона РФ о поправках к Конституции РФ. Как мы знаем, именно Конституционный Суд в результате толкования Конституции создал такой вид нормативного акта, однако при создании не последовало дополнений в перечень объектов, подлежащих проверке на конституционность, таким образом, Закон РФ о поправке к Конституции РФ является независимым от проверки на конституционность органами конституционного контроля. Данный факт требует внесения дополнения к списку объектов, подлежащих проверке на соответствие Конституции РФ. Также, в связи с данной проблематикой возникает вопрос о дискреции Конституционного Суда РФ. Исходя из правовой природы такого нормативного акта как Закон РФ о поправках к Конституции РФ, следует сказать, что такой вид НПА необходимо проверять на соответствие Конституции РФ предварительно, как и международные договоры РФ, подлежащие ратификации, так как после вступления в силу Закона о поправках к Конституции РФ он теряет свой обособленный вид и становится частью Конституции РФ. Из вышеизложенного следует, что Конституционному суду РФ необходимо полномочие именно по предварительной проверке на соответствие Конституции РФ Законов о поправках к Конституции РФ.

Подытожив всё вышесказанное, можно сказать, что система конституционного контроля в Российской Федерации имеет свои недостатки, на которые необходимо обратить внимание и своевременно решить. Также органы конституционного контроля в РФ обладают своими особенностями, которые делают данный институт неповторимым в нашем государстве в сравнении с аналогичными институтами зарубежных стран. Главная особенность конституционного контроля в РФ обусловлена прежде всего российским федерализмом и в связи с этим в данной системе возникают определённые трудности, о которых велась речь выше.

Библиографический список

1. *Федеральный конституционный закон от 31.12.1996 N 1-ФКЗ (ред. от 05.02.2014) «О судебной системе Российской Федерации» // Информационно-правовая система «Консультант Плюс». – 2015. – Вып. 23.*

© Тупяков А. Н., 2016

ОСОБЕННОСТИ ПРАВОСОЗНАНИЯ ДЕТЕЙ, ОСТАВШИХСЯ БЕЗ ПОПЕЧЕНИЯ РОДИТЕЛЕЙ, В ПРОЦЕССЕ РЕАЛИЗАЦИИ ИХ ПРАВ

А. Е. Филиппова

Научный руководитель – Е. В. Шведчикова, старший преподаватель кафедры теории и истории государства и права ФГБОУ ВПО «Хакасский государственный университет им. Н. Ф. Катанова», Институт истории и права

Признание, соблюдение и защита прав и свобод человека осуществляются государством посредством определения правового положения личности.

Международное право рассматривает ребенка как специфического объекта исходя из возрастных пределов дееспособности. В соответствии со статьей 1 конвенции о правах ребенка 1989 года, «ребенком является каждое человеческое существо до 18 лет. Если по закону, применяемому к данному ребенку, он не достиг совершеннолетия ранее» [1, с. 25].

Правовой статус ребенка отличается от правового статуса взрослого человека ограниченной дееспособностью, пониженной социальной защитой, диспозитивным характером официальных представителей, необходимостью установления повышенных правовых гарантий.

Повышенными правовыми гарантиями в первую очередь должны пользоваться несовершеннолетние, имеющие особый правовой статус детей, оставшихся без попечения родителей.

Дети, оставшиеся без попечения родителей – это лица в возрасте до 18 лет, которые остались без попечения единственного родителя или обоих родителей в связи с лишением или ограничением их в родительских правах, признанием родителей безвестно отсутствующими, в иных случаях в установленном законом порядке.

В современной России проблемы детства имеют общенациональный характер, в целом свидетельствуют о глубоком кризисе данной сферы. Российское общество переживает период политико-правового и социально-экономического реформирования, который характеризуется ослаблением социальной защиты населения. В этих условиях сфера детства оказалась наиболее «пострадавшей» [6, с.31].

В настоящее время в России отсутствуют эффективные модели социальной защиты детей, оставшихся без попечения родителей. Недостаточно изученным является правовое сознание данной категории детей. Следует подчеркнуть, что, несмотря на возрастающую роль права в жизни российского общества, государством не предусмотрены меры по формированию действенной системы, направленной на повышение правосознания детей, оставшихся без попечения родителей, активному включению воспитанников в правовую жизнь общества.

Федеральный закон от 24.07.1998 № 124 «Об основных гарантиях прав ребенка в Российской Федерации» выделил детей, оставшихся без попечения родителей» в особую категорию нуждающихся в усиленной защите со стороны государственных органов, – детей, находящихся в трудной жизненной ситуации»

Из специальных нормативных правовых актов, предусматривающих социальную защиту таких детей, необходимо выделить Федеральный закон от 21 декабря 1996 г. № 159 «О дополнительных гарантиях по социальной поддержке детей-сирот и детей, оставшихся без попечения родителей».

Анализ Федерального закона № 159 дает основание утверждать, что данная категория детей имеет следующие права в сфере социального обеспечения:

– Статья 6 предоставляет дополнительные гарантии права на образование. Например, бесплатное обучение на курсах по подготовке к поступлению в учреждения среднего и высшего профессионального образования.

– В статье 7 указаны дополнительные гарантии права на медицинское обеспечение. Детям, оставшимся без попечения родителей, могут предоставляться путевки в школьные и студенческие спортивно-оздоровительные лагеря (базы) труда и отдыха, в санаторно-курортные учреждения при наличии медицинских показаний, а также оплачивается проезд к месту лечения и обратно.

– «Дети-сироты и дети, оставшиеся без попечения родителей, являющиеся инвалидами или с ограниченными возможностями здоровья, обеспечиваются медицинской помощью, основанной на ранней диагностике, корригирующими и реабилитационными методами лечения, протезированием, бесплатными

медицинскими препаратами по рецептам врача, находятся под наблюдением врачей–специалистов» [7, с. 6].

– Статья 8 гарантирует право на имущество и жилое помещение. Обеспечение органами исполнительной власти по месту жительства вне очереди жилой площадью не ниже установленных социальных норм. В регионах существует серьезная проблема несвоевременного предоставления жилья. На практике лица, которые имеют право на внеочередное обеспечение жильем, далеко не всегда получают жилье до достижения ими 23 лет.

– Статья 9 Дополнительные гарантии права на труд. Органы госслужбы занятости населения при обращении к ним детей, оставшихся без попечения родителей, в возрасте от 14 до 18 лет осуществляют с ними профориентационную работу, обеспечивают диагностику их профпригодности с учетом состояния здоровья.

В соответствии со ст. 6 Федерального закона № 324 "О бесплатной юридической помощи в Российской Федерации" дети, оставшиеся без попечения родителей, имеют право на бесплатную юридическую помощь.

Согласно п. 3 ст. 11 Федерального закона от 15 декабря 2001 № 166 "О государственном пенсионном обеспечении в Российской Федерации" «дети–сироты получают социальную пенсию по случаю потери кормильца до 18 лет, выплата пенсии продлевается при условии их обучения по очной форме обучения в образовательных учреждениях всех типов и видов независимо от их организационно–правовой формы (кроме учреждений дополнительного образования) до окончания ими такого обучения, но не дольше чем до достижения 23 лет».

Дети, оставшиеся без попечения родителей, находятся в условиях вне семейного воспитания, что определенным образом влияет на процесс формирования их правосознания. Ситуация сиротства и пребывания ребенка в интернатном учреждении рассматривается как стрессовая и трагическая, оставляющая глубокий след в его судьбе. Определяющее значение при этом играет лишение ребенка чрезвычайно важного для нормального роста и развития, в том числе и правосознания, условия – полноценной семьи. Хотя федеральные законы и гарантируют права данной категории на материальное обеспечение, на образование, профессиональную подготовку и т.д., тем не менее, такие дети имеют низкий уровень правосознания. Это приводит к тому, что они не могут в полной мере воспользоваться своими правами, чаще своих сверстников оказываются в трудной жизненной ситуации.

Следует отметить, что для повышения правосознания детей, оставшихся без попечения родителей, в частности, необходимы:

- 1) разработка Государственной концепции правового воспитания населения, где основное внимание должно быть уделено детям, оставшимся без попечения родителей;
- 2) повышение профессионального уровня специалистов, работающих с детьми, данной категории;
- 3) организация работы по посещению выпускников интернатного учреждения по месту жительства с целью оказания социальной помощи, в решении социально–бытовых, правовых и иных вопросов;
- 4) создание консультативных центров, предназначенных для организации приемов выпускников интернатных учреждений;
- 5) организация в органах опеки и попечительства подразделений социальной и психологической помощи, в том числе экстренной, по «телефону доверия»;
- 6) привлечение общественных и государственных организаций для решения проблем, возникающих у данной категории детей и др.

Указанные меры должны способствовать повышению правовой активности воспитанников и выпускников воспитательных учреждений для детей, оставшихся без попечения родителей. Высокий уровень правосознания позволит несовершеннолетним самостоятельно добиваться реализации их прав, особенно в тех случаях, когда компетентные органы государства бездействуют.

Таким образом, государство в условиях рыночных реформ создает определенные социальные гарантии детям, оставшимся без попечения родителей. Достигнутый уровень их социальной защищенности должен как минимум сохраняться и иметь направленность на дальнейшее повышение. Приняв на себя обязательства по обеспечению закрепленного в законе уровня защиты, государство не может произвольно отказываться от их выполнения.

Библиографический список

1. Конвенция о правах ребенка Принята генеральной Ассамблеей ООН 20. 10. 1989.// Сборник международных стандартов и норм ООН в области правосудия в отношении несовершеннолетних. М.,1998.
2. Федеральный закон от 24.07.1998 № 124–ФЗ «Об основных гарантиях прав ребенка в Российской Федерации» // Собрание законодательства РФ. – 1998. – № 31.
3. Федеральный закон от 21.12.1996 № 159–ФЗ (ред. от 25.11.2013) «О дополнительных гарантиях по социальной поддержке детей–сирот и детей, оставшихся без попечения родителей» // Собрание законодательства РФ. – 1996. – № 52.

4. Федеральный закон от 21.11.2011 № 324-ФЗ (ред. от 02.07.2013) «О бесплатной юридической помощи в Российской Федерации» // *Российская газета*. – 2011. – № 263.

5. Федеральный закон от 15.12.2001 № 166-ФЗ (ред. от 21.07.2014) "О государственном пенсионном обеспечении в Российской Федерации" // *Российская газета*. – 2001. – № 247.

6. Шведчикова Е. В. *Некоторые особенности формирования статуса ребенка в современной России // Право и законность: вопросы теории и практики: сборник материалов IV всероссийской студенческой научно-практической конференции*. – Абакан: издательство ФГБОУ ВПО ХГУ им. Н.Ф.Катанова, 2014. – 200 с.

7. Яценюк, О. Н., Еремченко, В. С. *Социальная поддержка детей-сирот // ЭЖ – Юрист*. – 2012. – № 5. – С.4–6.

© Филиппова А. Е., 2016

РОЛЬ ЮРИДИЧЕСКОГО ОБРАЗОВАНИЯ В СФЕРЕ СПОРТИВНОГО ПРАВА

Н. Н. Ясинская

*Научный руководитель – И. Р. Дзик, старший преподаватель
кафедры теории права и гражданско-правовых дисциплин
Барановичский государственный университет, Республика Беларусь*

Решение юридических проблем большого спорта приобретает сегодня первостепенное значение, не меньшее, чем физическая подготовка и медицинское обеспечение наших спортсменов. Случаи необъективного судейства, дисквалификации наших спортсменов и лишения их завоеванных наград доказывают, что без грамотной работы юристов победы наших спортсменов на Олимпийских играх и других международных спортивных соревнованиях будут продолжать подвергаться сомнению.

Спортивные юристы высоко востребованы в спортивных клубах, лигах, администрациях стадионов, федерациях по видам спорта всех уровней, организациях спортивной индустрии, государственных и местных органах власти, регулирующих физическую культуру и спорт, в судах, в том числе третейских судах, а также в профессиональных союзах и иных организациях, осуществляющих свою деятельность в области физической культуры и спорта.

Эти специалисты выполняют в организации ряд своеобразных функций. Среди них выделяются четыре ключевые функции:

1. Оказание квалифицированной правовой помощи спортсменам, тренерам, клубам, федерациям, организациям в области физкультуры и спорта.

2. Организационно-правовое обеспечение спортивной отрасли, юридическое консультирование.

3. Подготовка соглашений о переходе спортсменов, тренеров в другие клубы и другие.

Сложность, запутанность, юридическая неоднозначность событий в сфере спорта, имеющих юридические последствия, не может не приводить к возникновению спорных ситуаций между спортсменами, клубами, тренерским составом, спортивными чиновниками, зрителями, владельцами команд, спортивными врачами, хозяевами стадионов и так далее. И чем больше развивается спортивная сфера, чем больше людей вовлекается в нее, тем яснее становится потребность в грамотном и компетентном регулировании разногласий, возникающих по поводу спортивной деятельности.

Однако юристов, способных помочь в разрешении подобных споров, крайне мало. Это объясняется, прежде всего, тем, что это молодая отрасль права. Поэтому юрист, специализирующийся в области спорта, должен понимать насущные проблемы спортсменов, с одной стороны, а с другой – должен иметь многолетнюю юридическую практику.

Для этого спортивному юристу необходимо хорошо ориентироваться в трудовом законодательстве, знать административное и гражданское право, налоговое законодательство и арбитраж.

Можно выделить несколько видов юридических услуг, предоставляемых спортивным юристом: оформление и сопровождение контрактов между субъектами спорта; защита спортсменов в суде; помощь спортсменам в получении компенсаций от страховых компаний и клубов при возникновении травм, полученных во время спортивных соревнований или подготовки к ним; помощь при заключении промо-контрактов, проведении рекламных кампаний; правовая помощь при переходе спортсмена; разрешение правовых вопросов личного, административного или финансового характера, касающихся спортсмена и его семьи; правовое сопровождение при трудоустройстве; разрешение вопросов, связанных с взысканием денежных средств с директоров или генеральных менеджеров спортивных клубов за принятие управленческих решений; защита профессиональной и личной репутации спортсмена [1].

Каждому спортсмену нужен хороший спортивный агент и спортивный юрист. Агент может найти вам выгодный коммерческий контракт, но составить его юридически грамотно может только спортивный юрист. Поэтому считаем необходимым требованием к спортивному агенту – наличие юридического образования.

Также особо актуальным является вопрос международного сотрудничества между спортсменами в современном спортивном сообществе, который требует соблюдения, как внутреннего законодательства страны спортсмена, так и соблюдения законодательства иного иностранного государства. Таким образом, наши спортивные юристы должны работать не только с белорусским законодательством, но и защищать права спортсменов на международной арене [2].

Спортивные юристы во всем мире стали такими же неотъемлемыми фигурами, как тренеры. В наших краях до недавнего времени предпочитали обходиться без них.

Ошибочность такого суждения доказали на личном примере наши спортсмены Иван Тихон и Вадим Девятковский, вернув свои почти отобранные Международным олимпийским комитетом медали. Таким образом, белорусские метатели молота очень многих заставили иначе взглянуть на саму суть спортивных отношений.

Главную роль в том, что нашим метателям–олимпийцам удалось отстоять свое доброе имя, сыграли именно юристы. Причем юристы иностранные, которые знали все тонкости спортивной специфики и сумели максимально эффективно использовать имевшуюся у них информацию. В результате здесь появилось понимание того, что спорту все чаще, оказывается, нужна квалифицированная помощь юристов.

На сегодняшний день в России выпускают специализированных юристов в области спортивного права всего два ВУЗа в стране: МГЮА и Казанский университет. В Республике Беларусь подготовку спортивных юристов не осуществляет ни один ВУЗ.

Вышеизложенный материал показывает нам насколько важна роль юриста в современном спорте. Не менее важным остается вопрос о подготовке спортивных юристов в нашей стране, открытие факультетов, способных подготовить квалифицированных специалистов в области спортивного права. Также полагаем, необходимо дополнить ст. 108 проекта Спортивного кодекса Республики Беларусь ч.1¹, в которой будут закреплены требования к спортивному агенту, одно из которых юридическое образование.

Библиографический список

1. Спортивный юрист // Юридический центр «РОСТ–ПРАВО», 2015. URL: <http://www.rost-pravo.ru/main/page1418/> (дата обращения 13.12.2015).
2. Спортивный юрист // Юридическая компания «Лекс Альянс», 2015. URL: <http://lexalliance.ru/individuals/sports-lawyer/> (дата обращения 13.12.2015).

© Ясинская Н. Н., 2016

МЕХАНИЗМЫ ЭФФЕКТИВНОГО ИСПОЛЬЗОВАНИЯ ИНВЕСТИЦИОННЫХ РЕСУРСОВ НА ПРИМЕРЕ САМАРСКОЙ ОБЛАСТИ

А. С. Арланов

Научный руководитель – О. В. Грачева
Чапаевский губернский колледж им. О. Колычева

Важнейшим условием формирования и развития рыночной экономики является грамотно проводимая инвестиционная политика, осуществляемая на всех уровнях управления: федеральном, региональном, организационном. Особое влияние инвестиционная политика оказывает на развитие регионов. Для успешного развития региона нужны инвестиции, дающие экономическую, коммерческую, бюджетную и социальную эффективность [4, с. 53].

Инвестиционное развитие Самарской области предусматривает обеспечение экономики и социальной сферы региона значительными объемами инвестиционных ресурсов. Поэтому **проблема** эффективного использования инвестиций с целью повышения вложений денежных средств в экономику региона является **актуальной**.

Автор поставил перед собой **цель** исследовать методические подходы к оценке эффективности использования инвестиционных ресурсов в процессе социально-экономического развития Самарской области.

Для реализации данной цели были определены следующие **задачи**:

- 1) рассмотреть существующие методические подходы к оценке эффективности управления инвестиционными ресурсами;
- 2) рассмотреть методы оценки эффективного использования инвестиционных ресурсов;
- 3) оценить эффективность метода срока окупаемости.

Проблемы эффективного использования инвестиций исследовались как зарубежными, так и отечественными авторами. Исследованию методологических аспектов инвестиционной сферы посвящены труды классиков экономической теории: Дж. М. Кейнса, А. Смита и др. ученых экономистов. Кейнсианская теория утверждает, что основой повышения эффективности использования инвестиционных ресурсов является конкуренция [5, с. 9]. Из наиболее известных, на наш взгляд, современных зарубежных ученых проблема повышения эффективности инвестиционных процессов рассматривается в трудах Г. Александер, Л. Дж. Бейли, которые акцентируют внимание на финансово-производственных факторах инвестиционных процессов (таких, как ВВП, объем промышленного производства, объем товарооборота и др.). Необходимо отметить исследования отечественных экономистов в лице Л. И. Абалкина, К. Гусевой, которые впервые отметили тот факт, что оценка эффективности использования инвестиционных ресурсов зависит от степени благоприятности инвестиционного климата [1, с. 35].

Рассмотрев все выше перечисленные методические подходы, необходимо отметить методы оценки эффективного использования инвестиционных ресурсов.

В условиях рыночной экономики исследователь К. Гусева выделяет следующие методы оценки эффективности инвестиций: чистый дисконтированный доход, индекс доходности, внутренняя норма доходности, срок окупаемости [3, с. 97].

В результате сравнительного анализа источников литературы о методах оценки в условиях рыночной экономики и изучения экономической политики Самарской области, мы пришли к заключению, что самым эффективным методом оценки эффективности использования инвестиций для Самарской области является метод срока окупаемости, так как с помощью общей формулы срока окупаемости (приведенной ниже) мы сможем вычислить, сколько времени потребуется фирме или компании для возмещения первоначальных расходов, связанных с вложениями денежных средств в экономику Самарской области [2, с. 7].

$$Ток=IO/\sum CF_j$$

Ток – срок окупаемости инвестиций;

n – число периодов;

CF_j – приток денежных средств в период j;

IO – величина исходных инвестиций в нулевой период.

Практическая значимость работы состоит в том, что проведенные нами исследования могут быть использованы в качестве материала для подготовки курсовой работы, а в последующем выпускной квалификационной работы.

Библиографический список

1. Бочарников А. П. Основы инвестиционной деятельности: учебное пособие. – М.: Омега-Л: И-Трейд, 2007. – 296 с.

2. Гришина И., Шахназаров А., Ройзман И. Комплексная оценка инвестиционной привлекательности и инвестиционной активности российских регионов: методика определения и анализ результатов // *Инвестиции в России*. – 2007. – №4. – С.5–12.

3. Гусева К. Ранжирование субъектов РФ по степени благоприятности инвестиционного климата // *Вопросы экономики*. – 2008. – №6. – С.94–99.

4. Пеньевская И. С. *Планирование инвестиций. Формы и методы финансирования инвестиционных проектов*. – М.: «Академия», 2009. – 284 с.

5. Стешин А. И. Оценка эффективности инвестиций в условиях рыночной экономики // *Вопросы экономики*. – 2006. – №8. – С. 7–12.

© Арланов А. С., 2016

ОРГАНИЗАЦИЯ РАБОТЫ СЛУЖБЫ ЗАНЯТОСТИ В РЕСПУБЛИКЕ ХАКАСИЯ

А. Р. Ахметов

Научный руководитель – А. С. Тарасенко

ФГБОУ ВПО «Хакасский государственный университет им. Н. Ф. Катанова»

Колледж педагогического образования, информатики и права

Новые условия хозяйствования, обусловленные началом экономического роста в России, поставили перед наукой и практикой много сложных и принципиально новых проблем, требующих своего осмысления и решения.

К числу таких проблем надо отнести проблему занятости населения, которая является многоаспектной проблемой рыночного хозяйства. Исходя из важности системного характера процессов становления рыночной экономики, занятость населения представляет собой не только важный производственный ресурс общества, эффективное использование которого является необходимым фактором ускорения экономического роста, но и в значительной степени основу для социальной стабильности в обществе и гармоничного общественного развития в целом.

В истории развития государственной службы занятости (далее ГСЗ) можно выделить 3 этапа развития. Первый этап (с 1991 г. до середины 1995 г.) – период бурного развития ГСЗ. Реальная перспектива массовой безработицы и отсутствие специализированной государственной структуры обусловили повышенное внимание власти к созданию новых институтов рынка труда. Принимается Закон о занятости населения, учреждается внебюджетный Государственный фонд занятости (далее ГФЗ), выстраивается вертикаль федеральной службы, регулирующей процессы в сфере занятости в масштабах страны, ее региональных и районных органов.

Второй этап (с середины 1995 г. до 2001 г.) – самый противоречивый в развитии ГСЗ. С одной стороны, этот период отличался высокой интенсивностью деятельности ее органов, готовых реализовать потенциал, накопленный в предшествующие годы; с другой – ГСЗ реально приходилось работать в условиях жестких финансовых ограничений вследствие глубокого кризиса, с которым столкнулся ГФЗ, прекращения помощи международных финансовых институтов, сокращения поступлений из региональных бюджетов. Развитие службы постепенно начало приостанавливаться, а накопленный ею потенциал – обесцениваться.

Нынешний этап (с 2001 г.) характеризуется кардинальным изменением финансирования как самой ГСЗ, так и всей системы защиты от безработицы [1].

Основные направления деятельности службы занятости населения:

- Прием граждан и незанятого населения, регистрация в целях оказания содействия в трудоустройстве, признания безработными, профессионального обучения, назначения и выплаты пособий по безработице, стипендий в период обучения по направлению центров занятости населения, оказания материальной и иной помощи безработным гражданам и членам их семей, находящимся на содержании.

- Информирование органов государственного управления, организаций, предприятий и граждан о положении на рынке труда, спросе и предложении на рабочую силу, возможностях трудоустройства, профессиональной подготовки.

- Организация и проведение мероприятий по активной политике занятости, специальных программ: общественные работы, содействие трудоустройству особо нуждающейся категории граждан, создание дополнительных рабочих мест по временной занятости безработных и несовершеннолетних граждан в каникулярное время и т.д.

- Выполнение программ социальной адаптации граждан, ищущих работу, и безработных.

- Проведение профессиональной адаптации, оказание психологической поддержки, отбор и направление на профессиональное обучение, переподготовку, повышение квалификации безработных граждан.

- Разработка, внесение предложений, участие совместно с органами самоуправления, работодателями, профобъединениями работников в разработке и реализации мероприятий по содействию занятости в условиях массового высвобождения в связи с ликвидацией предприятия.

- Назначение и выплата пособий по безработице, стипендий и материальной помощи на условиях и в порядке, установленных законодательством о занятости.

- Формирование, ведение и использование банка данных о рынке труда, в т.ч. о спросе и предложении на рабочую силу.

Предоставляемые услуги службой занятости в Республике Хакасия:

- содействие гражданам в поиске подходящей работы, а работодателям в подборе необходимых работников;

- информирование о положении на рынке труда в субъекте Российской Федерации;
- психологическая поддержка безработных граждан;
- организация профессионального обучения и получение дополнительного профессионального образования гражданами по направлению органов службы занятости;

- социальные гарантии (пособие по безработице и осуществление социальных выплат);
- общественные работы;
- временное трудоустройство 14 – 18 лет;
- временное трудоустройство 18 – 20 лет;
- социальная адаптация безработных граждан на рынке труда;
- самозанятость;
- содействие безработным гражданам в переезде и безработным гражданам и членам их семей в переселении в другую местность для трудоустройства по направлению органов службы занятости;
- досрочная пенсия [2].

Председатель Госкомитета организует его работу и несет персональную ответственность за выполнение возложенных на Госкомитет функций, а также за реализацию государственной политики в сфере занятости населения Республики Хакасия, представляет Госкомитет в отношениях с другими органами государственной власти, гражданами и организациями, подписывает от имени Госкомитета договоры и другие документы гражданско-правового характера, а также осуществляет иные полномочия, установленные законодательством Республики Хакасия.

Заместители председателя Госкомитета представляют Госкомитет по отдельным вопросам сферы его деятельности, организуют и координируют осуществление функций Госкомитета в соответствии с Положением о Госкомитете, настоящим Регламентом, должностными регламентами, предусматривающими распределение полномочий между заместителями председателя Госкомитета (далее – распределение полномочий) и иными актами Госкомитета, а также поручениями председателя Госкомитета.

Коллегия является постоянно действующим совещательным органом Госкомитета, возглавляется председателем Госкомитета.

Состав Коллегии и порядок участия членов Коллегии в ее заседаниях определяются председателем Госкомитета и утверждаются приказом. Представители иных организаций могут входить в состав Коллегии по согласованию с руководителями этих организаций. Секретарь Коллегии назначается приказом председателя Госкомитета.

Коллегия является постоянно действующим совещательным органом Госкомитета, возглавляется председателем Госкомитета.

Состав Коллегии и порядок участия членов Коллегии в ее заседаниях определяются председателем Госкомитета и утверждаются приказом. Представители иных организаций могут входить в состав Коллегии по согласованию с руководителями этих организаций. Секретарь Коллегии назначается приказом председателя Госкомитета.

Председатель Госкомитета планирует свою деятельность с учетом необходимости участия в мероприятиях, проводимых Правительством Республики Хакасия, Рострудом, а также (по их поручению) в мероприятиях, проводимых руководителями органов исполнительной власти субъектов Российской Федерации, территориальных органов федеральных органов государственной власти в сфере занятости населения, и иных мероприятиях.

Заместители председателя Госкомитета планируют свою деятельность с учетом поручений председателя Госкомитета о необходимости участия в мероприятиях, проводимых руководителями органов исполнительной власти субъектов Российской Федерации, территориальных органов федеральных органов государственной власти в сфере занятости населения.

Директоры Центров занятости планируют свою деятельность с учетом необходимости участия в мероприятиях, проводимых Госкомитетом, а также в иных мероприятиях.

Органы службы занятости обеспечивают опубликование статистических данных и информационных материалов о предложении и спросе на рабочую силу, возможностях трудоустройства, профессиональной ориентации и социально-трудовой реабилитации [3].

Услуги, связанные с обеспечением занятости граждан, предоставляются государственной службой занятости бесплатно.

Таким образом, служба занятости Республики Хакасия представляет собой гибкую структурно – функциональную систему, которая позволяет ей достаточно активно контролировать ситуацию на рынке труда, видеть проблему каждого человека, возвращать ему конкурентоспособность и надежду, уважать его личность и содействовать ее развитию. Служба занятости способна эффективно противостоять безработице во взаимодействии с работодателями, общественными организациями, органами государственной власти.

Библиографический список

1. Бульянова М. О. *Право социального обеспечения: Учебник.* / М. О Бульянова. – 2009. – С. 79.
2. Попов А. Д. *Государственная служба занятости как помощник в трудоустройстве // Вопросы статистики, 2009. – №2. – С. 38–43.*
3. Филатова А. В. *Административные регламенты исполнения федеральной службы по труду и занятости государственной функции по контролю надзору // Трудовое право, 2008. – №7. – С. 19–22.*

© Ахметов А. Р., 2016

ОРГАНИЗАЦИЯ РАБОТЫ С ПЛАНОВЫМИ И ОТЧЕТНЫМИ ДОКУМЕНТАМИ

Е. С. Билак

*Научный руководитель – Г. Ю. Налобина
ФГБОУ ВПО «Хакасский государственный университет им. Н. Ф. Катанова»,
Колледж педагогического образования, информатики и права*

В процессе деятельности каждой организации создается и сохраняется множество документов, содержащих информацию, используемую для принятия различного рода решений. Особое место в системе управления составляют плановая и отчетная документация, которые позволяют сделать работу организации максимально эффективной [4, с. 112]. В программе междисциплинарного курса «Документационное обеспечение управления» отдельно не рассматриваются вопросы оформления, составления и работы с плановыми и отчетными документами. Но, учитывая значимость указанных видов документации, представляется интересным рассмотреть эти системы и выделить требования к организации работы с ними.

Рассматривая плановую и отчетную документацию в качестве подсистем, входящих в систему управленческой документации, в ходе исследования была проведена следующая работа:

- дана характеристика плановой и отчетной документации, их назначение, виды документов, входящих в эти системы;
- выделены требования к составлению и оформлению документов основных систем документации, используемых в управленческой деятельности;
- рассмотрены и выделены общие требования к текстовой части документов основных систем документации, используемых в управленческой деятельности;
- рассмотрены требования к подготовке и оформлению основных видов плановых документов, выделены особенности работы с ними;
- рассмотрены требования к подготовке и оформлению основных видов отчетных документов, выделены особенности работы с ними.

В результате выявлено, что плановые и отчетные документы составляют подсистемы, включенные в состав управленческой документации. Поэтому основные требования к их оформлению изложены в таких нормативно-методических документах, как: Правила делопроизводства в федеральных органах исполнительной власти, ГОСТ Р 6.30–2003 – «Унифицированные системы документации. Унифицированная система организационно-распорядительной документации. Требования к оформлению документов».

Система плановой документации обеспечивает планирование деятельности организации как важнейшей функции управления. Отчетная документация в деятельности организации выполняет функцию обратной связи, позволяя сопоставлять полученные результаты с показателями, намеченными планом или программой. Анализ отчетных документов дает возможность руководству корректировать деятельность как организации в целом, так и отдельных видов деятельности, совершенствовать организационную структуру, характер и содержание выполняемых работ, кадровый состав организации, обеспечение ее финансами, материальными и иными ресурсами [4, с. 200]

Результаты планирования фиксируются в плановых документах, различных по содержанию и форме. Плановые документы организации разрабатываются на основе соответствующих решений руководителей этих организаций; в определенных случаях сами решения можно отнести к плановым документам. Обычно к плановым документам относят программу, перспективный план, план,

календарный план, график и др. Программа, в отличие от других плановых документов, как правило, разрабатывается на перспективу для определения и закрепления целей и основных направлений развития [4, с. 202].

Особенность плановых документов состоит в том, что они всегда составляются на какой-либо определенный срок (управленческий цикл), например на год, полгода, квартал, месяц или период выполнения конкретной задачи, установленный распорядительным документом. Плановые документы разрабатываются как при необходимости решения сложных комплексных проблем, так и для правильной организации текущей деятельности. Так как плановые документы после их утверждения и рассылки исполнителям становятся распорядительными документами, то невозможно установить строгого разграничения между организационно-распорядительной и плановой документацией.

В систему отчетной документации входят документы, содержащие сведения о результатах деятельности учреждения, организации, предприятия за определенный период, а именно доклады, сводки, отчеты и др. Отчетная документация в деятельности организации и государства в целом выполняет функцию обратной связи, позволяя сопоставлять полученные результаты с показателями, намеченными планом или программой. Государственная статистическая и ведомственная отчетность представляется в установленные сроки соответствующим территориальным органам. По срокам представления она может быть декадной, месячной, квартальной, полугодовой, годовой. В заинтересованные органы представляется первый экземпляр подготовленного отчета и электронная копия документа [4, с. 203].

Кроме государственной статистической и ведомственной отчетности в каждом учреждении составляется внутренняя отчетность о выполнении планов, заданий, разовых поручений руководства или поручений вышестоящих организаций. Такого рода отчетные документы составляются специалистами структурных подразделений и представляются на рассмотрение руководства данной или вышестоящей организации.

Основным отчетным документом является отчет; он содержит сведения о результатах деятельности за определенный период времени, выполнении мероприятий, поручений, заданий и представляется руководителю структурного подразделения, организации или вышестоящему органу [5, с. 128].

Таким образом, при организации работы с плановыми и отчетными документами необходимо руководствоваться следующими положениями:

- при выборе бланков, состава реквизитов, оформлении плановых и отчетных документов необходимо руководствоваться требованиями ГОСТ Р 6.30–2003 – «Унифицированные системы документации. Унифицированные системы организационно-распорядительной документации. Требования к оформлению документов» и Правилами делопроизводства в федеральных органах исполнительной власти;
- плановые документы после их утверждения и доведения до исполнителей приобретают статус распорядительных документов и становятся обязательными для исполнения;
- юридическую силу плановым документам, а в большинстве случаев и отчетным документам, придает реквизит «Гриф утверждения»;
- качеству содержания плановых документов способствует назначение ответственных лиц за их создание;
- структуру и содержание отчетных документов определяет руководитель, контролирующий исполнение плановых документов.

Библиографический список

1. ГОСТ Р 6.30–2003 «Унифицированные системы документации. Унифицированная система организационно-распорядительной документации. Требования к оформлению документов» – М.: Изд-во стандартов, 2003.
2. Организационно-распорядительная документация. Требования к оформлению документов. Методические рекомендации ВНИИДАД ФАС РФ. М.: ВНИИДАД, 2003.
3. Правила делопроизводства в федеральных органах исполнительной власти. Утверждены постановлением Правительства Российской Федерации № 477 15 июня 2009 года «Об утверждении Правил делопроизводства в федеральных органах исполнительной власти».
4. Басаков М. И., Замыцкова О. И. Документационное обеспечение управления (Делопроизводство): учебник. – Изд. 15-е, исп. и доп. – Ростов н/Д: Феникс, 2015. – 376 с.
5. Кузнецова Т. В. Делопроизводство (документационное обеспечение управления) 5-е издание, испр. и дополн. – М.: ООО «Журнал «Управление персоналом», 2007. – 528 с.

ВЛИЯНИЕ ВВЕДЕНИЯ САНКЦИЙ В ОТНОШЕНИИ РОССИИ НА АССОРТИМЕНТ МЕДИКАМЕНТОВ ИНОСТРАННОГО ПРОИЗВОДСТВА

Н. И. Гнедова

*Научный руководитель – Е. В. Фролова
ФГБОУ ВПО «Хакасский государственный университет им. Н. Ф. Катанова»,
Колледж педагогического образования, информатики и права*

В условиях глобальной экономики представить себе государство, не встроеное в систему мировых хозяйственных связей, невозможно. Однако степень взаимосвязи может быть разной.

Так известно, что важной сферой, обеспечивающей нашу страну стратегически важными товарами, являются лекарственные средства. На сегодняшний день доля зарубежной продукции составляет около 56% отечественного лекарственного рынка (на крупнейших европейских поставщиков приходится 71,8%, на США – 4,7% и на Индию – 6,1%). По данным статистики почти четверть из них поставляется из Германии [3].

Сложившаяся экономическая ситуация в России в последние месяцы показывает, что из-за падения рубля и нестабильной экономической ситуации российские производители несут убытки, при этом частично останавливая производство наиболее популярных медикаментов. Это связано с тем, что многие предприятия для производства препаратов используют в основном импортные субстанции, что в последствии может значительно повлиять на стоимость препаратов для потребителя.

Рынок лекарственных средств также очень сильно может пострадать и из-за введения правительством РФ новых санкций против Евросоюза и США, и ограничения импорта лекарств и медицинских изделий из данных стран.

Известно, что санкции – карательные общественные, экономические и дипломатические действия по отношению к государству, нарушившему международное право [1].

Проанализировав рынок медикаментов, можно сделать вывод о том, что на рынке в основном представлены медикаменты иностранных производителей. Это может быть связано с тем, что они являются инновационными, современными и наиболее эффективными лекарствами. Также при назначении лекарственных препаратов многие врачи не доверяют отечественным медикаментам, назначая лечение более дорогостоящими и импортными лекарствами. При лечении многих больных в стационарах активно используются импортные лекарства; некоторые зарубежные препараты и вовсе не имеют ни одного аналога в мире.

С большей вероятностью можно сказать, что в ближайшие годы Россия вряд ли преодолеет глобальную зависимость от зарубежных лекарств как от инновационных, так и от качественных. Несмотря на это, парламент проводит четкую политику по введению ограничений ввоза в Россию незарегистрированных, безрецептурных лекарственных средств, БАДов и витаминов. Минпромторг в настоящее время готовит документ о введении ограничений на поставку ряда лекарственных препаратов из-за рубежа при наличии двух и более заявок на поставку от российских производителей. Данное ограничение позволит правительству увеличить объем средств на развитие отечественного фармпроизводства, и ряд российских предприятий уже начали производить конкурентоспособные препараты, которые полностью обеспечивают замещение импортных аналогов. Даже введение данных мер в ближайшее время незначительно скажется на ассортименте импортных лекарственных средств на полках аптек [2].

При проведении исследования нами был проанализирован ассортимент лекарственных средств. Ассортимент – это та продукция, которую мы предлагаем нашему покупателю. При разработке ассортиментной политики любого аптечного учреждения необходимы всесторонний анализ разрешенных к применению и существующих на рынке лекарств, рассмотрение применительно к своей деятельности конкретных номенклатурных позиций лекарств, их дозировок, фасовок, лекарственных форм, ценовых характеристик, качества, новизны.

Нами было рассмотрено 5 крупных аптек города Абакана (Аптека № 24, аптека Нобеля, ФармаВита, Лекарь, 120/80). Так на витрине представлено огромное разнообразие лекарственных средств. Проанализировав витрину, можно сделать вывод о том, что большой ассортимент имеют импортные лекарства, тогда как отечественные препараты представлены в наименьшем ассортиментном количестве. Также проведя беседу с фармацевтами, нами было выявлено, что в основном большую долю в стоимостном объеме аптечных продаж в процентном соотношении занимают импортные лекарства, поэтому они в основном и представлены на витрине.

Проведенное исследование при помощи анкетирования и опроса людей показало следующие результаты: 52% людей при выборе медикаментов ориентируются на их стоимость; 28% людей при выборе лекарства приобретают наиболее эффективные, дорогостоящие и импортные медикаменты; 12% людей заменяют назначенное дорогостоящее лекарственное средство аналогичным, более дешевым; 8% людей приобретают медикаменты согласно назначению врача.

Библиографический список

1. Данилина М. В. Анализ последствий введения санкций в отношении России // Компетентность. – № 2/123. – 2015.
2. Источник: Фармацевтический вестник. – 2015. – № 26–42.
3. Мартынюк О. В. Соотношение импортных и отечественных лекарственных средств на фармацевтическом рынке Российской Федерации: итоги 20-летнего развития // Молодой ученый. – 2015. – №11. – С. 912–916.

© Гнедова Н. И., 2016

УПРАВЛЕНИЕ ИННОВАЦИОННО–ИНВЕСТИЦИОННЫМИ РИСКАМИ

С. И. Грунина

*Научный руководитель – Н. Л. Сигачева, ассистент
Хакасский технический институт – филиал Сибирского федерального университета*

В условиях хозяйствования инновационная, инвестиционная, производственная, финансовая и иные виды деятельности предприятий сопряжены с принятием рискованных решений, связанных с неопределенностью. Инновационная и инвестиционная деятельность хозяйствующих субъектов нацелена на увеличение дохода при минимальном уровне риска финансовых вложений. Поиск оптимального сочетания доходности и риска предполагает необходимость учета действия множества разных факторов, что делает эту задачу весьма сложной. Вместе с тем решение данной проблемы является условием эффективности любой экономической деятельности.

Доходность и риск, как известно, являются взаимосвязанными категориями. Наиболее общими закономерностями, отражающими взаимную связь между принимаемым риском и ожидаемой доходностью деятельности инвестора, являются следующие:

- более рискованным вложениям, как правило, присуща более высокая доходность;
- при росте дохода уменьшается вероятность его получения, в то время как определенный минимально гарантированный доход может быть получен практически без риска.

Оптимальность соотношения дохода и риска означает достижение максимума для комбинации «доходность – риск» или минимума для комбинации «риск – доходность». При этом должны одновременно выполняться два условия:

- ни одно другое соотношение доходности и риска не может обеспечить большей доходности при данном или меньшем уровне риска;
- ни одно другое соотношение доходности и риска не может обеспечить меньшего риска при данном или большем уровне доходности.

Поскольку на практике инновационная и инвестиционная деятельность связана с множественными рисками и использованием различных ресурсных источников, поэтому количество оптимальных соотношений возрастает. В связи с этим для достижения равновесия между риском и доходностью необходимо использовать пошаговый метод, путем последовательных приближений. Рассмотрим наиболее значимые и специфичные общие риски; специфические риски и риски проектного финансирования.

Риск несбалансированности возникает в связи с нарушением соответствия между инновационной и инвестиционной деятельностью и источниками финансирования по объему, структурным показателям доходности, риска и ликвидности в процессе реализации проектов.

Все риски проекта по времени возникновения условно можно разделить на три стадии:

- риски, возникающие на подготовительной стадии;
- риски, связанные со строительством объекта;
- риски в связи с функционированием объекта.

Более высокими уровнями рисков характеризуются вторая и третья стадии реализации проекта. На стадии строительства объекта наиболее вероятными считаются риски, связанные с задержкой ввода предприятия в эксплуатацию, превышением сметной стоимости проекта, изменением себестоимости продукции в результате повышения цен на сырье и материалы, ухудшением платежеспособности заказчика. Для третьей стадии наиболее характерны внутренние (хозяйственные) риски, связанные с низким качеством управления предприятием, неустойчивостью спроса на продукцию, появлением альтернативной конкурентоспособной продукции, неплатежеспособностью потребителей и др. [1].

Анализ и планирование проектных рисков представляет собой неотъемлемую часть комплексной экспертизы проекта и служит инструментом для принятия решения. Существование риска связано невозможностью, с точностью до 100%, прогнозировать конечные экономические результаты реализуемых инновационных и инвестиционных проектов. Исходя из этого, целесообразно выделить основное свойство риска: он имеет место только по отношению к будущему и неразрывно связан с прогнозированием и планированием результатов, а значит, и с принятием инновационно–инвестиционного решения. Выбор методов снижения риска осуществляется в результате сравнения необходимых средств на

его снижение с выгодами от предстоящего ущерба. В портфеле должно быть много средневыгодных проектов с риском ниже среднего и умеренной отдачей, также должно быть несколько проектов с высокой степенью риска и с большей отдачей. Управление рисками заключается в соблюдении разумного сочетания рисков и выгод проекта.

Индивидуальные показатели (критерии) рисков конкретных проектов определяются прогнозируемыми уровнями значений исходных данных для их расчетов: текущих цен, затрат на производство продукции, объемов спроса, доходов и т. д. По мере отдаления периода прогнозирования этих неблагоприятных для расчета данных, увеличивается разброс вероятностных значений показателей оценки рисков.

Это обстоятельство, имеющее место при проектируемых параметрах рисков, которые не выходят за пределы допустимых значений, является основной причиной возникновения реальных угроз, связанных с повышением уровня рисков проекта, существенно отличается от расчетного уровня. Размеры такого повышения определяются степенью влияния изменений исходных данных на числовые оценки показателей (критериев) рисков проекта. В методологии инновационного и инвестиционного анализа оценки такого влияния осуществляются с помощью «чувствительности» и «устойчивости» показателей рисков проекта. Они являются необходимыми подготовительными этапами количественных оценок рисков проекта (с ЧПС > 0; КТЛ > 1 и КБЛ > 0,5) [2].

Оценка уровней риска предполагает определение источников и объем информации, включающей статистические и оперативные данные, экспертные оценки и прогнозы, рейтинги и т. д. Принятие решений при наличии более полной и точной информации является более взвешенным, а следовательно, менее рискованным. Информация, которая необходима для целей управления рисками, может быть разделена на следующие блоки: информация об участниках инвестиционной деятельности; информация о текущей конъюнктуре рынка и тенденциях ее изменения; информация об изменениях в нормативной базе.

Использование рассмотренных методов анализа и регулирования инвестиционных рисков требует накопления больших объемов информации, средств ее обработки, обширного багажа теоретических и практических знаний, высокой квалификации специалистов-аналитиков, их способности к конструктивному мышлению и прогнозным оценкам. Все это делает процесс регулирования рисков весьма сложным, трудоемким и дорогостоящим. Однако, как показывает практика, недостаточное внимание к процессам регулирования рисков ставит под вопрос не только возможность максимизации прибыли, но и финансовую устойчивость субъектов инновационной и инвестиционной деятельности.

Библиографический список

1. Бовин А. А., Чередников Л. Е. и др. *Управление инновациями в организациях : учеб. пособие по специальности «Менеджмент организации»*. – 3-е изд., стер. – М.: Издательство «Омега-Л», 2009. – 415 с. : табл. – (Высшая школа менеджмента).
2. Карпов А. В. *Формирование единой системы классификации рисков в инвестиционной деятельности // Финансы и кредит*. – 2008. – №29. – С. 22–28.

© Грунина С. И., 2016

ОСНОВНЫЕ НАПРАВЛЕНИЯ ПРОФЕССИОНАЛЬНОЙ РЕАЛИЗАЦИИ ВЫПУСКНИКОВ СПЕЦИАЛЬНОСТИ ПАРИКМАХЕРСКОЕ ИСКУССТВО

П. С. Деменова

Научный руководитель – С. Б. Деревянчук

ГБПУ РХ «Хакасский колледж профессиональных технологий, экономики и сервиса»

В настоящее время сложно разобраться в многообразии форм ведения предпринимательской деятельности в различных отраслях сферы услуг. Современные условия жизни ставят перед выпускником важные вопросы не только в формах ведения бизнеса, но и в планировании основных направлений реализации своих возможностей развития в профессии. Значимость данного вопроса определила выбор темы исследования.

Объект исследования – профессиональная реализация выпускников в современных условиях. Предмет исследования – основные направления профессиональной реализации выпускника специальности 43.02.02 – Парикмахерское искусство.

Цель – осуществить выбор направления профессиональной реализации выпускника по специальности 43.02.02 – Парикмахерское искусство. Для реализации цели были поставлены следующие задачи: изучить и проанализировать учебную и профессиональную литературу; определить основные направления профессиональной реализации выпускника; рассмотреть классификацию и признаки предприятий в сегменте «Парикмахерские»; выявить сегмент, не имеющий аналогов в регионе; дать характеристику движению Барберинг; осуществить выбор наиболее приемлемого варианта профессиональной реализации.

В работе над статьей использовалась учебная литература российских авторов: Беликовой О. И., Кузнецова И. С., Аванесова Г. А., Тамарской Н. В. и статьи из журнала для парикмахеров и стилистов, которые познакомили автора реферата с ведущими барберами России и мира, их деятельностью, основными целями и задачами движения.

Для планирования важнейших этапов профессиональной жизни выпускнику требуется осознание собственной позиции и желаний, связанных с практической деятельностью на протяжении рабочей жизни человека [2]. Осознанные собственные суждения выпускника о своем трудовом будущем, ожидаемые пути самовыражения и удовлетворения трудом очень важны для выявления направлений профессиональной самореализации. Для начала необходимо проанализировать ситуацию на рынке труда региона; собственные возможности; классификацию профильных предприятий. Чтобы решить эти задачи, необходимо ответить на следующие вопросы: Где работать? Кем работать? На каких условиях?

Профессия парикмахера требует от человека старания, кропотливости и в значительной мере креативного, творческого сознания, а также постоянного самосовершенствования. Ежедневная работа в салоне над современными образами дает возможность досконально разобраться в силуэтах и формах причесок, характере их деталей, особенностях техники исполнения. Творческая, вдумчивая работа «у кресла» позволяет парикмахеру всегда «держат руку на пульсе времени» учитывать характер изменений, происходящих в мировой моде. Парикмахерское искусство – самая демократичная разновидность творчества. Настоящий мастер не просто создает прическу, он создает нового человека.

Учитывая современные условия насыщенности рынка парикмахерских услуг, для ответа на поставленный вопрос: «Где работать?», необходимо рассмотреть классификацию парикмахерских предприятий. Если рассматривать парикмахерскую с точки зрения оказываемых услуг, то целесообразно говорить о классификации именно услуг [3].

1. По технологическому признаку услуги парикмахерских делят на услуги по уходу за волосами; услуги по уходу за кожей лица и тела; услуги по уходу за ногтями и кожей кистей рук и стоп ног.

2. По месту проведения работ услуги парикмахерских делят на услуги, оказываемые в организации (стационарно); услуги, оказываемые на базе клиента (выездные услуги).

3. По уровню качества услуги парикмахерских подразделяют на следующие типы: услуги салонов красоты (салонов класса «Люкс»); услуги салонов–парикмахерских; услуги парикмахерских.

Помимо этого при рассмотрении парикмахерских как предприятий выделяют следующие классификационные признаки:

1. Классификация по уровню цен: бюджетные парикмахерские; парикмахерские среднего класса; парикмахерские класса «Люкс»; VIP – парикмахерские.

2. Классификация по специфической целевой аудитории: универсальная парикмахерская – обслуживание мужчин, женщин и детей; детская парикмахерская – обслуживание только детей; мужская парикмахерская – обслуживание только мужчин; парикмахерские для животных – обслуживание животных.

3. Классификация по уровню оказываемых услуг (категорирование), близка к классификации по уровню цен и по уровню качества услуг: салон – студия высшей категории (luxe), VIP; салоны среднего уровня (middle); салоны–парикмахерские базового уровня; парикмахерские.

4. Классификация по типу собственности: частная парикмахерская; государственная парикмахерская.

5. Классификация по организационно–правовой форме включает 2 формы предпринимательства без образования юридического лица, 7 видов коммерческих организаций и 7 видов некоммерческих организаций.

Анализируя возможности трудоустройства, опираясь на виды и типы парикмахерских, можно заключить, что выпускники имеющие специализацию парикмахер–универсал, чаще всего могут претендовать на работу в небольшой парикмахерской. В тоже время, у имеющих специализацию парикмахер–стилист, выше профессиональные навыки и опыт работы, потому что, помимо стандартных технологий и приемов они на производственной практике, осваивают новые технологии, посещают семинары ведущих производителей косметической продукции, парикмахерских инструментов и материалов, они могут претендовать на работу в салоне–парикмахерской.

В профессии парикмахер у каждого специалиста складывается свой, индивидуальный путь развития, в зависимости от выбранного направления деятельности. Например, можно выбирать из частного типа собственности и государственного (работа в социальных парикмахерских города и Республики). Конечно, более широко в нашем регионе представлены частные парикмахерские. Рассматривая перспективы трудоустройства выпускника специальности Парикмахерское искусство в парикмахерских города Абакана и других населенных пунктах Республики Хакасия, необходимо проанализировать специфику целевой аудитории нашего региона, что даст возможность определить направление деятельности.

В городе Абакан на сегодня зарегистрировано 147 парикмахерских разного типа собственности, из них основной процент это универсальные парикмахерские, есть прекрасно зарекомендовавшая себя сеть семейных парикмахерских «Чик–чик», в которых организованы рабочие места для обслуживания детей. Набирает обороты сеть парикмахерских для обслуживания животных. Парикмахерские располагаются в

центре города и в спальных районах, а также в границах городской черты, в них осуществляют услуги по уходу за волосами; за кожей лица и тела; услуги по уходу за ногтями, кожей рук и стоп.

Парикмахерские услуги оказывают в организации и на базе клиента (выездные услуги). По уровню качества и цены услуги парикмахерских подразделяют: на Люкс и VIP – услуги, выполняемые в салонах красоты; услуги салонов–парикмахерских, рассчитанные на средний класс потребителей и бюджетные парикмахерские. Из опубликованных статистических данных видно, что уровень полученного дохода от парикмахерских услуг в городе Абакан за последнее время непрерывно растет и данные услуги востребованы. Поэтому и бизнес, связанный с парикмахерской, развивается.

Отсутствие на рынке парикмахерских услуг специализированных салонов для мужчин позволило выбрать данный вид обслуживания для развития карьеры и открытия частной парикмахерской.

Мужское направление в парикмахерском искусстве имеет давнюю историю и несколько периодов развития. Каждый период вносил нечто новое в парикмахерское искусство.

Так Славяне с древних времен предпочитали носить длинные волосы и бороды. Норманнское влияние отразилось и во внешнем виде славянских мужчин: прически стали полудлинными, а бороды вовсе сбривали, оставляя только усы. Сегодня современная мужская мода активно развивается, одним из ее направлений можно назвать барберинг – это школа парикмахерского искусства, направленная только на обслуживание мужчин [5]. Так, в начале 20 века Дэвид Раккулья – парикмахер–стилист, задался целью возродить традиции истинно мужского парикмахерского искусства, основать исключительно мужскую марку профессиональных средств по уходу за волосами, разработать особую программу, нацеленную как на продвижение новой марки, так и просто на привлечение в салоны клиентов–мужчин. Его направление в современном парикмахерском искусстве поддержали барберы, наиболее актуальное на сегодня направление у мужских парикмахеров. Барбер – это мужской мастер, который должен уметь стричь как креативные стрижки, так классическую площадку, оформлять бороды и усы, которые в настоящее время стали неотъемлемой частью образа каждого модника, брить и окрашивать, волосы.

Салон для мужчин – это не просто парикмахерская, это и место отдыха и комфорта для клиента. Это что–то неформальное, не похожее на просто парикмахерскую. Салон, который будет нести функцию клуба для мужчин, где мужчине можно будет выпить чашку ароматного кофе, послушать мелодичный джаз, прочесть газету и получить неповторимый современный образ. Для этого необходимо собрать коллектив высокопрофессиональных специалистов, и не только парикмахеров, но и косметологов, маникюристов, потому что неотъемлемой частью современного мужского салона должен стать солярий, косметический, маникюрный и педикюрные залы. У мужчины должна появиться возможность получить консультацию у специалиста и купить необходимую косметическую продукцию. В таком салоне будут одинаково цениться как качество обслуживания, так и сила традиций.

В заключении хотелось бы сделать вывод, что услуги парикмахеров в регионе востребованы, имеется достаточно возможностей для открытия своего малого бизнеса по направлению развития барберинга в нашем регионе, который будет непосредственно связан с появлением салона для мужчин. Салон – клуб, где мужчина может комфортно отдохнуть и расслабиться, при этом получить квалифицированную услугу по созданию неповторимого образа. Немаловажную роль в этом играет дизайн помещений, профессиональное парикмахерское оборудование, наличие дополнительных услуг.

Практическая значимость исследования заключается в том, что данные, представленные в научной работе, могут быть предложены будущим выпускникам, как образец для планирования направления профессиональной самореализации.

Библиографический список

1. Аванесова Г. А. *Сервисная деятельность: Историческая и современная практика, предпринимательство, менеджмент: Учебное пособие для студентов вузов.* – М.: Аспект Пресс, 2005. – 318 с.
2. Беликова О. И. *Работа: трудоустройство и увольнение.* – Москва: Эксмо, 2011. – 77 с.
3. Кузнецова И. С. *Практический подход к карьерному росту.* – М.: Издательство «Манн, Иван и Фербер», 2011. – 240 с.
4. Тамарская Н. В., Власова А. А. *Подготовка выпускников – будущих педагогов к трудоустройству (тренинг социально–психологической адаптации): Учебное пособие.* – Калининград: Изд–во КГУ, 2002. – 80 с.
5. *Журнал для парикмахеров и стилистов //YOU Professional.* – 3/2014.

© Деменова П. С., 2016

СРАВНИТЕЛЬНЫЙ АНАЛИЗ ОТНОШЕНИЯ К ВЕДЕНИЮ БИЗНЕСА ПРЕДСТАВИТЕЛЕЙ ПРЕДПРИНИМАТЕЛЬСКОЙ СРЕДЫ ДОРЕВОЛЮЦИОННОЙ И СОВРЕМЕННОЙ РОССИИ

Е. Н. Десятников

Научный руководитель – Н. В. Гиренко

ГБПОУ РХ «Хакасский колледж профессиональных технологий, экономики и сервиса»

Развитие предпринимательства в России имеет многовековую историю и свои особенности. Исторически в общественно-экономических отношениях значение предпринимательства отнюдь не ограничивается только экономическими характеристиками. Важное значение для общества имеют как политические, так и социальные мотивы. В экономической жизни дореволюционной России отношение населения к бизнесу, людям, торговым и промышленным, имеет исторические и культурные корни. Одной из важнейших сторон процесса осознания представителями виднейших предпринимательских династий дореволюционной России своей ответственности перед обществом явилось широкое развитие в их среде благотворительности и меценатства. Именно в этих двух сферах предприниматели быстрее всего стали осознавать необходимость взять на себя выполнение двух исторических миссий – социальной и культурной.

В данный момент предпринимательство развивается не так активно, как в дореволюционный период. Современные предприниматели сталкиваются с обилием трудностей, которые часто создаются местными властями. Этические принципы ведения бизнеса изменились. В наши дни широкая общественность все чаще настаивает на соблюдении бизнесом таких социальных прав, как: обеспечение равных возможностей, социальная справедливость, хорошее здоровье граждан, чистый воздух, способность людей к экономическому «выживанию» и их достаточный заработок. Бизнес не может быть определен как социально ответственный без соблюдения и учета нравственных норм, выдвигаемых обществом. Поэтому в основе своей деятельности любая компания должна заложить, как базу, систему моральных ценностей и этических принципов.

Тема актуальна, так как перед отечественным бизнесом сегодня стоит двойная задача: с одной стороны, возродить утраченные этические традиции дореволюционного российского предпринимательства, включая заботу о нуждах общества, а с другой стороны, использовать в максимальной мере позитивные достижения мирового опыта участия деловых структур в решении социальных вопросов. Достижение этих целей потребует от бизнес-сообщества довольно длительного времени, а главное – осознания им необходимости обязательного учета этих аспектов в своей производственной и коммерческой деятельности.

Цель данного исследования – сравнительный анализ отношения к ведению бизнеса представителей предпринимательской среды дореволюционной и современной России. Для реализации цели были поставлены задачи:

- проанализировать информационные источники, материалы Интернета по теме исследования;
- дать сравнительный анализ отношения к ведению бизнеса представителей предпринимательской среды дореволюционной и современной России.

Объектом исследования является отношение к ведению бизнеса представителей предпринимательской среды, а предметом – предпринимательская среда дореволюционной и современной России.

Практическая значимость: работа является информационным источником для совершенствования знаний студентов по дисциплине Основы экономической теории.

В ходе работы были выявлены несколько этапов становления российского предпринимательства:

I этап начинается с Киевской Руси и длится до 1917 года. Первые предприниматели России – это мелкие торговцы и купцы. Наибольшее развитие предпринимательство получает в годы правления Петра I и после принятия реформы 1861 года. Началось строительство железных дорог, реорганизуется тяжелая промышленность, оживляется акционерная деятельность. Развитию и переустройству промышленности способствует иностранный капитал.

Значимым явлением второй половины 19 века стало меценатство. Городские дворцы и загородные дворянские усадьбы были переполнены обширными библиотеками редких книг и коллекциями западноевропейского и российского искусства, которые их владельцы подарили государству. Например, одному из влиятельных предпринимателей дореволюционной России Савве Морозову (1862) громкую известность принесла его благотворительная деятельность. Кроме того он был большой меценат, и многие культурные начинания тех лет происходили при участии его капиталов. Морозов жертвовал на строительство больниц, приютов, культурных заведений и нуждающимся студентам. Давал деньги на издание книг. Огромную поддержку в период формирования он оказал МХАТу. В общей сложности на нужды театра он издержал около полумиллиона рублей – огромные деньги.

Савва Мамонтов (1841) обладал несомненной деловой хваткой и составил крупное состояние на развивавшемся тогда железнодорожном строительстве. Благодаря ему, построили одну из первых железных дорог на территории России. Главный акционер общества Московско-Ярославо-Архангельской железной дороги, Товарищества Невского механического завода,

Общества Восточно-Сибирских чугуноплавильных заводов. Мамонтов общался с крупнейшими деятелями русской культуры, был одним из наиболее известных меценатов России. Несколько лет жил в Италии, где занимался пением и изучал живопись. Подмосковное имение Мамонтова Абрамцево стало центром художественной жизни; здесь собирались крупнейшие русские художники и живописцы, музыканты. Мамонтов немало способствовал становлению карьеры Шаляпина.

Павел Третьяков (1832) основал Третьяковскую галерею, собрал огромную коллекцию русских картин. Свои приобретения он делал на выставках и непосредственно в мастерских художников и этим создал новый тип коллекционера, дававшего важную материальную поддержку современным художникам. Третьяков опекал училище глухонемых детей, вносил крупные пожертвования семьям солдат, погибших во время русско-турецких и Крымской войн [2].

90-е годы 19 века в России окончательно складывается индустриальная база предпринимательства. В начале 20 века предпринимательство становится массовым явлением в России. Однако революция 1917 года перечеркнула плоды труда предпринимателей многих поколений. Некоторое оживление в предпринимательскую деятельность внесли годы новой экономической политики, которая была политикой некоторой либерализации экономической жизни.

Современный этап российского предпринимательства начинается во второй половине 80-х годов 20 века. Происходит становление российского предпринимательства, расширяется правовая база предпринимательской деятельности, происходит рост торгового и финансового предпринимательства. Например, современные представители предпринимательской среды: Роман Абрамович (1966) – крупный предприниматель, миллиардер. В начале 1990 основал несколько фирм, после чего занялся нефтетрейдерским делом. В 1990-х годах основал еще ряд компаний. В 1995 году была учреждена компания «Сибнефть», значительная доля акций которой была куплена Абрамовичем и Березовским. В 2000 году учредил компанию «Русский алюминий», стал совладельцем компаний «Иркутскэнерго», «Руспромавто», приобрел пакет акций «Аэрофлот». Он владеет тремя самолетами, пятью яхтами, множеством автомобилей, тремя вертолетами. Олег Дерипаска (1968) – российский миллиардер, предприниматель. Олег Дерипаска в своей биографии объединил несколько крупнейших заводов в группу «Сибирский алюминий», которая вскоре добилась высоких позиций на мировом рынке. Занимается благотворительностью. Михаил Прохоров (1965) – предприниматель, миллиардер, самый богатый человек России 2008 года. В 2001 году занимал два поста – генерального директора и председателя правления горно-металлургической группы «Норильский никель». Основал группу ОНЭКСИМ. Занимается благотворительностью, учредил «Фонд культурных инициатив» [4].

По результатам сравнительного анализа отношения к ведению бизнеса представителей предпринимательской среды дореволюционной и современной России были сделаны выводы. Отличий больше, чем общих черт. Большинство современных влиятельных предпринимателей вышли из числа хозяйственной элиты – директора и руководители государственных предприятий. Деятельность других изначально имела откровенно криминальный характер: незаконная торговля оружием и наркотиками, металлами. В России была осуществлена мафиозно-номенклатурная приватизация. Большинство современных бизнесменов связано с криминальными структурами.

Отличаются и цели предпринимательской деятельности. Главной целью дореволюционного предпринимательства было производство товаров и услуг, причем, ориентация была на рынок людей с самыми разными доходами, в том числе не забывались интересы и бедных покупателей. Современное предпринимательство имеет одну цель – достижение прибыли в сфере обращения с максимально быстрым получением дохода – культ денег. Ориентация, в основном, направлена на удовлетворение потребностей богатого потребителя.

До революции 1917 года предпринимательство в России развивалось на основе равновероятного рыночного риска с опорой на соответствующие законы. В царской России предпринимательство развивалось само и развивало страну. Экономические успехи русских предпринимателей обеспечивали рост экономического и политического могущества России. К тому же предпринимательство развивалось на основе учета и всестороннего использования национальных особенностей нашей страны: ее обычаев, традиций, этики народа. Одной из важнейших сторон процесса осознания представителями виднейших предпринимательских династий дореволюционной России своей ответственности перед обществом явилось широкое развитие в их среде благотворительности и меценатства. Именно в этих двух сферах предприниматели быстрее всего стали осознавать необходимость взять на себя выполнение двух исторических миссий – социальной и культурной. Именно при соприкосновении с духовностью, нравственными поисками, культурой, в общении с творческими людьми быстрее всего зарождались и широко заявляли о себе в предпринимательской среде элементы цивилизованного, гражданского сознания, либерального мышления, подлинного, а не мнимого патриотизма [3]. Еще в 1912 году российскими предпринимателями было выработано семь принципов ведения дел в России. 1. Уважай власть. 2. Будь честен и правдив. 3. Уважай право частной собственности. 4. Люби и уважай человека. 5. Будь верен своему слову. 6. Живи по средствам. 7. Будь целеустремлен.

На основе этих принципов современные предприниматели разработали документ «Моральные требования, предъявляемые к брокерам Российской товарно-сырьевой биржи», который формулирует требования, предъявляемые к бизнесменам не только в профессиональной деятельности, но и в личной

жизни, в быту. Формирование предпринимательской этики в России должно сегодня быть первостепенным делом всех государственных и общественных институтов. В экономике будущего порядочность предпринимателя имеет значимое экономическое измерение, а солидная репутация фирмы, как правило, способствует получению прибыли [1].

Подводя итог работы, хотелось бы отметить, что предпринимательство не всегда должно быть направлено только на извлечение прибыли. Как форма деятельности предпринимательство имеет духовные основы, поэтому оно не может быть одинаковым в различных по своему типу обществах. “Дух предпринимательства” в сочетании с осознаваемой социальной ответственностью является реальной предпосылкой реализации предпринимателем его созидательного инстинкта. Современное предпринимательство в России по ряду причин, рассмотренных в работе, не отвечает признакам подлинной созидательной деятельности, являясь иногда антисоциальным, спекулятивным видом предпринимательства. Необходимо формирование нового предпринимательства на этических нормах, отвечающих национальному характеру и ценностям русского народа, предполагающее учет и приспособление к новым условиям информационного общества всего лучшего, что было в практике дореволюционного предпринимательства: свободное предпринимательство – основа благополучия государства. Честность и правдивость – фундамент бизнеса, предпосылка здоровой прибыли и гармоничных отношений в делах. Деловой человек должен быть верен своему слову. Успех в деле во многом зависит от того, в какой степени окружающие доверяют тебе. Российский предприниматель должен быть безупречным носителем добродетели, честности и правдивости, должен оценивать свои возможности, всегда иметь перед собой ясную цель. И должен помнить, что никакая цель не может затмить моральные ценности.

Библиографический список

1. URL: <http://www.rusarticles.com/predprinimatelstvo-statya/predprinimatelstvo-v-rossii-6599968.html> (дата обращения: 6.02.2016).
2. URL: <http://www.lomonosov-fund.ru/enc/ru/encyclopedia:0131330:article> (дата обращения: 20.12.2015).
3. URL: <http://pandia.ru/text/78/010/78522.php> (дата обращения: 12.11.2016).
4. URL: <http://all-biography.ru/category/businessmen> (дата обращения: 20.12.2015).

© Десятников Е. Н., 2016

ПЕРСПЕКТИВЫ РАЗВИТИЯ РОССИЙСКИХ КУРОРТОВ

И. А. Лесина

*Научный руководитель – Е. В. Фролова
ФГБОУ ВПО «Хакасский государственный университет им. Н. Ф. Катанова»,
Колледж педагогического образования, информатики и права*

Жизнь современных людей весьма стремительна, но довольно однообразна. Поэтому, вполне понятно, что во время отпуска граждане стремятся не просто восстановить силы, а получить новые впечатления, чтобы отдых запомнился надолго. Большинство граждан предпочитает проводить отпуск не на ближайшей речке, а в путешествиях, в которых можно познакомиться с новыми странами и получить массу ярких впечатлений. Нужно сказать, что заграничный туризм сегодня пользуется большой популярностью во всем мире. Поездка за границу может быть вызвана не только желанием отдохнуть, развлечься, узнать что-то новое, но и необходимостью поправить свое здоровье или провести профилактические мероприятия.

Наибольшей популярностью среди туристов пользуются страны: Вьетнам, Тунис, Тайланд, Турция, Египет и Болгария. Так, по данным статистики, на турецких курортах ежегодно отдыхают около 4–х миллионов российских туристов.

С 2014 года туристические компании месяц за месяцем констатируют сокращение выездного турпотока. Не успев оправиться после банкротства крупных операторов, отрасль приняла на себя новые удары – трагедии во Франции и Египте, военный инцидент с Турцией и, как следствие, почти одновременное закрытие двух самых популярных направлений. К концу 2015 года представители турфирм отмечали, что продажи почти остановились, а общее падение выездного турпотока составило более 30% [3].

Сначала резко вырос курс доллара и евро, и это привело к существенному удорожанию стоимости туров по самым популярным заграничным направлениям. Потом произошли теракт с российским самолетом в Египте и резкое осложнение отношений с Турцией. Ко всему этому следует добавить ухудшение общей экономической ситуации в России и падение доходов населения. Однако вместе с финансовыми возможностями изменились и предпочтения россиян. В этом году по числу бронирования лидируют отечественные курорты.

И этим легко объяснить увеличение интереса к турам внутри страны. Специалисты отмечают, что сейчас продажи российских туров почти сравнялись с продажами туров за рубеж даже у тех туроператоров, которые традиционно специализировались именно на последних. По сравнению с 2014 годом спрос на российские направления вырос в несколько раз. Одновременно с этим упали продажи по зарубежным направлениям [3].

Сложившаяся экономическая ситуация в мире стимулирует рост внутреннего туризма в России, в том числе обращение к отечественным лечебным курортам.

Современная наука рассматривает туризм как сложную социально–экономическую систему.

Туризм по праву считается одним из крупнейших, высокодоходных и наиболее динамично развивающихся отраслей экономики, являясь активным источником поступлений иностранной валюты и оказывая влияние на платежный баланс страны. Помимо влияния на экономику многих стран, международный туризм воздействует на их социальную, культурную и экологическую среду [1].

Наша страна с ее обширной территорией богата замечательными курортными местами. В свой летний отпуск совсем необязательно отправляться в дальние края, можно великолепно отдохнуть и в России. Ведь российская природа очень красива: есть у нас и моря, и горы, и реки с озерами.

Процесс переориентации россиян на внутренний рынок идет с ноября 2015 года. После ухода с рынка предложений по бюджетным Египту и Турции, заграничный отдых для россиян становится «не по карману». По данным Росстата, за прошлый 2015 год туры подорожали почти на 40%. В новогодние праздники, как сообщили в АТОР, в сравнении с аналогичным периодом прошлого года спрос на туры по России вырос на 10–20% .

Внутренний туристский рынок в России все же остается не очень развитым. Это связано, прежде всего, с плохой инфраструктурой, низким уровнем сервиса. В то же время увеличение спроса на внутренние туры неизменно ведет и к росту их стоимости. В этой ситуации Правительство России предложило принять меры, которые сделают отдых для россиян более доступным. В частности, речь идет о господдержке тур–операторов, которые должны сконцентрироваться на отечественных маршрутах.

Нами был проведен опрос среди взрослого населения (100 человек), который показал, что большинство людей предпочитают отдыхать за границей. Но в связи со сложившейся ситуацией, многие из них меняют свое отношение к заграничному отдыху, предпочитая отдых на российских курортах. Проведенный анализ показал, что 52% респондентов выделили экономический фактор в качестве главной причины возможного отказа от заграничного отдыха; 18% респондентов отказываться от поездок за рубеж, не планируют вовсе (только в случае болезни или семейных обстоятельств); для 8% опрошенных причиной отказа от заграничных путёвок является ужесточение правил получения шенгенских виз; 15% респондентов способны склониться к отказу от поездок за границу в связи с политическими соображениями; 7% респондентов могут отказаться от отдыха за рубежом в пользу внутреннего туризма.

В последнее время одним из основных направлений улучшения экономики Республики Хакасия является развитие туризма, так как наша Республика обладает богатейшим историко–культурным наследием, благоприятными природными условиями и ресурсами и географическим положением [2].

Проведенное нами исследование по предложенным турам в Республике Хакасия по основным зонам туристического направления показало, что наиболее популярными по степени посещения туристами являются: летом – озера муниципального образования Ширинский район, туристско–рекреационная зона "Ивановские озера" (Орджоникидзевский район); зимой – туристический комплекс "Гладенькая" (Бейский район), база отдыха «Ергаки».

Все это позволяет говорить, о том, что для развития туризма в Республике Хакасия необходимо развивать инфраструктуру и материально–техническую базу, совершенствовать систему информационного обеспечения в области туризма, проводить активную рекламную кампанию, создавать условия для развития внутреннего и въездного туризма.

Библиографический список

1. Кислякова М. А. Самые популярные курорты России. – М.: Эксмо, 2010.
2. Об утверждении государственной программы РХ Постановление РХ от 23.11.2010 № 629 «Развитие туризма в Республике Хакасия (2011–2016 годы)».
3. [www/lenta.ru/news](http://lenta.ru/news).

АНАЛИЗ ОРГАНИЗАЦИИ ОБСЛУЖИВАНИЯ НА ПРЕДПРИЯТИИ ОБЩЕСТВЕННОГО ПИТАНИЯ (КАФЕ «7 LIR» Г. САЯНОГОРСК)

Е. А. Медведева

*Научный руководитель – О. В. Касилов
ЧОУ ПО Саянский техникум СТЭМИ*

В процессе перехода к рыночной экономике общество переживает системные преобразования во всех сферах своей жизнедеятельности – политической, правовой, экономической, социальной и т.д. Характер рыночных реформ требует переосмысления многих казавшихся ранее незыблемыми воззрений. К числу проблем экономического характера следует отнести вопросы развития и поддержки малого бизнеса, который может и должен стать важным фактором подъема российской экономики.

Принятые в последние годы законодательные и нормативные документы по малому бизнесу и практическая их реализация требуют серьезного осмысления уже сделанного и пристального внимания к перспективам развития этой сферы деятельности (бизнеса).

Поэтому важным является определение роли и значения малого предпринимательства в современной экономике, определение динамики его развития в нашей стране и за рубежом, сравнение тенденций становления малого бизнеса в разных странах с целью внесения полезного в нашу специфику. При этом важен анализ его преимуществ и недостатков.

Особый интерес представляет развитие малого бизнеса в такой сложной и многообразной сфере, как ресторано-гостиничные услуги [3, с. 1].

Объектом исследования является работа кафе.

Предмет работы связан с организацией обслуживания посетителей предприятия общественного питания.

Общественное питание – это совокупность предприятий различных организационно-правовых форм и граждан предпринимателей, занимающихся производством, реализацией и организацией потребления кулинарной продукции.

Предприятие общественного питания – это предприятие, предназначенное для производства кулинарной продукции, мучных кондитерских и булочных изделий, их реализации и организации потребления.

Тип предприятия общественного питания – это вид предприятия с характерными особенностями обслуживания, ассортимента реализуемой кулинарной продукции и номенклатуры, предоставляемых потребителям услуг.

Кафе – предприятие по организации питания и отдыха потребителей с предоставлением ограниченного по сравнению с рестораном ассортимента продукции.

Кафе предназначено для реализации и производства фирменных, заказных блюд несложного приготовления, а также разнообразных горячих (кофе, чай и т.д.) и холодных напитков, мучных кондитерских изделий, сладких блюд. Часто кафе специализируются на реализации определенного ассортимента: кафе – кондитерские, чайные, кофейни, кафе – мороженые и т.д.

В соответствии с ГОСТом к услугам общественного питания предъявляются определенные требования.

Услуга общественного питания – это результат деятельности предприятия питания по удовлетворению потребностей потребителя: питание и досуг.

Качество услуг должно удовлетворять установленным или предполагаемым потребностям потребителя. Наряду с этим, услуги общественного питания должны отвечать требованиям безопасности и экологичности, целевому назначению и предоставляться потребителю в условиях, отвечающих требованиям действующих в данной сфере нормативно-правовых документов. При оказании услуг должно быть учтено требование эргономичности, т.е. соответствие условий обслуживания антропометрическим, гигиеническим и физиологическим потребностям клиента. Предоставляемая услуга должна отвечать требованиям эстетичности. Эстетичность характеризуется гармоничностью архитектурно-планировочного решения помещений предприятия, условиями обслуживания, сервировкой столов, оформлением и подачей кулинарной продукции. Потребитель должен получать полное и своевременное информирование о предоставляемой услуге [1, с. 1].

Предприятия общественного питания могут предоставить потребителям следующую услугу:

- Питание;
- Изготовление кулинарной продукции;
- Реализация ее;
- Организация обслуживания, в том числе и досуга;
- Информационно-консультативные услуги.

За качество предоставляемых услуг, расширение их ассортимента, соответствие реализуемых услуг положение закона «О защите прав потребителей», а также составленным на основании его «правилом оказания услуг» в сфере общественного питания отвечает руководство предприятия, его производственный и обслуживающий персонал [2, с. 1].

Самые распространенные услуги по организации досуга включают в себя организацию музыкального обслуживания, организацию проведения концертных программ, предоставление настольных игр, игровых автоматов, бильярда, боулинга, предоставление газет и журналов. Рестораны предлагают также информационно– консультативные услуги [5, с. 1]

Кафе предназначено для отдыха посетителей, поэтому большое значение имеет оформление торгового зала декоративными элементами, освещение, цветовое решение. Микроклимат поддерживается системой приточно–вытяжной вентиляции. Мебель применяется стандартная облегченных конструкций, столы должны иметь полиэфирное покрытие. Столовая посуда применяется металлическая из нержавеющей стали, полуфарфоровая, фаянсовая, сортовая стеклянная.

Кафе «7 Lig» г. Саяногорск. Открылся 21 октября 2013 года в реконструированном здании, торговая площадь 50 кв. м. В основном зале около 120 мест по 4 места в каждом.

Блюда, включенные в меню кафе "7 Lig", готовятся из местного сырья (кафе заключило договоры с местными производителями). Меню отличается разнообразием европейской и японской кухни. Меню структурно делится на три части: меню бар, меню европейской кухни, меню японской кухни. Для ценителей традиций – меню в стиле. Если какое–либо блюдо заказывают редко, специалисты изучают, в чем причина: неудовлетворительное качество, несоответствующее оформление или недостаточная реклама. Затем, после доработки, снова изучается спрос на блюдо. Если эти меры не принесли результатов, блюдо изымается из меню. С наступлением лета начинает действовать новое летнее предложение – изысканное и оригинальное.

Происходит постоянный поиск новых форм работы. Более двух лет развивается предложение услуг по обслуживанию вне предприятия: выездные фуршеты, кейтеринг, бизнес–ланчи, доставка готовой продукции на дом. В конце каждого сезона анализируются покупки–заказы, затем с учетом анализа меняется меню. Услуги клиентам оказываются с выездом поваров и барменов (по меню ресторана или индивидуально).

В "7 Lig" работает один зал: яркий, знакомый нам еще с открытия, с некурящей зоной и отличается современным дизайном. У кафе есть общее и неоспоримое достоинство – здесь на самом деле приятно отдыхать: по–настоящему стильное оформление, радующее глаз, мягкие зоны, ЖК–экраны [4, с. 2].

К достоинствам заведения можно отнести следующее:

- удачное местоположение,
- большое пространство,
- удобная посадочная зона,
- эксклюзивный дизайн интерьера,
- разнообразие меню, напитков, в том числе и алкогольных,
- постоянные скидки и акции,
- регулярное пополнение и совершенствование меню,
- возможность просмотра музыкальных клипов по телевидению,
- разнообразие и регулярность вечеринок и развлекательных программ,
- удобная парковка,
- хорошее кондиционирование заведения.

К недостаткам обслуживания можно отнести следующее:

- В часы – пик администратор не может организовать работу официантов так, чтобы они быстро, четко и качественно обслуживали клиентов;
- Нехватка дисциплины персонала;
- Функциональные структуры находятся в подчинении администратора.

Коллектив подразделяется на службы. Служба приема занимается решением вопросов, связанных с приемом прибывающих посетителей, их размещением, а также обеспечением их комфорта. Это первая служба, с которой контактирует гость, и от того, как он был встречен, зависит его первоначальное впечатление о заведении.

Бар «RELAX BAR» открылся 25 апреля 2015 года и сразу стал основным конкурентом кафе «7 Lig». Бар, где можно провести спокойно время за кальяном. Исключительным его делают настоящие Арабские кальяны, окунуться в таинственный мир востока и расслабиться, забыв о повседневной суете, большой выбор чая с разным вкусом и ароматом. Проведение регулярных тематических вечеринок с лучшими ди–джеями. Зал рассчитан на 100 гостей, а в режиме вечеринки вместиться смогут около 200 человек [6, с. 2].

То, что этот бар является не менее роскошным и модным, чем «7 Lig», не отстает в разнообразии меню и алкогольной продукции, не уступает в качестве организации отдыха посетителей – все это действительно составляет достойную конкуренцию концепт–кафе «7 Lig». Новое заведение, без сомнений, переманило часть посетителей. Но у «7 Lig» есть несколько преимуществ: у него уже есть постоянная клиентура и хорошая репутация; а также график работы в «7 Lig» продолжительнее, что, несомненно, больше привлекает посетителей, так как оба заведения рассчитаны на определенный контингент молодых людей. К мероприятиям по повышению качества обслуживания посетителей кафе «7 Lig», с нашей точки зрения, необходимо отнести следующее:

1. Усовершенствовать систему обслуживания.

2. Наладить дисциплину в коллективе.
3. Усовершенствовать систему доставки блюд на дом, в офисы.
4. Пересмотреть графики работы персонала, чтобы работники каждого звена могли справляться со своими должностными обязанностями.
5. Обновить обложки меню, так как они не в подобающем для такого рода заведений состоянии.
6. Увеличить штат администраторов, так как они сильно загружены.
7. Сообщать посетителям о проходящих акциях в печатном виде (листочки, карточки на столах).

Библиографический список

1. Базаров Т. Ю., Еремина Б. Л. *Управление персоналом*. М.: ЮНИТИ, 2012. – 560 с.
2. Браймер Р.А. *Основы управления в индустрии гостеприимства / Пер. с англ.* М.: Аспект Пресс, 2012. – 215 с.
3. Бородина В. В. *Ресторанно – гостиничный бизнес*. – М.: Книжный мир, 2001. – 165 с.
4. URL: <http://saianogorsk.spravker.ru/kafe/>.
5. Федцов В.Г. *Культура ресторанного сервиса: учебное пособие*. – М.: Дашков и К, 2011. – 248 с.
6. URL: <http://websta.me/n/relaxsayan>.

© Медведева Е. А., 2016

ПРОБЛЕМЫ ФОРМИРОВАНИЯ СЕМЕЙНОГО БЮДЖЕТА В УСЛОВИЯХ ЧРЕЗВЫЧАЙНЫХ СИТУАЦИЙ

К. А. Мельдер, К. А. Смирнова

*Научный руководитель – Р. А. Лейман
ГБПОУ РХ «Хакасский политехнический колледж»*

Каждая семья для повышения своего благосостояния применяет основной принцип бюджетного формирования — планирование и прогнозирование собственных расходов и доходов. Сбалансированный подход к формированию семейного бюджета позволяет семье повысить уровень жизни и заработать определённые сбережения. Иначе говоря, бюджет определяет содержимое "денежной сумки": наличие в ней денежных средств или их дефицит, динамику ее наполнения или опорожнения, каналы прихода и расхода денег, соотношение между доходами и расходами.

Целью данной работы является исследование особенностей формирования семейного бюджета в российских семьях, изучение проблем формирования бюджета семьи в условиях чрезвычайных ситуаций.

Для достижения поставленной цели необходимо решить следующие задачи:

- обозначить источники доходов семейного бюджета и направления расходов семьи;
- выявить проблемы семей оказавшихся в условиях ЧС;
- на примере конкретных семей с. Шира, пострадавших от пожаров в апреле 2015 г., изучить особенности формирования семейного бюджета в условиях ЧС;
- на основе проделанной работы провести анализ результатов ликвидации последствий ЧС в Республике Хакасия.

Объект исследования – семейный бюджет.

Предмет – доходы и расходы семей с. Шира пострадавших в апреле 2015 г.

Представленная работа обладает практической значимостью. А именно: полученные данные можно использовать для статистического изучения социально экономического положения в Республике Хакасия.

В ходе исследования были использованы методы выборочного наблюдения, опроса и анкетирования, систематизации и обобщения научной литературы.

Семейный бюджет – это план регулирования денежных доходов и расходов семьи, составляемый обычно на месячный срок; это финансовый план, суммируемый доходы и расходы семьи за определенный период времени. Традиционно выделяют три типа семейного бюджета: совместный, совместно-раздельный (долевое участие) и раздельный. Каждый из них имеет свои достоинства и недостатки, и только сами члены семьи могут выбрать, какой вариант им больше подходит. Семейный бюджет состоит из двух основных структурных единиц: доходов и расходов.

Доходы – это деньги или материальные ценности, получаемые от предприятия, отдельного лица или какого-либо вида деятельности. **Расход** – это затраты, издержки, потребление чего-либо для определенных целей.

В целом доходы россиян можно охарактеризовать как невысокие. По данным бюджетного обследования домашних хозяйств, свыше половины потребительских расходов составляют траты на покупку продуктов. Даже в наиболее высокодоходных обследуемых семьях они превышают 40%. В России очень велика концентрация доходов. По официальным данным, наиболее богатая 20-процентная группа в январе – сентябре 2015 г. сконцентрировала 48,6% денежных доходов населения.

Номинальные доходы современных российских семей формируются из различных денежных поступлений по линии государственных программ помощи в виде выплат и льгот, поступающих из финансовой системы и других средств, получаемых населением, работающих по найму. Решающую часть доходов этой группы населения составляют заработная плата, доходы от собственного хозяйства. Существенное влияние на формирование доходов российских семей оказывают выплаты по программам государственной помощи. За счет этих источников осуществляется пенсионное обеспечение, содержание временно нетрудоспособных граждан, выплачиваются различного вида пособия.

Весной 2015 года в Хакасии огонь охватил почти 40 населенных пунктов. Около 5 тысяч человек остались без жилья, погиб 31 человек. От огня пострадали от 1,3 до 1,4 тыс. жилых домов, 40% из которых являются квартирными домами. Ситуацию, связанную с пожарами в Хакасии, взял под личный контроль Владимир Владимирович Путин. В соответствии с решением Президента Российской Федерации каждый человек получил материальную помощь в размере 10 тысяч рублей, компенсацию за утраченное имущество в размере 100 тысяч рублей. Также был определен порядок восстановления жилья. Доходы республиканского бюджета на 2015 год увеличились более чем на 4,5 миллиарда рублей. Изменения в бюджете связаны с реализацией мероприятий по ликвидации последствий пожаров, так комментирует изменения Председатель Верховного Совета Республики Хакасия Владимир Штыгашев. В настоящее время в Хакасии закончено строительство всех планируемых 1124 жилых домов. Завершена отделка жилых помещений и прокладка инженерных коммуникаций, индивидуальные скважины для водоснабжения нового жилья. Власти Хакасии проделали огромную работу.

В этот трудный для пострадавших период, государство оказало серьезную помощь семьям погорельцев. Интерес представляет анализ семейного бюджета, проведенный по результатам выборочного наблюдения в с. Шира. Расчеты показали, что доходная часть семейного бюджета в семьях пострадавших от пожара в среднем возросла на 10% за счет адресной помощи оказанной государством. Изменилась структура расходной части семейного бюджета. Увеличилась доля расходов на строительные материалы (в среднем на 15%), возросли расходы на одежду, домашний инвентарь. Из бюджета семьи исчезли расходы на отдых и развлечения.

Следовательно, расходы семейного бюджета как нельзя лучше отражают иерархию человеческих потребностей. По расходам семьи можно судить не только об уровне благосостояния семьи, но и общества в целом. Чрезвычайные события в Хакасии в апреле 2015 г., показали, что чужой беды не бывает.

Библиографический список

1. *Постановление Правительства Республики Хакасия № 241 от 24.05.2015 Об осуществлении мероприятий по ликвидации последствий пожаров, произошедших в апреле 2015 года на территории Республики Хакасия*
2. *Борисов Е. Ф. Основы экономики: Учебное пособие. – М.: Юрайт – Издат, 2011. – 316 с.*
3. *Куликов Л. М. Экономическая теория: Учебник. – М.: ТК Велби, Издательство Проспект, 2010. – 432 с.*
4. *Современная экономика: Учебное пособие / Под ред. О. Ю. Мамедова. – Ростов–на–Дону: Феникс, 2011. – 456 с.*

© Мельдер К. А. , Смирнова К. А., 2016

ФИНАНСОВО–ПРАВОВЫЕ ОСНОВЫ ДЕЯТЕЛЬНОСТИ ПЕНСИОННОГО ФОНДА РОССИЙСКОЙ ФЕДЕРАЦИИ

М. С. Павлов

*Научный руководитель – А.С. Тарасенко
ФГБОУ ВПО «Хакасский государственный университет им. Н. Ф. Катанова»,
Колледж педагогического образования, информатики и права*

Актуальность данной темы определяется тем, что в условиях рыночной экономики главным институтом защиты человека является социальное страхование. В период социально–экономических реформ, когда сложившиеся отношения между социальными объектами изменяются кардинальным образом, общество оказалось не готовым к осмыслению задач в области социального страхования в условиях развития экономики. И в этой связи принципиально важным является изучение теоретических основ социального страхования.

Пенсионный фонд Российской Федерации (ПФР) – один из крупнейших и наиболее важных социальных институтов России. Пенсионный фонд РФ представляет собой централизованную систему аккумуляции и перераспределения денежных средств, используемых главным образом для осуществления

выплат различным категориям нетрудоспособного населения в виде трудовых, военных и социальных пенсий; пенсий по инвалидности; компенсационных выплат [4].

ПФР осуществляет следующие основные функции:

- получение от плательщиков страховых взносов, необходимых для финансирования выплат государственных пенсий;
- организацию банка данных по плательщикам страховых взносов в Пенсионный фонд РФ;
- индивидуальный учет поступающих в Пенсионный фонд РФ от работающих граждан обязательных страховых взносов, имея в виду в дальнейшем увеличение размеров государственных пенсий за счет вносимых гражданами средств;
- межгосударственное и международное сотрудничество РФ по вопросам, относящимся к компетенции Пенсионного фонда.

Основными задачами Пенсионного фонда являются:

- целевой сбор и аккумуляция страховых взносов, а также финансирование расходов, связанных с социальной защитой населения;
- организация работы по взысканию с работодателей и граждан, виновных в причинении вреда здоровью работников и других граждан, сумм государственных пенсий по инвалидности вследствие трудового увечья, профессионального заболевания или по случаю потери кормильца;
- капитализация средств Фонда, а также привлечение в него добровольных взносов физических и юридических лиц;
- контроль за своевременным и полным поступлением в Фонд страховых взносов, а также контроль за правильным и рациональным расходованием его средств;
- проведение научно-исследовательской работы в области государственного пенсионного страхования;
- разъяснительная работа среди населения и юридических лиц по вопросам, относящимся к компетенции фонда [3].

Финансовая устойчивость ПФР в долгосрочной перспективе во многом будет определяться резервом, предназначенным для финансирования выплаты накопительной части трудовой пенсии. Учитывая данное обстоятельство, в настоящее время особую актуальность приобретают вопросы эффективности накопительной составляющей пенсионной системы в связи с обострением проблемы размещения пенсионных накоплений, заключающейся в возрастающем объеме средств, подлежащих размещению государственной управляющей компанией в государственные ценные бумаги [1].

Анализ текущего финансового состояния исполнения бюджета Пенсионного фонда Российской Федерации и актуарный прогноз на долгосрочную перспективу показывает резкое углубление негативных тенденций в развитии пенсионной системы, обусловленных, прежде всего, угрозой потери ее самостоятельности (автономности) и финансовой устойчивости в связи с грядущим ухудшением демографической ситуации в стране и несовершенством финансового механизма пенсионной системы [2].

Таким образом, рассмотренные основы правового регулирования деятельности Пенсионного фонда Российской Федерации позволяют сделать следующие выводы:

- Как субъект материальных и финансово-правовых отношений по предоставлению всех видов государственных пенсий ПФР в настоящее время выполняет функции по частичному сбору, аккумуляции, финансированию, назначению, перерасчету и выплате государственных трудовых и социальных пенсий, устанавливаемых в соответствии с законодательством Российской Федерации.

- В финансовых правоотношениях Пенсионный фонд Российской Федерации участвует как самостоятельная форма образования и расходования денежных средств, учреждение, предназначенное для управления финансами государственного пенсионного обеспечения и обладающее собственным объектом и предметом правового регулирования.

- В правоотношениях по пенсионному обеспечению граждан ПФР выступает как уполномоченное учреждение, не входящее в структуру органов исполнительной власти, но осуществляющее особые государственные функции. В этой роли ПФР опосредует публично-правовые финансовые обязательства государства и соответственно может быть признан юридическим лицом, предназначенным для осуществления строго определенных целей и обладающим особым правовым статусом

- Являясь, по сути, своей некоммерческой организацией, действующей в форме учреждения, Пенсионный фонд в то же время в соответствии с возложенными на него задачами выполняет функции, не свойственные всем прочим организациям, действующим в форме некоммерческих учреждений, и в связи с этим нуждается в наличии специальных правовых источников, регулирующих его статус и полномочия в бюджетно-финансовой сфере.

- Финансовая деятельность Пенсионного фонда Российской Федерации в настоящее время регулируется огромным числом как законодательных, так и подзаконных нормативных актов, отчасти противоречащих друг другу. Сказанное обуславливает необходимость принятия специализированного федерального закона, определяющего правовое положение ПФР и его место в финансовой системе

государства, а также – разграничивающее его правомочия и обязательства в гражданских, административных, финансовых и др. правоотношениях.

Библиографический список

1. Долотов В. А. *О признаках финансовой устойчивости пенсионной системы* // *Финансы*. – 2009. – № 5. – С. 11.
2. Пахомов, Е.В. *Подходы к прогнозированию страховых взносов на обязательное пенсионное страхование* // *Финансовая аналитика: проблемы и решения*. – 2013. – №16. – С. 45–56.
3. *Пенсионное обеспечение в России: учебное пособие*/ Р. И. Ерусланова, Ф. Н. Емельянова, Р. А. Кондратьева. – М. : Дашков и К, 2008. – 345 с.
4. Сулейманова. В. *Право социального обеспечения*. – М. : Дашков и К, 2009. – 448 с.

© Павлов М. С., 2016

МАРКЕТИНГОВЫЕ ИССЛЕДОВАНИЯ РЫНКА ОБЩЕСТВЕННОГО ПИТАНИЯ Г. АБАКАНА

Е. П. Рулевская

*Научный руководитель – Т. И. Островских, канд. экон. наук
Хакасский технический институт – филиал СФУ*

В целях реализации государственной политики, направленной на дальнейшее развитие туристской деятельности, создание рекреационных территорий и формирование здорового образа жизни населения, Правительство Республики Хакасия утвердило государственную программу Республики Хакасия "Развитие туризма в Республике Хакасия на 2011 – 2016 годы". Органам местного самоуправления, организациям всех форм собственности рекомендовано принять участие в реализации мероприятий по выполнению данной программы [1].

Общественное питание занимает особое место в развитии туристической индустрии. Опираясь на положения программы, проведено маркетинговое исследование развития рынка общественного питания г. Абакана. Повышение качества обслуживания, предоставление высокого уровня сервиса в общественном питании является актуальной в силу улучшения уровня и качества жизни граждан России. В последние годы ресторанный бизнес привлекает все больше инвесторов, поскольку этот вид деятельности является достаточно перспективным.

Все большую долю среди открывающихся ресторанов стали занимать необычные ранее для нашей страны кофейни, пиццерии, кондитерские, японские суши-бары и другие заведения. Успех в конкурентной борьбе во многом зависит от месторасположения, ценовой политики, концепции и квалификации точек общественного питания.

При открытии новых точек общественного питания необходимо соблюдать нормы при проектировании строящихся и реконструируемых зданий и помещений столовых, ресторанов, кафе, закусочных, буфетов, пивных баров, а также магазинов кулинарии и домашних кухонь.

Рестораны, кафе, кондитерские и закусочные следует размещать на магистралях, вблизи остановок общественного транспорта, в зонах отдыха и мест активного туризма.

В традиционной классификации, установленной ГОСТом РФ 50762–95, рестораны делятся на три класса: люкс, высший и первый, каждому из которых соответствует определенный набор требований. Однако в современных условиях чаще используется несколько иная градация: элитные, рестораны для среднего класса (демократичные) и фаст-фуды [2].

Кроме того, помимо обычных баров и кафе, в последние годы появился особый тип заведений общественного питания – кофейни, кондитерские. Наиболее часто предприятия общественного питания сегментируют по размеру среднего чека, в соответствии с этим делением на рынке существует 5 основных сегментов (табл. 1).

Таблица 1 – Сегментирование предприятий общественного питания по размеру среднего чека

Название сегмента	Русский перевод	Средний чек, руб.
Street Food	Уличная еда	100
Fast Food/QSR	Фаст-фуд	250
Quick& Casual / Fast Casual	Быстрая повседневная	600
Casual Dining	В непринужденной обстановке	500 – 1000
Fine Dining	Изысканные блюда	свыше 1000 рублей

В структуре сетевого сегмента наибольшую долю по количеству заведений занимают заведения низкого ценового сегмента Street Food и Fast Food – 30% и 29% соответственно, демократичному ценовому сегменту принадлежит 41% рынка.

С целью изучения рынка конкурентов и уровня заведений общественного питания, составлен сопоставимый перечень конкурентов по показателям как наиболее посещаемые жителями г. Абакана. Результаты исследования приведены в таблице 2.

Таблица 2 – Сравнительный анализ конкурентной среды

Конкурентные показатели	Veranda cafe, Ночной Пикник	Fashion cafe	Суши-бар Бумеранг
1. Транспортная доступность	Ост. «Торговая», 3 мин.	Ост. «Центр. Рынок», 3 мин.	Ост. «Чехова», 10 мин.
2. Состояние дорожного покрытия	Асфальт, хорошее состояние	Асфальт, хорошее состояние	Асфальт, среднее состояние
3. Удобный подъезд	200 м ²	80 м ²	70 м ²
4. Ценовая политика	Средний чек 700 руб. на человека	Средний чек 550 руб. на человека	Средний чек 1000 руб. на человека
5. Дополнительные услуги	Доставка по Абакану бесплатно от суммы заказа 250 руб.	Доставка по Абакану бесплатно от суммы заказа 250 руб.	Доставка по Абакану бесплатно от суммы заказа 250 руб., самовывоз – скидка 15%
6. Площадь	Около 250 м ²	Около 100 м ²	Около 90 м ²
7. Дисконтные карты в оплате	Небольшое количество	Среднее количество	Небольшое количество
8. Национальные кухни	Японская, Европейская, Итальянская	Японская, Европейская,	Японская (преимущественно), Европейская,
9. Часы работы	С 11.00 до 04.00 час.	С 11.00 до 00.00	Круглосуточно
10. Адрес	Пр. Дружбы Народов 16, центр	Ул. Пушкина 50, центр	Ул. Карла Маркса 59, центр

Благодаря анализу конкурентов на территории города было выявлено, что большая часть заведений не отвечают высоким требованиям, но в то же время завышают цену на продукцию. И следствием этого является то, что потребитель получает конечный продукт и качество обслуживания по завышенной цене. Это и является проблемой города, которую можно устранить тремя способами: понизить цены в данных сегментах, повысить качество продукции и сервиса до более высокого уровня, либо увеличить количество точек общественного питания, усилив при этом конкуренцию.

Для анализа конкурентов на рынке общественного питания г. Абакана, изучения спроса на данные услуги у потенциальных потребителей было проведено анкетирование. Количество респондентов для данного маркетингового исследования составило 80 человек.

Структура опрошенных респондентов разделена по следующим категориям: студентов – 50%, работающих – 40% и др. – 10%, все жители г. Абакана. Из числа опрошенных было выявлено, что посещают рестораны, кафе, кондитерские два раза в месяц – 37% и редко – 33%. Возраст 18 – 30 лет, из числа опрошенных составляет 76% всех респондентов.

По результатам исследования выявлено, что жителей г. Абакана интересует разнообразие кухонь, качественное обслуживание, но при этом достаточно демократичные цены. Это следует из того, что большая часть населения имеет достаточно невысокий доход. На основе этого делаем следующие выводы, что потенциальные потребители нуждаются в заведениях общественного питания, в которых им с удовольствием предложат комфортный отдых, приятное времяпрепровождение, вкусную и разнообразную кухню.

В рамках реализации региональной программы ожидается увеличение количества российских и иностранных туристов, принимаемых Республикой Хакасия, поэтому значительную долю в реализации данной программы должны внести и предприятия общественного питания г. Абакана. В ближайшие несколько лет сетевые операторы будут иметь особый вес при формировании рынка, но и кафе, закусочные, кондитерские должны занять достойное место в данном сегменте, что, соответственно повысит качество обслуживания.

Библиографический список

1. Государственная Программа Республики Хакасия «Развитие туризма в Республике Хакасия (2011–2016 годы). URL: minec.khabkrai.ru/sites/default/docs.cntd.ru/document/459603605 (дата обращения 27.02.2016.).
2. Федков В. Г. Культура ресторанного сервиса: учеб. пособ. – М.: «Дашков и К», 2008. – 337 с.

ГОСУДАРСТВЕННАЯ ПОДДЕРЖКА ИННОВАЦИОННОЙ АКТИВНОСТИ МАЛОГО БИЗНЕСА

Д. А. Савостин

Научный руководитель – О. П. Савичев

Санкт–Петербургский Государственный Экономический университет

Необходимость развития малого предпринимательства объясняется не только спецификой стоящих перед российской экономикой задач структурного обновления, но и мировыми тенденциями, связанными с привлечением малого и среднего бизнеса в единые механизмы общественно–экономического развития. Так, доля малого бизнеса в производстве ВВП в развитых странах составляет более 50%, в РФ – только 15–20 %.

К сожалению, приходится признать, что малый и средний инновационный бизнес в российских регионах обязан выживать и развиваться в условиях недостаточной государственной поддержки. Существующие источники финансирования, включая приборы денежной помощи со стороны государства, покрывают инвестиционные потребности малых и средних инновационных компаний не более чем на 10–15%. (По данным Обнинского Информационного форума)

Недостаток, дороговизна и непостоянность финансирования считаются одними из основных причин, по которым многие перспективные субъекты малого бизнеса замедляются в своем развитии и в течение 10–15 лет не могут выйти на траекторию устойчивого развития.

Разнородность распределения и доступности частей инфраструктуры по регионам также является немало важным недостатком. Большая плотность инфраструктуры характерна для Ленинградской области (далее – ЛО). В Санкт – Петербурге создан «Центр развития и поддержки предпринимательства». Все районы имеют фонды поддержки предпринимательства (Агат), технопарки и бизнес–инкубаторы (Первый городской бизнес инкубатор). Во всех частях ЛО действуют и оказывают поддержку бизнесу общественные организации такие, как: «Многофункциональный центр по предоставлению государственных услуг юридическим лицам и индивидуальным предпринимателям Санкт–Петербурга» (*в этом центре в одном месте сконцентрированы функции городских комитетов, которые предоставляют государственные услуги бизнесу, а также оказывать максимально возможную помощь юридическим лицам и индивидуальным предпринимателям в организации бизнеса в Санкт–Петербурге*), торгово–промышленные палаты субъектов и муниципальных образований, СПб ГБУ «Санкт–Петербургский Межрегиональный Ресурсный Центр» (*Цель: постоянно повышать квалификацию управленческих кадров, в соответствии с социально–экономическими потребностями города*).

Основные проблемы инновационной активности в формировании механизмов поддержки малых предприятий на примере г. Санкт–Петербурга.

Исследование будет проводиться по данным мониторинга деятельности субъектов малого и среднего предпринимательства в Санкт–Петербурге, проведенного в 2010 и 2014 годах. Среди многочисленных проблем в секторе малого бизнеса, на протяжении 4 лет проблема финансового обеспечения остается одной из наиболее острых. Несмотря на попытки улучшения условий кредитования малых предприятий, препятствий на пути к получению кредита достаточно много. Проблему слабой финансовой поддержки малых предприятий подтверждает мониторинг деятельности субъектов малого и среднего предпринимательства в Санкт–Петербурге, проведенного в 2010 и 2014 годах.

За 5 лет в значительной мере увеличился рейтинг таких проблем, как: невыгодные условия кредитования, нестабильность экономической ситуации и инфляция. Эти проблемы могут затормозить развитие инновационной активности малого бизнеса в России.

Полученные данные позволяют сформулировать рекомендации и предложения по поводу развития и стимулирования инновационной деятельности, как непосредственной помощи, предоставляемой конкретно самим компаниям, так и поддержке с помощью развития главных институтов поддержки малых инновационных компаний.

Использование программно–целевого метода позволит проводить единую политику по поддержке Санкт–Петербургом субъектов малого и среднего предпринимательства; эффективно управлять бюджетными средствами; обеспечить высокую бюджетную эффективность расходов на поддержку и развитие малого и среднего предпринимательства в Санкт–Петербурге.

Решение проблем с денежной недостаточностью может осуществляться путем создания в первую очередь венчурного капитала.

Вопросы финансирования малых инновационных предприятий во многом находятся в зависимости от степени их интеграции, совместной работы с разными элементами инновационной инфраструктуры. Так, наиболее пятидесяти процентов компаний, участвующих в инновационной деятельности, сотрудничает с университетами (около 53,7 %). Например, гос. Корпорация «Росатом» сотрудничает с «МИФИ», «Санкт–Петербургский государственный политехнический университет», «СПбГУ» Незначительное количество сотрудничает с иностранными экономическими структурами и венчурными фондами.

Но следует заметить, что малые инновационные предприятия, согласно опросам, выражают рвение к другому распределению форм совместной работы. В частности, посреди предпочитаемых форм

совместной работы можно выделить: сотрудничество с венчурными фондами и участие в различных программах и проектах инновационного становления.

Стремление увеличить список форм совместной работы – является позитивной тенденцией, следует отметить снижение интереса к сотрудничеству с университетами, что может понизить совместный уровень инновационной активности в регионе.

Библиографический список

1. Боркова Е. А. Использование динамической модели оценки инвестиционного климата в управлении инвестиционными процессами // Вестник ИНЖЭКОНа. Серия: Экономика. – 2013. – №5(64). – С. 19–24.
2. Официальный сайт Федеральной службы государственной статистики. URL: <http://www.gks.ru/>.
3. Официальный сайт Российской Ассоциации Венчурного Инвестирования. URL: <http://www.rvca.ru/rus/>.
4. Zoidov K. KH., Morgunov E. V., Bidjamova K. V. *Small and average innovative business evolution feature of crisis economy in the post-Soviet territory.*–M: CEMIRAS, 2009. –152 p.

© Савостин Д. А., 2016

РАЗВИТИЕ РЕЛИГИОЗНОГО И ПАЛОМНИЧЕСКОГО ТУРИЗМА В РЕСПУБЛИКЕ БЕЛАРУСЬ: СУЩНОСТНЫЕ АСПЕКТЫ

А. Р. Сидоренко

Научный руководитель – Е. В. Старосоцкая

УО «Белорусская государственная сельскохозяйственная академия», Республика Беларусь

В условиях всеобщей интеграции и сближения всех народов туризм является не просто частью экономики, но и катализатором развития межкультурных связей. Поэтому сейчас наблюдается активное изучение всех видов туристической деятельности. И если двинуться к истокам этого феномена, то мы придем к религиозному туризму, и следовательно, к паломничеству [1, с. 14]. Паломничество – это явление, которое зародилось еще в древности и которое было непосредственно связано с разнообразными религиозными течениями. Традиция паломничества занимает важное место в жизни любого верующего человека, играя основополагающую роль в его духовной жизни. Религиозный туризм является основной частью современного туризма.

Религиозный туризм – это деятельность по организации посещений туристами объектов, связанных с историко-культурным и природным наследием. Знакомство представителей различных религий и слоев населения не только с религиозными, но и с историческими, культурными и художественными ценностями посещаемых мест, дает возможность им получить новые знания, по-новому оценивать окружающую действительность. Организация религиозного туризма требует тщательной подготовки программ пребывания и участников поездок, для положительного восприятия атмосферы посещаемых достопримечательных мест [4, с. 7]. В практической деятельности следует учитывать новые тенденции и явления и появляющиеся информационные возможности, связанные с новейшими техническими достижениями.

Однако, в научных кругах имеются разнообразные подходы к определению и содержанию религиозного туризма. Некоторые ученые, такие как А. Бабкин и Т. Христов, считают, что религиозный туризм можно разделить на два направления: паломническое и познавательно-экскурсионное. Данное разделение основывается на экономических показателях, так как и в религиозном туризме, и в паломничестве туристы расходуют средства на транспорт, размещение и питание, но данный критерий не предусматривает возможности для их объединения. Однако имеется и другое мнение о том, что религиозный туризм является составляющей частью паломничества. Ученые, настаивающие на данном утверждении, ссылаются на то, что паломничество зародилось гораздо раньше, чем туризм в его современном облике. Такого мнения придерживаются некоторые европейские исследователи. Однако в таких странах, где располагаются важные религиозные святыни и имеется большой паломнический поток, есть четкое разграничение между паломниками и туристами [5, с 13].

Религиозный туризм играет большую роль в системе международного и внутреннего туризма. Люди отправляются в паломнические и экскурсионные поездки по святым местам и религиозным центрам, принимают участие в религиозных церемониях, стремятся изучить духовные достижения народов других стран, понять их религию. В познавательных рамках религиозные туры направлены на посещение религиозных центров, где туристы смогут увидеть религиозные объекты, посетить музеи и побывать на выставках. Туристы участвуют и в богослужении, и в крестных ходах.

Главные белорусские святыни – Полоцкие Монастыри Ефросиньи, храм Воскресенья Христова в Бресте, Новорудский костел языческого происхождения, а также многочисленные святые места в других

городах и местечках Республики Беларусь – являются объектами религиозного и паломнического туризма. Среди святых мест Беларуси ряд памятников всемирной архитектуры включен в список культурного наследия ЮНЕСКО. Также существуют памятники, которые только претендуют на включение в список мирового архитектурного наследия. Например, Фарный Костел с усыпальницей – криптой Радзивиллов в Несвиже, Борисоглебская церковь и Коложский собор в Гродно XII века. Многие архитектурные памятники такие, как: Спасо–Евросиньевская церковь, Софийский собор в Полоцке, Монастырь святого Николая в Могилеве, а также оборонные храмы в Сынковичах и Камаях, уже давно обрели мировую славу [2]. К достоянию народного зодчества и ремесленного искусства причислены деревянные церкви Полесья, выполненные в стиле традиционного белорусского зодчества.

На территории Беларуси можно посетить не только православные и католические святыни. Республика Беларусь является многоконфессиональной страной, поэтому на ее территории можно встретить и православные церкви, и католические костелы, и еврейские синагоги, и молебные дома для мусульман, буддистов, бахаистов, и старообрядческие храмы.

К примеру, в Мире, Минской области, можно встретить православную и католическую церковь рядом с синагогой. А в Воложине два века подряд была открыта духовная академия для евреев, где обучались будущие раввины со всего мира. Исторически территория Беларуси была плотно заселена евреями. Доказательством этому могут послужить около 78, сохранившихся до сих пор, старинных еврейских кладбищ, а также около 100 действующих зданий синагог и иешив. Так же на всей территории Беларуси открыты мусульманские мечети, некоторые из них были построены в самом начале зарождения мусульманской веры в Беларуси. Древнейшая мусульманская мечеть в Республике Беларусь находится в городе Ивье Гродненской области. На территории города проживают многочисленные национальные группы татар, имеющие свою историю и обычаи.

Также в Беларуси есть места, где божественная милость проявлялась на природных источниках: камнях, деревьях, уникальных крестах–валунах. Одно из таких мест поклонения – древний Туров, в котором каменный крест вырос прямо из–под земли. И это не говоря о целебных источниках и исцеляющих водах рек и озер, сила которых доказана учеными всего мира.

На территории Свято–Успенского ставропигиального монастыря в городке Жировичи паломники имеют возможность очиститься духовно, пожив в монастыре несколько дней. Еще одно святое место Хмелево в Брестской области Жабинковского района знаменито своей чудотворной иконой Ченстоховской. Кроме того, в Хмелево проживает отец Серафим, признанный настоящим чудотворцем XXI века.

Свято–Рождество–Богородицкий женский монастырь, построенный на территории Брестской Крепости, принимает паломников со всего света круглый год.

Паломнические туры по Беларуси часто приурочены к какой–либо определенной дате. Например, поклониться Святым мощам небесной покровительнице Белой Руси преподобной Ефросинии Полоцкой ежегодно приезжают 5 июня, пешее паломничество католиков к Будславской иконе Божией Матери вот уже не одно столетие совершается 2 июля, 8 августа полигриты–католики направляются в Раковский доминиканский костел и т.д.

Если рассматривать формы практического проявления религиозного и паломнического туризма в Беларуси, то можно сказать, что выявляется масса сходств с соответствующими европейскими формами туризма. Так в Беларуси уже практикуются туры, которые номинально являются религиозными, но которые совмещают в себе различные проявления спортивного, исторического и других видов туризма. На основании этих наблюдений можно утверждать, что в Беларуси развивается духовный туризм, одна из составляющих которого, – религиозный и паломнический туризм – в свою очередь активно взаимодействует с другими составляющими. Религиозный туризм – это не просто экскурсии и знакомство со святыми местами и храмами, но и духовное очищение через прикосновение к святыням и молебен перед чудотворными иконами, святыми неотъемлемыми мощами белорусских святынь.

Из вышесказанного можно заключить, что Беларусь стоит на перекрестке не только европейских дорог, но и различных религий: здесь пересекаются пути христиан и иудеев, мусульман и кришнаитов, дзен–буддистов и бахаистов. Ко всему прочему, последователи эзотерической религии и язычники столетиями живут на территории Беларуси в мире и согласии. Поэтому можно сделать вывод, что в Беларуси переплелись традиции Востока и Запада, и каждая из религий оставила свой духовный и материальный след в этих местах. Культовые сооружения разных вер соседствуют практически во всех городах и местечках республики.

Таким образом, Беларусь имеет внушительный потенциал, для дальнейшего развития религиозного туризма. Страна обладает достаточным числом как исторических, так и новых религиозных объектов. Белорусские туроператоры начинают работать по европейскому образцу, совмещая религиозные путешествия с другими видами туризма. Однако следует отметить, что в Беларуси очень сильна паломническая традиция, и верующие по–прежнему больше обращаются к Церкви, нежели к туристическим фирмам для организации паломничества. Поэтому туристическим фирмам необходимо более тесное сотрудничество с Церковью при организации путешествий. Посещение святых мест издавна представляло собой одну из наиболее важных и почитаемых традиций народа неразрывно связанную с самой сущностью православного вероучения.

Библиографический список

1. Христов Т. Т. *Религиозный туризм: Учебное пособие.* – М.: Издательский центр «Академия», 2005. – 288 с.
2. *Туристический потенциал Беларуси // Белорусское телеграфное агентство.* – 2014. – URL: <http://www.belta.by/ru/articles/dossier/Turisticheskij-potentsial-Belarusi-i-478.html> (дата обращения 11.02.2016).
3. *Христианское паломничество и современный туризм // сайт «Тонкости туризма».* – 2011. – URL: <http://tonkosti.ru> (дата обращения 11.02.2016).
4. Заборовская О. В. *Проблемы совершенствования кластерного подхода к развитию туризма в региональной экономике // Мир экономики и права.* – 2012. – №2. – С. 4–10.
5. Печерица Е. В., Шарафанова Е. Е. *Паломнический туризм: сущностные аспекты // Современные проблемы науки и образования.* – 2014. – № 6. – С. 10–18.
6. Вайткун А. *Паломничество и религиозный туризм // сайт паломнической службы «Иоаннов Родник».* – 2010. – URL: <http://www.palomnik.by/palomnik/sermons/art-19> (дата обращения 10.02.2016).

© Сидоренко А.Р., 2016

МАРКЕТИНГОВОЕ ИССЛЕДОВАНИЕ ВТОРИЧНОГО РЫНКА АВТОМОБИЛЕЙ В РЕСПУБЛИКЕ ХАКАСИЯ

Н. С. Тастанов

*Научный руководитель – И. В. Панасенко, к.э.н., доцент
Хакасский технический институт – филиал СФУ*

Нельзя не согласиться, что автомобильный транспорт прочно обосновался в жизни современного человека. Современный автомобиль значит очень много – это и средство передвижения, и хобби, и способ самовыражения, и многое другое. В связи с этим перед человеком встаёт вопрос, какой автомобиль приобрести и по какой цене. Если при покупке новой машины автолюбитель сталкивается с проблемой нехватки средств, то чаще всего ему приходится обращать внимание на подержанные авто. Но прежде чем купить транспортное средство с пробегом, нужно знать некоторые важные нюансы такой покупки.

Уже на первый год мировые автопроизводители рапортуют о росте продаж на российском рынке. Но любой новый автомобиль рано или поздно становится подержанным, и у хозяина появляется желание его продать.

О том, что необходимо сформировать цивилизованный автомобильный рынок в России, говорят уже не первый год. Особенно остро эта проблема стала ощущаться с появлением системы автокредитования, что привело к буму продаж новых авто и появлению большого количества подержанных, реализация которых в настоящее время стала проблематичной.

Основная масса подержанных автомобилей (порядка 80%) продается сейчас не через дилерские центры, а «стихийным образом» – через рынки, частные объявления в газетах и сети Интернета, а также через знакомых, друзей, родственников и т.д.

Суммарный объем вторичного автомобильного рынка в России в текущем году составит от 9 до 11 млн. единиц [6]. При этом первичный рынок легковых автомобилей превысит отметку в 3 млн. единиц. То есть на каждый проданный новый автомобиль приходится примерно два подержанных.

Уже сейчас доля иномарок на вторичном рынке приближается к 60 %. Примерно четверть иномарок (2,4 млн. штук) – это машины 2003–2008 годов выпуска. Именно эти автомобили представляют сейчас наибольший интерес для перепродажи через автосалоны, в том числе по системе Trade-in.

В Республике Хакасия есть четыре источника поступления автомобилей на вторичный рынок: ввоз из-за рубежа подержанных авто небольшими компаниями; «под заказ» для конкретных клиентов; стихийный рынок (автобарахолка и Интернет сайты) и цивилизованный, который предполагает приобретение подержанного автомобиля по схеме «Trade-in»: замена подержанной машины на новую в дилерском центре.

В настоящее время парк автомобилей Хакасии насчитывает около 159 209 автомобилей. С учетом того, что в регионе проживают 546 100 жителей, то на каждую 1,0 тысячу человек рынка Хакасии приходится 292 автомобиля. Этот показатель выше среднего показателя по России. Который составляет 213 автомобилей на 1,0 тысячу человек населения [7].

Среди автомобилей, находящихся в эксплуатации в республике, львиную долю составили автомобили отечественных марок. В пятерку лидеров входят: ВАЗ, Toyota, ГАЗ, МОСКВИЧ, Nissan.

Суммарно количество автомобилей пятерки лидеров превышает 75,6%. Автомобилей ВАЗ в структуре парка Хакасии 36,86 % автомобильного парка – первое место. Марка Toyota занимает второе место – это 20,21%. Марка ГАЗ составляет 7,78% – третье место. Четвертое место занял МОСКВИЧ, заняв 5,5%. В рейтинге автомобилей, находящихся в эксплуатации в Хакасии, замыкает пятерку Nissan –

5,23% . Около 3,54% заняли авто марки Honda. На территории Хакасии эксплуатируются УАЗы – 2,91%, Mazda – 2,06%. На долю остальных марок приходится 4,94 % [7].

Для наиболее четкого представления о потребительских предпочтениях на вторичном рынке автомобилей было произведено маркетинговое исследование, анализ результатов которого позволил более четко сформулировать основное состояние вторичного рынка. Исследование производилось методом анкетирования, результаты которого позволили сделать следующие выводы.

65% респондентов Хакасии относятся к вторичному рынку автомобилей положительно и лишь 20% относятся отрицательно. Это говорит о том, что большинство людей нашего региона все же пользуются вторичным рынком. Большая доля принимающих участие в анкетировании пришлась на мужчин (72%), а среди автомобилей вторичного рынка они отдают предпочтение марке «Toyota».

Анализ анкет показал, что в последние годы с 2013 года большинство опрошенных (85%) приобретают свои автомобили через соответствующие Интернет – сайты, в то время как до 2013 года покупка автомобилей распространена была через стихийные автомобильные рынки. Это подтверждает вывод о том, что вторичный рынок развивается по разным направлениям в зависимости от предпочтений покупателей.

Рассматривая ценовую категорию автомобилей, реализуемых через вторичный рынок, исследование показало, что большинство опрошенных (60%) выбирают для покупки ценовую категорию от 200 000 до 300 000 рублей, и 20% выбрали ценовой диапазон от 100 000 до 300 000 рублей.

Наиболее узнаваемым для пользователей является Интернет–сайт Drom.ru, ему большинство респондентов и отдали предпочтение (64 %). Хочется отметить, что сайт действительно информативен, и является самым крупным сайтом продаж автомобилей не только в Хакасии, но и в России в целом.

Проведенный анализ анкет респондентов показал, что у официального Дилера обслуживают автомобили всего 20% опрошенных, что, на наш взгляд, вполне логично, не у многих людей есть достаточно средств, чтобы позволить себе обслуживать свой автомобиль у Дилера. 25% опрошенных респондентов предпочитают обслуживать авто в гараже, самостоятельно, что также обусловлено особенностями нашего региона, снижением реальных доходов населения и усугубляющимся экономическим кризисом.

Отвечая на вопрос: «При покупке автомобиля, на что больше обращаете внимание?», мнение респондентов разделилось следующим образом: 45% полагаются на качество автомобиля, 30% отдают предпочтение бренду автомобиля, 25% обращают внимание на дизайн авто.

Таким образом, анализ рынка подержанных автомобилей позволил сделать вывод: в период экономического кризиса, когда реальные доходы населения падают, спрос на подержанные автомобили сохраняется. Для того, чтобы этот сегмент рынка привести в соответствие с современными требованиями, необходимо его развивать и проводить соответствующую стимулирующую политику: создавать центры по диагностике, ремонту, подготовки к эксплуатации и т. д. с тем, чтобы владельцы подержанных авто могли их содержать в необходимом техническом состоянии.

Библиографический список

1. Алешина И. В. *Поведение потребителей: Учебное пособие для вузов.* – М.: ФАИР–ПРЕСС, 1999. – 384 с.
2. Блэкуэлл Д. У., Энджел Дж. Ф., Миниард П. У. *Поведение потребителей.* – 9–е изд., СПб., Питер, 2002. –320 с.
3. Дибб С., Симкин Л. *Практическое руководство по сегментированию рынка./ Пер. с англ. – (Серия Маркетинг для профессионалов) / СПб: Питер, 2001. – 240 с.*
4. Котлер Ф. *Маркетинг менеджмент. Пер. с англ. – С.–Пб.: Питер, 2002. –944 с.*
5. URL: <http://www.gks.ru>.
6. URL: <http://www.autostat.ru/press-releases/22042/>.
7. URL: <http://autoconsultant.com.ua/russiannews/view/8482/>.

© Тастанов Н. С., 2016

ПРОБЛЕМА БЕДНОСТИ В СОВРЕМЕННОЙ ЭКОНОМИКЕ РОССИИ

Я. В. Таштандинова

*Научный руководитель – И. В. Панасенко, к. экон. н., доцент
Хакасский технический институт – филиал СФУ*

Проблема бедности – одна из острейших социально–экономических проблем современной России, поскольку определяет ограниченный доступ значительной части населения нашей страны к ресурсам развития: высокооплачиваемой работе, качественным услугам образования и здравоохранения, возможности успешной социализации детей и молодежи. Низкий уровень доходов значительной части семей в сочетании с чрезмерной поляризацией доходов обуславливают социальный разлом общества,

вызывают социальную напряженность, препятствуют успешному развитию страны, определяют кризисные процессы в семье и обществе. На необходимость преодоления бедности указывает Президент Российской Федерации В. В. Путин в своем последнем Послании Федеральному Собранию Российской Федерации: «Необходимо поддержать людей с низкими доходами, наиболее уязвимые категории граждан, перейти наконец к справедливому принципу оказания социальной помощи, когда её получают те, кто в ней действительно нуждается...»[1].

В экономической науке выделяют три основные концепции бедности: абсолютная, относительная и субъективная. Абсолютная концепция бедности основана на перечислении основных минимальных потребностей человека и установлении размера ресурсов, необходимых для их удовлетворения. В рамках относительного определения бедности исходят не из минимальных потребностей, а от уровня материальной обеспеченности в стране. Например, границей бедности в России полагают половину медианного дохода населения страны, в то время как в странах Евросоюза в качестве границы относительной бедности, как правило, ориентируются на показатель 60% от медианного дохода. При субъективном подходе оценку своему уровню жизни дает сам респондент. При определении бедности в России используется абсолютная концепция определения бедности, согласно которой черта бедности устанавливается на уровне прожиточного минимума, рассчитанного в соответствии с физиологическими нормами для поддержания жизнедеятельности. При этом к бедным относят тех, кто имеет доходы ниже прожиточного минимума.

Масштабы бедности в экономике России оценивают разные ученые на основе данных Росстата. Так, в 2010 г. за чертой бедности проживали 17,9 млн. россиян, то есть 12,6% от всего населения страны (таблица 1), а разрыв между прожиточным минимумом и минимальной заработной платой составлял 25,2%. Это соотношение за последние пять лет колебалось и за последние два года увеличилось до 38,3%, что указывает на усугубление кризисных тенденций в доходах населения, которые в состоянии бедности вовлекают все большую часть граждан. Из таблицы 1 видно, что минимальная заработная плата в стране отстает от необходимого прожиточного минимума более чем на 25% (в разные годы этот разрыв меняется, но в 2015 году достиг наибольшего своего значения – 38,3%).

Таблица 1. Доходы населения, безработица по годам в Российской Федерации

	2010 г.	2011 г.	2012 г.	2013 г.	2014 г.	2015 г. (данные за 1 квартал)
Прожиточный минимум, руб.	5790	5902	6510	7306	8050	9673
Количество россиян, с доходом, ниже прожиточного минимума, %	12.6	12.8	11.2	12.6	12.6	15.79
Численность зарегистрированных безработных, %	5.8	6.4	5.5	5.6	5.2	5.6
Минимальная заработная плата, руб.	4330	4611	4611	5205	5554	5965
Разрыв между прожиточным минимумом и минимальной заработной платой, %	25.2	21.87	29.17	28.0	31.0	38.3
Отношение граждан с низкими доходами к числу безработных	2.17	2	2.03	2.25	2.4	2.8
Инфляция, %	8.8	6.1	6.6	6.5	11.4	12.91

Среди причин, влияющих на повышение прожиточного минимума, – рост потребительских цен и, соответственно, индексация Правительством величины прожиточного минимума. Так, если в 2014 г., по официальным данным, можно было прожить на 8050 рублей, то год спустя требовалось уже 9673 рубля.

Согласно опросу «Левада-Центра» обнищание населения находится на втором месте среди проблем, беспокоящих граждан России, на первом месте – инфляция, которой озабочены 78% россиян. Бедность больше всего тревожит 42% наших соотечественников, безработица – 36% [4].

По информации Росстат численность официально зарегистрированных безработных в России в 2015 г. составило 5,5% экономически активного населения [3]. Из таблицы 1 видно, что бедных в России в 2015 г. в 2,4 раза больше, чем безработных. Понятно, что среди тех, кто за порогом бедности не только безработные, но и дети, старики, инвалиды, а также работающие граждане с низкой оплатой труда. Однако такая пропорция свидетельствует о том, что многие из тех, кто получает зарплату, тоже не могут обеспечить себе прожиточный минимум. Следовательно, работа не гарантирует российским гражданам спасение от бедности.

Среди причин, объясняющих рост бедности можно выделить, во-первых, дальнейшее усугубление экономического кризиса в стране, который по разным оценкам перешел в рецессию. Многие предприятия вынуждены сокращать производство, сокращая трудовые ресурсы и увеличивая безработицу. Во-вторых, в целом по стране идет тенденция несвоевременной выплаты заработной платы на предприятиях в разных отраслях. В-третьих, инфляция отражается на реальных доходах, в первую очередь, малообеспеченных граждан. В-четвертых, с марта 2014 г. приходится серьезное удорожание кредитования. Это произошло еще до введения санкций против России и ответного продовольственного эмбарго. Дело в том, что в финансовую систему не поступили пенсионные деньги из-за введенного правительством как раз на эти

два года моратория на перечисление накопительных пенсий. Это и привело к росту ставок. Увеличение затрат на обслуживание кредита вызвал скачок стоимости услуг, что, в свою очередь, и сказалось на уровне инфляции. Все перечисленные причины, в первую очередь, повлияют на жителей крупных городов и мегаполисов, а также на пожилых людей этих городов. И связано с сокращением льгот и снижения реального уровня пенсий.

Особенность современной России в том, что основную массу бедных в стране составляют не только неработающее население (пенсионеры, инвалиды, студенты, дети сироты и т. д.), но и трудоспособное работающее население. Поэтому стремительное обнищание населения заставляет задуматься об эффективности социальной политики правительства.

Библиографический список

1. Роук В. Бедность: причины, следствия и пути преодоления. – Человек и труд. – 2010. – №1. – С. 17–21.
2. URL: <http://anegrinews.ru/201512/031449148498.html>.
3. URL: <http://www.gks.ru>.
4. URL: <http://www.levada.ru/2016/02/24/ekonomicheskij-krizis/>.

© Таштандинова Я. В., 2016

ВЫЯВЛЕНИЕ ПРИМЕРОВ ИСПОЛЬЗОВАНИЯ EVENT-МАРКЕТИНГА ДЛЯ ПРОДВИЖЕНИЯ БАНКОВСКИХ УСЛУГ

И. В. Тюлиева

Научный руководитель – Н. В. Гуренко

ГБПОУ РХ «Хакасский колледж профессиональных технологий, экономики и сервиса»

Современный рынок развивается бурными темпами. На рынке банковских услуг большая конкуренция. Чтобы выжить в конкурентной борьбе кредитные учреждения применяют весь комплекс маркетинга. Ежедневно огромное количество рекламы обрушивается на потребителей, клиентов. Потребитель защищается, переставая воспринимать рекламную информацию. Традиционная реклама оказывается все менее и менее эффективной. Маркетологи ищут выходы из сложившейся ситуации разными способами. Один из путей преодоления кризиса – Eventmarketing – продвижение товара или услуги с помощью создания и организации специальных мероприятий, создающих эмоциональные связи между потребителем и брендом. Event-маркетинг – событийный маркетинг – систематическая организация мероприятий как платформы презентации товара (услуги) для того, чтобы с помощью эмоционального воздействия активизировать внимание целевой группы к услуге. Для продвижения банковских услуг также широко применяется событийный маркетинг. Систематически организуются различные мероприятия для того, чтобы с помощью эмоционального воздействия активизировать внимание целевой группы к услугам банка.

Тема актуальна, так как необходимость освоения банками новых приемов маркетинга диктуется следующими обстоятельствами: борьбой за клиентов; превращением банков в универсальные и поиск отличий, отвечающих интересам клиентов; развитием новых банковских технологий, обеспечивающих получение детальной информации о клиенте; потребностью в диверсификации банковского бизнеса для защиты банков от рисков. Специальные мероприятия – не просто способ привлечь внимание потребителя к марке. В зависимости от формата и контента события – происходит то или иное позиционирование марки. Причем, происходит это намного проще, отчетливей и запоминаемо, чем с помощью обычных средств рекламы.

Цель данного исследования – выявление примеров использования Event-маркетинга для продвижения банковских услуг. Для реализации цели были поставлены задачи:

- проанализировать информационные источники, материалы Интернета по теме исследования;
- провести наблюдение за деятельностью банков в Хакасии и выявить примеры использования Event-маркетинга для продвижения банковских услуг.

Объектом исследования является изучение основных форм Event-маркетинга, а предметом – выявление примеров использования Event-маркетинга для продвижения банковских услуг.

Практическая значимость: работа является информационным источником по дисциплине Маркетинг для совершенствования знаний студентов, обучающихся по специальности Банковское дело.

В ходе работы были изучены основные форматы специальных мероприятий Event-маркетинга и их маркетинговые возможности:

Открытие. Основная задача открытия, как правило, – привлечь как можно больше внимания целевой аудитории к появлению на рынке открываемого объекта. 2. *Презентации.* Цель мероприятия в этом случае – максимально заинтересовать потребителя представленным продуктом и дать ему полную и исчерпывающую информацию о нем. 3. *Выставки.* У выставок много общего с презентациями, но

поскольку это мероприятие более растянутое во времени, со свободным графиком посещения участников, в этом случае нет возможностей выстроить какую-то органичную динамику процесса. 4. Праздники. Здесь тоже существует большой спектр вариантов: День города, 8-марта, юбилей фирмы. Маркетинговый эффект мероприятий подобного плана достигается за счет связи марки с обилием положительных эмоций получаемых аудиторией.

Отдельный способ событийного маркетинга – спонсорство существующих мероприятий. Участвуя в мероприятиях в качестве спонсора, компания получает возможность «засветить» свой бренд в мероприятиях нерекламного характера: спортивные и городские праздники, клубные вечеринки, различные соревнования и шоу. Event-маркетинг также может стать одним из важных инструментов PR-политики компании [4].

В результате наблюдений за деятельностью банков были выявлены следующие примеры использования Event-маркетинга для продвижения банковских услуг.

В 2013 году Хакасский муниципальный банк реализовал проект «Лучшее из времен». Проект был приурочен к всемирному Дню защиты детей и призван обратить внимание взрослых на то, что может волновать или радовать наших детей. По результатам конкурса детских рисунков и фотографий детей были отобраны лучшие работы, из которых был собран набор поздравительных открыток с логотипом банка на каждой. Эти сувенирные наборы открыток раздавались клиентам банка, детям, родителям на различных мероприятиях. Например, в Пушкинском сквере на празднике в честь дня рождения поэта.

В апреле 2015 в головном офисе Муниципального банка прошла фотовыставка «Подвиг Предков», посвященная участникам Великой Отечественной войны 1941–1945 гг. В ходе подготовки выставки некоторые сотрудники Муниципального банка провели настоящую исследовательскую деятельность – отправлялись в деревни к родным, искали фото своих дедов и прадедов, записывали рассказы тех, кто помнит факты о жизни ветеранов, находили награжденные документы в семейных архивах, на различных сайтах. В честь 70-летия Победы банк провел еще много мероприятий, в том числе традиционную подписку для ветеранов-клиентов, вручил памятные подарки, участвовал в городских мероприятиях ко Дню Победы. Отдельным событием стала высадка сосен в Парке культуры и отдыха «Комсомольский», посвященная Ветеранам.

В сентябре 2015 года в Муниципальном банке прошла выставка детских рисунков «Моя мама/мой папа работает в банке». Это мероприятие стало первым проектом, открывшим череду акций и мероприятий, приуроченных к празднику – 25-летию Хакасского муниципального банка. Это значимое событие в истории банк отметил 3 декабря 2015 года. Выбор темы выставки не был случайным, ведь банк – это дружный, сплоченный коллектив, который всегда работает как одна большая команда. Рассказать о работе банкиров на своих картинах попытались их дети. Ребята с особой тщательностью подошли к своим рисункам, показав работу кассира, бухгалтера, программиста, охранника и других специалистов банковской сферы. Все картины вызывают искренние улыбки и дарят отличное настроение, ведь маленькие художники сумели вложить в них частичку своего тепла и со свойственной им непосредственностью показать трудовые будни родителей. Также в честь своего 25-летия Муниципальный банк объявил акцию на получение карт международной платежной системы «Visa» категорий «Classic» и «Gold» на льготных условиях [1].

ВТБ 24 активно занимается спонсорской, благотворительной и волонтерской деятельностью. Основными критериями социальной деятельности банка являются прозрачность и эффективность оказываемой помощи, партнерское сотрудничество и активное вовлечение сотрудников ВТБ 24 в социально значимую деятельность. В рамках своей спонсорской и благотворительной деятельности банк реализует следующие проекты: поддержка учреждений культуры и искусства на территории Российской Федерации; поддержка учреждений науки и образования на территории Российской Федерации; поддержка учреждений здравоохранения на территории Российской Федерации; поддержка социально-незащищенных групп граждан: дети-сироты и ветераны.

В преддверии нового 2015 года Сбербанк запустил новое предложение для малого бизнеса «В новый год – бесплатный расчетный счет». Возможность бесплатно открыть счет и подключиться к интернет-банкингу позволит бизнесу получить целый ряд продуктов и услуг дистанционного обслуживания, которые в период предновогодней суеты особенно необходимы. Например, функциональное мобильное приложение, позволяющее проводить платежи в любом месте при наличии интернета, внесение средств на счет в удобное время через устройство самообслуживания и много других интересных и полезных сервисов, которые предоставляет банк.

В ноябре 2015 года – Восточно-Сибирский банк Сбербанка запустил акцию по оплате услуг через Сбербанк Онлайн «Подарок за платеж». Для участия в акции нужно было зарегистрировать коды на сайте Сбербанка в разделе «Выгодно для вас».

В 2014 году в Хакасском региональном филиале ОАО «Россельхозбанк» стартовал детский конкурс рисунков «Дом моей мечты». В 2015 году в АО «Россельхозбанк» провели предварительный конкурсный отбор кандидатов для участия в Стипендиальной программе Банка по поддержке талантливых и целеустремленных студентов, изучающих финансы и экономику. Это позволяет студентам не только проявить себя, но и сделать первые шаги на пути к банковской карьере.

Россельхозбанк активно поддерживает развитие фермерства в Хакасии. Банк предлагает целый ряд кредитных продуктов, предоставляемых без залога. Отдельное внимание Россельхозбанк уделяет и кредитованию личных подсобных хозяйств [2].

В канун новогодних праздников 2015 года Росбанк пригласил всех воспользоваться «Новогодней почтой». Банк выступил в роли почтальона и организовал отправку новогодних пожеланий клиентов и гостей отделений в любую точку России или мира. Специально для этого Росбанк выпустил серию новогодних открыток.

В ноябре 2015 «Лето Банк» поддержал старт продаж новой LADA Vesta и снарядил шесть экипажей, отправившихся в автоквест. Команды в течение двух дней состязались за новинку отечественного автопрома. Для выполнения заданий от «Лето Банка» участникам квеста были вручены «Лето-карты» для ежедневных покупок.

В декабре 2015 «Лето Банк» провел новогодний конкурс, приуроченный к выходу в эфир нового видеоролика с Семёном Слепаковым. Конкурс проходил в социальных сетях банка – «ВКонтакте» и «Фейсбуке». Ролик стал частью масштабной рекламной кампании по продвижению кредита наличными «Идеальное Лето» и услуги «Суперставка» [3].

Таким образом, событийный маркетинг в банке – комплекс специальных мероприятий и акций, способных не только запомниться, но и сформировать у человека некое личностное отношение к бренду банка, способных предоставить ему возможность получить реальный опыт общения с маркой. Это действительно принесет эффект, так как люди лучше запоминают то, что пережили на чувственном уровне, испытывают благодарность и дружественное отношение за подаренный опыт. Целевая группа клиентов банка лучше воспринимает то, что предлагают ненавязчиво, поскольку люди посещают специальные мероприятия событийного маркетинга добровольно, то у них сохраняется ощущение собственного выбора марки.

Высокая креативность и гибкость, заложенные в Event-маркетинге, позволяют выстраивать оригинальные программы для компаний различных сфер деятельности и с разными финансовыми возможностями. Если событийный маркетинг организован правильно, подобрана соответствующая событию целевая аудитория, то эффект не заставит себя долго ждать. С помощью грамотно проведенного мероприятия можно не только повысить узнаваемость марки, стимулировать сбыт, но и привить аудитории лояльность к бренду – эпицентру событийного маркетинга. В связи с этим, можно дать рекомендации банкам – не бояться проявлять фантазию и придумывать какие-то новые и неожиданные способы продвижения банковских услуг. Скорее всего, они принесут больший эффект. Безусловно, эти способы должны вписываться как в сам формат событийного мероприятия, так и в его имидж. Например, раздача мелкой сувенирной продукции всем гостям мероприятия или небольшой зрелищный перформанс с участием бренда банка могут оказаться куда более эффективными и запоминающимися способами коммуникации, чем традиционный розыгрыш призов.

Библиографический список

1. URL: <http://www.kbhmb.ru/atm.html> (дата обращения: 26.01.2016).
2. URL: <http://www.rshb.ru> (дата обращения: 26.01.2016).
3. URL: <http://www.letobank.ru> (дата обращения: 26.01.2016).
4. URL: <http://center-yf.ru/data/Marketologu/Bankovskii-marketing.php> (дата обращения: 15.12.2015).

РАЗРАБОТКА ПРОЕКТА ОЗЕЛЕНЕНИЯ ПРИШКОЛЬНОЙ ТЕРРИТОРИИ
МБОУ СОШ № 3 Г. АБАКАНА

А. А. Антонова

Научный руководитель – О. В. Чичина

ГБПУ РХ «Хакасский колледж профессиональных технологий, экономики и сервиса»

Школа – это культурный очаг, где ребёнок проводит в школе половину своего дня. Естественно, что для его дальнейшего личностного становления важно, что его окружает. Видя ежедневно ухоженные красивые, всегда цветущие клумбы, ребенок не только будет получать положительные эмоции, но и учиться оберегать красоту, создавать её своими руками. На сегодняшний день прилегающие территории в образовательных учреждениях сопровождаются отсутствием единого, композиционно выстроенного, эстетически оформленного пространства.

Актуальность работы заключается в необходимости благоустройства и озеленения пришкольной территории в соответствии с нормами и правилами проектирования, для удовлетворения социально-функциональных потребностей детей, их физического и умственного развития. МБОУ СОШ № 3 г. Абакана основана в 1937 году и ныне школе исполнилось 79 лет. Это одна из старейших школ г. Абакана. Пришкольный участок находится в удовлетворительном состоянии. Основная масса деревьев представлена лиственными породами из вяза шершавого, за это время зеленые насаждения утратили свою привлекательность и приобрели неухоженный вид. Высаженные цветы на клумбах перед центральным входом не обладают четко выраженными декоративными признаками, что также снижают эстетические свойства цветника. Растительный покров представлен газоном. В процессе эксплуатации газона, а именно от частичного вымерзания, вымывания и вытаптывания, произошла гибель растений. Отдельные участки сильно повреждены, поэтому травяной покров фактически исчезает. Возникла необходимость благоустроить пришкольную территорию с высадкой таких растений, которые будут устойчивы к городским условиям и разнообразны по видовому составу. Соответственно объектом исследования является озеленение пришкольного участка МБОУ СОШ № 3 г. Абакана.

Предмет исследования – разработка проекта озеленения пришкольного участка МБОУ СОШ № 3 г. Абакана. Объект исследования – пришкольный участок МБОУ СОШ № 3 г. Абакана. Цель работы – разработка проекта озеленения пришкольного участка МБОУ СОШ № 3 г. Абакана. Для достижения цели были поставлены следующие задачи:

1. Изучить научно-популярную литературу, справочники, нормативную документацию.
2. Провести анализ территории объекта проектирования.
3. Выбрать стиль объекта проектирования.
4. Подобрать ассортимент растений для озеленения объекта проектирования.
5. Составить календарный план работ.
6. Составить смету на посадочный материал и декоративные элементы.
7. Разработать проект озеленения пришкольного участка.

Общая площадь пришкольной территории составляет 19584м², из них озеленяемая площадь составляет 7712м². Территория школы разделена на функциональные зоны: учебно-опытная, спортивная, хозяйственная и зона отдыха. Для благоустройства и озеленения территории необходимо деревья вырубить, так как деревья потеряли свою декоративную ценность. По периметру школы с юга-западной и юга-восточной стороны высаживаем живую изгородь из акации желтой. Со стороны центрального входа, где проходит активное транспортное движение по улице Ленина, разместим двухрядовую живую изгородь из тополя пирамидального и клена ясенелистного, которая изолирует школу от шума и пыли, кроме того они создадут фон для остальных декоративных посадок среднего плана. С юга-западной и юга-восточной стороны от центрального входа на фоне живой изгороди создадим подлесок из красивоцветущих кустарников барбариса обыкновенного, чубушника вечнозеленого, яблони недзвецкого и пузыреплодника калинолистного. В центре с правой и левой стороны участка оформим групповую посадку из ели сибирской, березы бородавчатой и дерена белого. С юга-восточной стороны на фоне газона вдоль живой изгороди из акации желтой разместим рокарий. Для рокария используем камни из мелкого гравия светлого оттенка и гладких валунов. В центре рокария высадим кустарники и обсадим засухоустойчивыми растениями. Вблизи от рокария создадим групповую посадку из ели сибирской. Представленную территорию отделим живой изгородью из кизильника блестящего. Перед фасадом здания с правой и левой стороны установим симметричные объемные клумбы квадратной формы. По центру клумбы установим стационарный вазон из трех ярусов, в каждом ярусе высадим петунию. Вокруг вазонов в виде квадратной формы высадим кохию, сальвию, агератум и создадим бордюр из бархатцев. Для того, чтобы украсить центральный вход, разместим садовые вазоны с петунией. С юга-западной стороны ближе к фасаду здания разместим две клумбы ромбовидной формы из однолетних растений. В центре клумбы разместим сальвию, львиный зев и создадим бордюр из бархатцев. Между клумбами высадим одиночную посадку из рябины обыкновенной. Для придания симметричности с противоположной стороны высадим

тоже одиночную посадку из рябины обыкновенной. В фасадной части вдоль главных дорожек расположим бордюры из сальвии и цинерарии. С юга-западной стороны от центрального входа расположим зону отдыха. Зона отдыха благоустроена скульптурой из балерины, вокруг обсыпая мелким гравием светлого тона, устанавливаем скамейки с урнами для кратковременного и комфортного отдыха. Вокруг памятника расставим садовые вазоны из петунии и оградим стриженной живой изгородью из кизильника блестящего. Площадка в местах отдыха представлена декоративным мощением из мелкого гравия отделанная бордюром из декоративной брусчатки. Участок учебно-опытной зоны расположен на северной стороне, на этом участке недостаточно освещенности и повышенная влажность, соответственно подобранные кустарники и растения теневыносливые и влаголюбивые. Растительность, представленная в учебно-опытной зоне, является дополнительным материалом для усвоения рабочей программы по биологии. Учебно-опытная зона разделена на два отдела. В одном отделе создан дендрарий из красивоцветущих кустарников, а другой отдел представлен коллекцией из многолетних растений встречающихся в горно-таежной местности. Учебно-опытный участок отделен от остальной территории живой изгородью из кизильника блестящего для ограничения доступа к коллекционным растениям и кустарникам. Древесные посадки высаживаем группами, а многолетние растения в виде модульных цветников. Рядом с учебно-опытной зоной расположим групповую посадку из ели сибирской. Дорожно-тропиночная сеть представлена главными и второстепенными дорожками, выложенными из декоративной брусчатки. Для обеспечения высокой привлекательности озеленяемой территории используем обыкновенный газон. В подборе растений руководствовались принципами, заложенными в нормативных документах: отсутствие ядовитых и вызывающих аллергию растения. Таким образом, созданный проект отвечает функциональным, санитарно-гигиеническим, эстетическим критериям, указанным в нормативной документации СНиП 2.782.-99. Затраты на проект составили 158 550 рублей. Планируемые изменения, несомненно, повысят эстетическое оформление территории и будут способствовать восстановлению психического здоровья учащихся, будут служить базой для сбора материалов к урокам биологии и географии.

Библиографический список

1. СНиП 2.782 –99. Гигиенические требования к условиям обучения в общеобразовательных учреждениях
2. СНиП II–65–73. Нормы проектирования общеобразовательных школ
3. Булыгин Н. Е. Дендрология. – Л.: Агропромиздат, 2009. – 352 с.

© Антонова А. А., 2016

ТЕХНИКА «КАНЗАШИ» КАК ОРИГИНАЛЬНЫЙ СПОСОБ ДЕКОРИРОВАНИЯ ДЕТСКОЙ ОДЕЖДЫ ДОШКОЛЬНОГО ВОЗРАСТА

А. Ю. Контанистова

Научный руководитель – А. П. Мочаловская

ГБПУ РХ «Хакасский колледж профессиональных технологий, экономики и сервиса»

В последние годы детская одежда выходит на одно из лидирующих мест в индустрии легкой промышленности.

Создание детской одежды – сложный и интересный творческий процесс, который требует целого комплекса специальных знаний.

Детский возраст представляет большие возможности для творческой реализации конструкторов, дизайнеров и технологов, так как этот возраст позволяет использовать различные виды декора и отделки [1].

Сейчас чрезвычайно модны всевозможные изделия ручной работы, такие как роскошные цветы из атласных лент, украшающие прически молодых девушек, выполненные в технике «канзаши», впечатляя своей искусностью и элементами новизны.

Декор детской одежды поможет сделать ее оригинальной, стильной, нарядной и эксклюзивной. Для этого необходима фантазия и немного усердия.

Объектом исследования работы является декорирование детской одежды дошкольного возраста.

Предметом исследования – техника «канзаши» как оригинальный способ декорирования детской одежды дошкольного возраста.

Цель работы: разработать модель детской одежды дошкольного возраста с декоративной отделкой в технике «канзаши».

Для достижения поставленной цели необходимо решить следующие задачи:

- 1) изучить литературу по теме исследования;
- 2) определить объект, предмет исследования;
- 3) проанализировать способы декорирования детской одежды дошкольного возраста;

4) разработать модель платья для девочки дошкольного возраста.

Существует оригинальная идея для превращения ребенка в супермодника. Это декорирование одежды своими руками.

Декорирование одежды своими руками поможет ребенку выглядеть индивидуально. Не обязательно быть дизайнером или швеей по профессии, декорировать одежду сможет любой, кто не боится новых творческих идей и замыслов. Творчеству, как говорится, нет предела, поэтому украсить одежду можно любыми материалами [2].

Особый декоративный эффект создает отделка костюма при помощи складок, защипов, рельефов, воланов, рюш, оборок, буфов и других элементов. Эта отделка не требует использования дополнительных материалов – красителей, нитей, отделочных тканей и др., а связана с искусством технологической обработки изделий.

Также весьма распространенным является украшение деталями, выполненными из отделочной ткани или специальных материалов – кружевом, тесьмой, шнуром, сутажем, бахромой, лентами. Отделка этими материалами довольно легко выполняется и может с успехом заменить в нарядном костюме трудоемкую и дорогостоящую вышивку.

В настоящее время очень популярно декорирование роскошными цветами из атласных лент, выполненных в технике «канзаши».

Канзаши (яп., в транскрипции ромадзи – kanzashi) – оригинальные украшения для волос, используемые в традиционных китайских и японских прическах.

Основой для изготовления любого цветка в технике «канзаши» являются лепестки; чаще всего их «развертка» представляет собой обычные квадратики, вырезанные из красивой ткани или атласной ленты. Квадратики складываются по диагонали, соединяются уголками и сшиваются или склеиваются между собой.

В традиционной технике складывания существует только 3 типа лепестка: круглый, круглый с центральной складкой, или «сакура», вишневый лепесток и острый. Из этих трех типов мастера и создают все многообразие этих прекрасных цветов.

Круглый лепесток «канзаши» – это первый по популярности и традиционный лепесток. Его очень часто применяют для создания многоярусных композиций. Они лучше всего смотрятся при создании многослойных, двойных, тройных и более лепестков.

Круглый двойной лепесток «канзаши» смотрится более интересно. Он позволяет играть как с цветом, так и с «полнотой» формы. В этом его прелесть.

Острый лепесток «канзаши» – второй традиционный лепесток. Его используют в основном для создания листочков цветка, с его помощью создают «зелень» вокруг «бутона».

Двойной острый лепесток выглядит не менее интересно, чем круглый. Тут также можно играть как с переходами цвета, так и с полнотой.

Лепесток «канзаши» с завитком – это вариация лепестка, позволяющая получить интересную форму [3].

В ходе выполнения проекта была разработана модель платья для девочки дошкольного возраста с оригинальной декоративной отделкой в технике «канзаши».

За основу модели было взято платье полуприлегающего силуэта, отрезное по линии талии с объемной пышной юбкой из креп-атласа и капрона розового цвета, на фоне которого декоративные элементы смотрятся более эффектно.

Для съемного воротника и пояса в качестве декорирования было выбраны цветы, состоящие из острых и круглых лепестков «канзаши» белого цвета, которые позволили создать интересную композицию.

Для изготовления цветов в технике «канзаши» из инструментов применяли ножницы, иглы, нить, пинцет и клей. Удобным заменителем клея выступит термоклейный пистолет. В качестве материала применялась атласная лента разных цветов шириной 5 см. А всевозможные бусинки, пуговицы, стразы, бисер, стеклярус, работали как декоративные элементы.

При разработке модели были использованы следующие правила приемов декорирования:

– декор должен быть умеренным, подчеркивать форму, соответствовать ей, а не быть случайным, чужим;

– вид декора должен соответствовать качеству материала, из которого изготовлена одежда;

– декор должен быть композиционным центром костюма, привлекая к себе внимание и придавая изделию образную выразительность.

Таким образом, разработанная модель соответствует теме проекта. Съемный воротник и пояс, украшенные стильными цветами, выполненными в технике «канзаши», являются замечательными декоративными элементами для девочек дошкольного возраста, впечатляя своей искусностью и элементами новизны.

Практическая значимость работы состоит в том, что рассматриваемый материал может быть применен в учебном процессе в качестве наглядного материала для студентов младших курсов.

В заключении хочется отметить, что декорирование одежды является творческим процессом и увлекательным занятием, дарящим позитивный настрой. Освоив технику «канзаши», можно всегда быть на вершине моды, удивляя окружающих изысканными и эксклюзивными моделями.

Библиографический список

1. Файзрахманова А. Л., Файзрахманов И. М. *Конструирование и моделирование детской одежды: учебно-методическое пособие*. – Елабуга: Изд-во филиала КФУ в г. Елабуга, 2012. – 92 с.
2. URL: <http://gorodskaya-modu.ru/> (дата обращения 20.12.2015).
3. URL: <http://missmedia.ru/krasota/lepestki-kanzashi-svoimi-rukami.html> (дата обращения 22.12.2015).

© Контанистова А. Ю., 2016

ИСПОЛЬЗОВАНИЕ ТЕХНИКИ УЗЕЛКОВОГО ПЛЕТЕНИЯ МАКРАМЕ ПРИ ИЗГОТОВЛЕНИИ СОВРЕМЕННЫХ МОДЕЛЕЙ ОДЕЖДЫ

В. Н. Савельева

Научный руководитель – А. Е. Шингареева

ГБПУ РХ «Хакасский колледж профессиональных технологий, экономики и сервиса»

«Все, что вижу, слышу, знаю, превращу в платье».

(К. Диор)

Не только именитые кутюрье, но и мы, начинающие модельеры, студенты колледжа в поиске новых идей прибегаем к различным источникам вдохновения. При создании моделей одежды в качестве творческого источника может быть использован народный или исторический костюм, произведения декоративно-прикладного искусства и народного творчества, произведения различных видов и жанров искусства, архитектуры, литературы, дизайна, мотивы живой и неживой природы, образная интерпретация различных событий, явлений, человеческих настроений и т. д. [1].

Пытаясь создать что то новое, оригинальное мы остановили свой выбор на таком источнике творчества, как техника узелкового плетения макраме.

Так, объектом исследования является техника узелкового плетения макраме. Предметом исследования – использование техники узелкового плетения макраме при изготовлении моделей одежды.

Цель работы – изготовление современных моделей одежды с использованием техники узелкового плетения макраме.

Для достижения были поставлены задачи:

- 1) изучить особенности техники узелкового плетения макраме;
- 2) рассмотреть использование техники макраме при создании современных моделей одежды»;
- 3) выполнить пробники в материале;
- 4) изготовить современные модели одежды с использованием техники узелкового плетения макраме.

Макраме (фр. *Macramé*, от арабск. – тесьма, бахрома, кружево или от турецк. – шарф или салфетка с бахромой) – техника узелкового плетения [2].

Техника узелкового плетения известна ещё с древности, еще с первого завязывания узлов на каменном топоре и первой циновке. По некоторым данным в Европу макраме пришло в VIII–IX веках с Востока. Эту технику знали в Древнем Египте, Ассирии, Иране, Перу, Китае, Древней Греции.

Развитию макраме очень помог парусный флот. Издавна моряки плели сети, сращивали с помощью узлов тросы, оплетали различные конструкции, украшали плетёными покрывками рулевые колёса. Известно около четырёх тысяч морских узлов. Комбинации узлов очень часто бывали необыкновенно сложными. Многие морские узлы благодаря своей красоте и оригинальности перешли в художественное ремесло – макраме. Получаемые узоры отличаются не только красотой, но и прочностью. Недаром один из основных узлов макраме – двойной плоский – в древности называли Геркулесовым узлом. Материалы для плетения могут быть самыми разными: пеньковая или льняная верёвки, бумажная бечёвка, кордовая или шёлковая леска, льняные, хлопчатобумажные, шёлковые или синтетические нити, плоская тесьма, сизаль. Главное – правильно подобрать узлы.

Таким образом, можно сделать вывод, что макраме – это вид рукоделия, основой которого является узелок, первоначально произошел от простой функциональной необходимости соединить две нити и, постепенно усложняясь, приобрел декоративное значение.

Традиционно в технике макраме изготавливались декоративные изделия для интерьеров. Лишь в последнее время эта техника стала актуальна и для создателей одежды. Если рассмотреть современные модели одежды, выполненные с использованием техники макраме, можно видеть, что эта техника не изменяет своей декоративности и в моделях одежды.

Так, например, свое отражение эта техника нашла в доминирующей палитре весны–лета 2011. На подиумах были продемонстрированы коричневые, оранжевые, песочные, кремовые и белые оттенки. Вещи основаны на вдохновении хиппи и фестивалей, но все они исполнены в шикарном стиле современности с использованием техники узелкового плетения макраме [3].

Как нам уже известно, моряки внесли особый вклад в появление разнообразных узлов, а морская тематика вот уже на протяжении многих лет находится на пике популярности. То в моделях одежды и аксессуарах морского стиля широко используются различные узлы в сочетании с морскими мотивами.

Макраме можно увидеть в аксессуарах, даже в обуви в коллекциях Prada и Gucci. Еще одним примером совершенного внешнего вида, благодаря ниткам, являются сандалии Jen Kao и Malandrino. Можно приводить и другие примеры, которые являются оригинальными, но в рамках статьи ограничимся.

Так, изучив особенности техники узелкового плетения макраме и рассмотрев особенности использования техники макраме при создании современных моделей одежды, мы приступили к выполнению пробников в материале, что позволило окончательно определиться с материалом и узорами.

Так как идеей было создание коллекции в стиле милитари, то для ее изготовления был выбран трикотаж зеленого и серого цвета, который и был использован при выполнении пробников. Идея нарезать полотно трикотажа на полоски – это и есть основная новизна коллекции, так как традиционно используют для плетения туго скрученные шнуры и веревки.

Определив основные узлы и узоры, которые будут использоваться при плетении изделия, были разработаны эскизы модели, которые использовались при работе. Так как было решено плести платье, и наше изделие получалось объемное, то удобнее его было плести на манекене, что и было, сделано. Для того чтобы изделие получилось не похожим не на одно другое изделие, в модели были использованы приемы переплетения ткани, которые можно назвать авторскими. Таким образом, получилось оригинальное изделие, на основе которого были разработаны модели молодежной коллекции одежды «Нашествие аутсайдеров». Театр мод «Сударушка» выступает с готовой коллекцией на различных мероприятиях в колледже и в нашем городе, занимая призовые места.

Таким образом, можно сделать вывод, что несмотря на то, что техника макраме появилась несколько веков назад, она является актуальной при изготовлении современных моделей одежды, нужно лишь добавить современные нотки.

Библиографический список

1. URL: <http://imageology.ru/content/view/51/> (дата обращения 10.02.2016).
2. URL: <http://gruzdoff.ru/wiki/Макраме> (дата обращения 10.02.2016).
3. URL: <http://utro2.ru/woman/fashion/324-makrame-i-vyazannye-veschi-v-kollekciyah-2011.html> (дата обращения 10.02.2016).

© Савельева В. Н., 2016

РАЗРАБОТКА ПРОЕКТА ОЗЕЛЕНЕНИЯ УЧАСТКА В ПАРКЕ «ПОБЕДА» Г. АБАКАН

Н. Н. Смирнова

Научный руководитель – О. С. Качина

ГБПУ РХ «Хакасский колледж профессиональных технологий, экономики и сервиса»

В 2015 году отмечалась Великая дата в нашей истории – 75 лет Великой Победы! В честь праздника большое внимание со стороны общественности уделяется паркам Победы. Как гражданин своей страны, не могу обойти вниманием такое святое событие. Парк «Победы» или Черногорский парк открылся в г.Абакане более 30–и лет назад. Главной достопримечательностью парка «Победы» является монумент, установленный в честь Победы Русских солдат в Великой Отечественной войне в 1941–1945г. К сожалению, имеющееся озеленение не соответствует современным нормам ландшафтного проектирования и не реализует в полной мере тематическую направленность композиционного решения парка. По всей площади участка расположены посадки тополя черного в хаотичном порядке. Посадки тополя черного старовозрастные, требующие со временем удаления. Приемы ухода за газонным покрытием проводятся несвоевременно и не в полном объеме, визуально определяются проплешины и кочки. Поэтому возникла необходимость разработки тематического композиционного решения, гармонично вписывающегося в ландшафтную композицию парка «Победы».

Согласно выше указанному, объект исследования – территория парка «Победы» г. Абакана. Предмет исследования – проект озеленения участка территории парка «Победы» в г. Абакан.

Цель работы – разработка проекта озеленения территории участка парка «Победы» в г. Абакан. Для реализации цели поставлены следующие задачи:

1. Изучить научно–популярную литературу, справочники, нормативную документацию.
2. Провести анализ территории объекта проектирования.

3. Выбрать стиль объекта проектирования.
4. Подобрать ассортимент растений для озеленения объекта проектирования.
5. Составить календарный план работ.
6. Составить смету на посадочный материал и декоративные элементы.
7. Разработать проект озеленения участка в парке «Победа» г. Абакана.

Территория парка «Победа» расположена с северо-восточной части г. Абакана (согласно данным съемок спутника Яндекс-карты). Общая площадь парка – 67 482 м². Площадь озеленяемого участка парка «Победа» – 5 720 м². Объект озеленения – участок парка «Победа» прямоугольной конфигурации с северной стороны, ограниченный улицей Чертыгашева, с восточной стороны улицей И. Ярыгина. Территория имеет площадь, огороженную от прилегающей территории бетонным бордюром. На территории парка проложены коммуникации, освещение, дорожно-тропиночная сеть. При разработке проекта озеленения парка «Победа» использовались основные черты регулярного стиля.

В результате работы над проектом было разработано 6 вариантов ландшафтных проектов данного участка, но выбран один – наиболее полно отражающий тематическую направленность композиционного замысла. Рассмотрим композиционное решение объекта проектирования. Предлагаем территорию озеленяемого объекта разбить на четыре основные зоны – зона входа, композиционный центр, зона отдыха, зона выхода. Дорожно-тропиночная сеть представлена главной дорогой, ведущей в композиционный центр второстепенными дорогами, позволяющими рассредоточить посетителей по различным участкам территории объекта озеленения. Покрытие главной дороги асфальтовое, второстепенные дороги имеют каменное покрытие – песчаником. Удобству отдыхающих способствует расположение мест отдыха вдоль дорожек. Открытые участки территории объекта проектирования засеяны универсальной газонной смесью трав. Газонное покрытие устойчиво к вытаптыванию и образует хорошую дернину и, безусловно, оказывает здоровьесберегающее воздействие на посетителей парка.

В зоне входа проектируемого объекта с правой и левой стороны размещаем живую стриженую изгородь из кизильника блестящего, за изгородью вторым ярусом планируем линейные посадки из ели колючей и сортовой сирени различных окрасок соцветий. Далее от дорожки с правой стороны разобьем миксбордер с ярусным расположением растений. В подборе ассортимента для миксбордера выбирали многолетники, обильно цветущие в весенний период, так чтобы парк приветствовал ветеранов в праздник Великой Победы первыми цветами. От миксбордера проложим дорожку из песчаника, вдоль которой высадим аллею из рябины обыкновенной и тополя серебристого, установим скамейки и освещение – создадим уютное место для отдыха.

Композиционный центр представлен площадью округлой формы, вымощенной камнем – песчаником естественной окраски. По периметру площади высажена живая изгородь из барбариса «Тунберга». Посадку барбариса через определенный интервал чередуем с посадками туи западной. Главной достопримечательностью центральной зоны является клумба в виде нагрудной медали, которая вручается за боевые заслуги и храбрость перед отечеством – Георгиевский крест. Для создания георгиевской ленты использовали новые эксклюзивные сорта петунии «Африкан сенсет» оранжевой окраски цветка и «Черная вишня» – черной окраски. В самом центре клумбы силуэт Георгия Победоносца, выполнен из металла и приподнят над растениями. С левой стороны от дорожки разместим миксбордер. Ассортимент выбранных растений создаст неповторимый осенний пейзаж парка. На зоне отдыха установим перголу. Арки, которые декорируем кустарниковой лианой, – девичий виноград пятилисточковый. Слева от перголы расположим миксбордер. С противоположной стороны миксбордера высадим живую изгородь из спиреи японской «Широбана», цветущей в середине лета белыми и розовыми цветами. Дополним оформление данного участка посадками рябины обыкновенной.

Далее по идейному замыслу планируем разместить сооружение декоративной насыпи со словом «Победа» из бегонии вечноцветущей на фоне газона. В вечернее время символическая надпись подсвечивается светодиодными светильниками Гамбург W12835Led, строеными в газонное покрытие. Сразу за насыпью высажены ивы, символизирующие пролитые слезы жен и матерей. Напротив линейной посадки из бегонии вечноцветущей, расположим рокарий. Зона выхода дублирует зону входа, по обеим сторонам живая изгородь из кизильника блестящего, за которой чередуются посадки ели и сирени. По длине центральной дорожки четкими акцентам у входа и выхода озеленяемого объекта границы композиционного центра обозначим линейными посадками бегонии вечноцветущей. Даная посадка усиливает тематическую направленность композиционного решения проектируемого участка парка.

Таким образом, созданный проект отвечает функциональным, санитарно-гигиеническим, эстетическим критериям, указанным в нормативной документации: Приказ №153 Госстроя России от 15 декабря 1999 г., «Правила создания и содержания зеленых насаждений СН и П 3-К.2-67», «Озеленение правила производства и приемки работ от 1967 г.». К проекту составлена смета, обобщающая затраты на приобретение посадочного материала и установку малых архитектурных форм, которые составили согласно смете 919 362 рубля. Планируемые изменения, несомненно, повысят ландшафтное оформление территории Черногорского парка и создадут торжественное цветочное оформление к празднику ВОВ. Нельзя не отметить, созданная зеленая зона будет способствовать восстановлению здоровья и сохранению положительного эмоционального настроения посетителей парка. Разработанный проект может быть использован в озеленении и благоустройстве городских парков, создании зон «Памяти».

Библиографический список

1. Приказ №153 Госстроя России от 15 декабря 1999г Правила создания и содержания зеленых насаждений.
2. СНиП 3–К.2–67 Озеленение правила производства и приемки работ от 1967г.
3. Грохов В. А., Расторгуев О. С Инженерное благоустройство городских территорий и населенных мест. М.:Стройиздат,1994.– 456 с.

© Смирнова Н. Н., 2016

АНАЛИЗ ДЕКОРАТИВНЫХ ЭЛЕМЕНТОВ И ИХ ПРИМЕНЕНИЕ В СОВРЕМЕННОЙ ОДЕЖДЕ ДЛЯ ДЕВОЧЕК

С. А. Сухарь

Научный руководитель – А. П. Мочаловская

ГБПУ РХ «Хакасский колледж профессиональных технологий, экономики и сервиса»

Декорирование одежды – интересное искусство, которое позволяет создавать необычную и оригинальную повседневную и выходную одежду. Много интересных новинок можно найти у дизайнеров или рискнуть и создать декоративный элемент для одежды своими руками!

Детский возраст представляет большие возможности для творческой реализации конструкторов, дизайнеров и технологов, так как этот возраст позволяет использовать различные виды декора и отделки [1].

Декор детской одежды поможет сделать ее оригинальной, стильной, нарядной и эксклюзивной.

Объектом исследования работы является декорирование одежды для девочек.

Предметом исследования – практическое применение декоративных элементов в современной детской одежде.

Цель работы: разработать модель детской одежды с современными декоративными элементами.

Для достижения поставленной цели необходимо решить следующие задачи:

- 1) изучить литературу по теме исследования;
- 2) определить объект, предмет исследования;
- 3) изучить виды декоративных элементов,
- 4) проанализировать способы декорирования детской одежды дошкольного возраста;
- 5) разработать модель платья для девочки дошкольного возраста с декоративными элементами.

Сложной проблемой при анализе является отсутствие в специальной литературе основополагающего термина «декоративный элемент» применительно к костюму. Близкое по значению определение:

декоративный элемент – это элемент, органично встроенный в костюм, предназначенный для украшения, создания целостной композиции костюма.

Все разнообразие декоративных элементов, согласно Корнеевой Г. С. условно можно разделить на семь основных групп:

К первой группе относятся декоративные элементы, образующиеся в результате выполнения всех видов вытачных рельефных швов, складок, буф драпировок, сборок, декоративных строчек, а также вырез горловины, форма низа изделия и рукавов. Декоративные элементы этой группы имеют наибольшее распространение.

Ко второй группе относятся декоративные элементы, выполненные из ткани изделия или отделочной ткани: оборки, рюши, воланы, окантовочные швы, канты, мелкие детали (банты, галстуки, хлястики, паты, манжеты и т.п.). Эти детали в большей мере играют декоративную роль, определяют стилевое направление костюма. Например: оборки, рюши, банты – элементы романтического стиля, хлястики, паты, погоны – спортивного).

К третьей группе относятся декоративные элементы, выполненные с помощью специальных декоративных материалов: кружево, тесьма, сутаж, шнур, бахрома, лента, искусственные цветы. Назначение этих материалов достаточно разное: тесьма в зависимости от её вида используется в спортивной одежде, национальной, повседневной; кружево в нарядной, белье; искусственные цветы в праздничной, свадебной одежде.

Декоративные элементы четвертой группы – фурнитура преимущественно выполняет утилитарную роль, являясь элементом застёжки, наряду с этим несёт и декоративную нагрузку, особенно это относится к повседневной одежде, одежде для спорта и отдыха.

Декоративные элементы пятой группы вышивка, аппликация, эмблемы имеют глубокие исторические корни. Вышивка применяется в изделиях разного назначения, являясь с давних времен способом декорирования одежды разных народов. Вышивка вносит в костюм элемент народности, придает её нарядность, торжественность, индивидуальность. Зачастую вышивка является центром композиции

костюма. Вид вышивки определяется назначением изделия. Аппликация – декорирование изделия кусочками материала.

К шестой группе декоративных элементов относится декорирование нетрадиционными материалами: мех и кожа, трикотаж, замша, спиллок, бархат, кружевное полотно.

Седьмая группа – печатный рисунок. Способ декорирования известный уже в первом веке до н.э. Претерпев существенные изменения, в материалах, способах печати, применяется при декорировании современных изделий. Печатанье – это процесс получения узорчатых расцветок на белой или окрашенной ткани [2].

В современной детской одежде применяют практически все виды декоративных элементов в соответствии с возрастной группой. Наибольшую популярность приобрели: аппликация, съемные детали, вставки из материалов контрастных цветов, оборки, рюши, тесьма, вышивка и декоративные цветы.

В ходе работы над проектом была разработана модель платья для девочки дошкольного возраста с декоративными цветами.

Изготовлено платье полуприлегающего силуэта, отрезное по линии талии с объемной пышной юбкой из креп-атласа и капрона розового цвета.

Для изготовления декоративного цветка выбрана техника «канзаши». Цветы, состоят из острых лепестков «канзаши» с завитками белого, светло-розового и розового цветов. Дополнительную оригинальность цветам придает узкая атласная лента белого и малинового цвета и свисающие нити бисера.

В качестве материала для изготовления цветов в технике «канзаши» применялась атласная лента разных цветов шириной 5 см. Необходимыми инструментами были ножницы, иглы, нить, пинцет и термоклейный пистолет.

При разработке декоративного элемента были учтены следующие правила:

- вид декора должен соответствовать качеству материала, из которого изготовлена одежда;
- декор должен быть композиционным центром костюма, привлекая к себе внимание и придавая изделию образную выразительность.

Разработанная модель платья, декорированная стильными цветами соответствует теме проекта.

Практическая значимость работы состоит в том, что разработанная модель платья и декоративных цветов может быть применена в учебном процессе в качестве наглядного материала для студентов младших курсов.

Библиографический список

1. *Файзрахманова А. Л., Файзрахманов И. М. Конструирование и моделирование детской одежды: учебно-методическое пособие. – Изд-во филиала КФУ в г. Елабуга, 2012. – 92 с.*

2. *Корнеева Г. С. Художественно-эстетические особенности декоративных элементов женском костюме XX века: диссертация кандидата искусствоведения: 17.00.04 / Корнеева Галина Сергеевна; [Место защиты: Алт. гос. ун-т]. – Барнаул, 2012. – 218 с.: ил. РГБ ОД, 61 12–17/201.*

3. URL: <http://dslib.net/> (дата обращения 20.12.2015).

© Сухарь С. А., 2016

Научное издание

**ОТ УЧЕБНОГО ЗАДАНИЯ –
К НАУЧНОМУ ПОИСКУ.
ОТ РЕФЕРАТА – К ОТКРЫТИЮ**

*Материалы
V Всероссийской студенческой научно-практической конференции
с международным участием*

Научный редактор – Н. В. Надеева

Ответственные редакторы Е. В. Реутов, Н. Л. Чудаева

Издается в авторской редакции.

Подписано в печать с готового оригинал-макета 25.04.2016. Формат 60×84 1/8.
Гарнитура Times New Roman. Печать – ризограф. Бумага офсетная.
Физ. печ. л. 40,5. Усл. печ. л. 37,67. Уч.-изд. л. 36,06.
Тираж 55 экз. Заказ № 59.

Издательство ФГБОУ ВПО «Хакасский государственный университет им. Н. Ф. Катанова»
Отпечатано в типографии ФГБОУ ВПО «Хакасский государственный университет им. Н. Ф. Катанова»
655017, г. Абакан, пр. Ленина, 90а, тел. 22-51-13; e-mail: izdat@khsu.ru